



சித்திரக் கலை

ஆசிரியர் வழிகாட்டி

(2016 ஆம் ஆண்டிலிருந்து அமுல்படுத்துவதற்கானது)

தரம் 7



அழகியற் கல்வித் துறை

தேசிய கல்வி நிறுவகம்

மஹரகம

இலங்கை

www.nie.lk

சித்திரம்

ஆசிரியர் வழிகாட்டி

தரம் 7

(2016 ஆம் ஆண்டிலிருந்து அமுல்படுத்துவதற்கானது)

அழகியற் கல்வித்துறை
மொழிகள், மானுடவியல் மற்றும் சமூக விஞ்ஞான பீடம்
தேசிய கல்வி நிறுவகம்
இலங்கை
www.nie.lk
info@nie.lk

சித்திரம்
தரம் - 7
ஆசிரியர் வழிகாட்டி

முதற் பதிப்பு: 2016

© தேசிய கல்வி நிறுவகம்
ISBN

அழகியற் கல்வித்துறை
மொழிகள், மானுடவியல் மற்றும் சமூக விஞ்ஞான பீடம்
தேசிய கல்வி நிறுவகம்
இலங்கை
இணையத்தளம் : www.nie.lk
மின்னஞ்சல்: info@nie.lk

பதிப்பு :
தேசிய கல்வி நிறுவகம்

பணிப்பாளர் நாயகம் அவர்களின் செய்தி

இலங்கையின் இடைநிலைக் கல்வியில் புதிய தேர்ச்சி மையப் பாடத்திட்டத்தின் முதற் கட்டம் 2007 ஆம் ஆண்டு அறிமுகப்படுத்தப்பட்டது. எட்டு ஆண்டுகளுக்கொருமுறை மேற்கொள்ளப்படும் கலைத்திட்ட மறுசீரமைப்பின் மூலம் இது அறிமுகப்படுத்தப்பட்டது. தேசிய மட்டத் தேர்ச்சிகளை அபிவிருத்தி செய்யும் நோக்கின் அடிப்படையில் தேசிய கல்வி ஆணைக்குழுவின் விதப்புரைகளுக்கமைய அப்போது நடைமுறையிலிருந்த உள்ளடக்கம் சார்ந்த கல்வி முறைமை இதன் மூலம் மாற்றியமைக்கப்பட்டது.

தேர்ச்சி மையக் கலைத்திட்டத்தின் இரண்டாம் கட்ட மறுசீரமைப்பானது 2016ஆம் ஆண்டிலிருந்து தரம் 7, 11 ஆகிய வகுப்புக்களுக்கு அமுல்படுத்தப்படவுள்ளது. இந் நோக்கத்தை அடையும் பொருட்டுத் தேசிய கல்வி நிறுவகம் ஆய்வை அடிப்படையாகக் கொண்ட பேறுகளையும் ஆர்வலர்களுடைய பல்வேறு ஆலோசனைகளையும் பலதரப்பட்டவர்களிடமிருந்தும் பெற்றுக்கொண்டது. அவற்றின் அடிப்படையில் நியாயப்படுத்தப்பட்டதொரு செயன்முறையை அறிமுகப்படுத்தியதுடன் அதற்கமைவான பாடத்திட்டங்களையும் மேற்படி தரங்களுக்காக விருத்தி செய்துள்ளது.

இந்த நியாயப்படுத்தற் செயன்முறையிற் கலைத்திட்ட மறுசீரமைப்பின் போது நிலைக்குத்தான ஒருங்கிணைப்பு முறை பயன்படுத்தப்பட்டு, கீழிருந்து மேல்நோக்கிய அணுகுமுறையில் அனைத்து பாடங்களுக்குமான தேர்ச்சி மட்டங்கள் முறைமையாக விருத்தி செய்யப்பட்டுள்ளன. மேலும், அடிப்படை விடயங்களிலிருந்து உயர் மட்டத்தை நோக்கிச் செல்லும் வகையில் அவை ஒழுங்குபடுத்தப்பட்டும் உள்ளன. பாட உள்ளடக்கத்திற் காணப்படும் கூறியது கூறல் மற்றும் பாட உள்ளடக்கச் சுவை என்பவற்றை இழிநிலைக்கு இட்டுச் செல்லவும் மாணவர் நேயமானதும் நடைமுறைக்கேற்றதுமான கலைத்திட்டமொன்றை உருவாக்கும் நோக்கிலும் கிடையான ஒருங்கிணைப்பானது பயன்படுத்தப்பட்டுள்ளது.

ஆசிரியர்களுக்குத் தேவையான வழிகாட்டல்களை வழங்கவும் பாடத்தைத் திட்டமிடவும் கற்பிக்கவும் செயற்பாடுகளை முன்னெடுக்கவும் அளவீடு மற்றும் மதிப்பீடுகளை மேற்கொள்ளவும் உதவுமுகமாக ஆசிரியர் வழிகாட்டியிற் புதிய வடிவமைப்பு அறிமுகப்படுத்தப்பட்டுள்ளது. இவ் வழிகாட்டல்கள் ஆசிரியர்கள் வகுப்பறையில் மென்மேலும் உற்பத்தித் திறனுள்ளதும் விளைதிறன் மிக்கதுமான வகையிற் துலங்குவதற்கு உதவும்.

புதிய ஆசிரியர் வழிகாட்டிகள் மாணவர்களது தேர்ச்சிகளை விருத்தி செய்யும் வகையிற் தர உள்ளீடுகளையும் மேலதிக செயற்பாடுகளையும் தெரிவு செய்வதில் ஆசிரியர்களுக்குச் சுதந்திரத்தை வழங்கியுள்ளது. இப்புதிய ஆசிரியர் வழிகாட்டிகள் பாட உள்ளடக்கச் சுவையை விடுத்து, விதந்துரைக்கப்பட்ட பாடநூல்களின் மூலம் பாட உள்ளடக்கத்தைப் பூரணப்படுத்தியுள்ளது. ஆகவே, ஆசிரியர்கள் புதிய ஆசிரியர் வழிகாட்டிகளைப் பயன்படுத்தும் அதேவேளை கல்வி வெளியீட்டுத் திணைக்களத்தினாற் தயாரிக்கப்பட்ட பாடநூல்களையும் பொருத்தமான வகையிற் பயன்படுத்துதல் வேண்டும்.

ஆசிரியர் மையக் கல்வி முறைமையிலிருந்து மாணவர் மையக் கல்வி முறைமைக்குத் தளமாற்றம் செய்வதும் வேலையுலகிற்கு ஏற்ற வகையிற் பொருத்தமான மனித வளங்களை விருத்தி செய்வதும் தேவையான தேர்ச்சிகளையும் திறன்களையும் பாடசாலையிலிருந்து வெளியேறும் மாணவர்கள் பெற்றுக்கொள்வதற்குத் தேவையான செயற்பாடு சார்ந்த கல்வி முறைமையை விருத்தி செய்வதும் மேற்படி நியாயப்படுத்தப்பட்ட பாடத்திட்டம் மற்றும் ஆசிரியர் வழிகாட்டியின் புதிய வடிவமைப்பு என்பவற்றின் அடிப்படை நோக்கங்களாகும்.

புதிய ஆசிரியர் வழிகாட்டியை உருவாக்குவதற் பங்களிப்புச் செய்த தேசிய கல்வி நிறுவகத்தின் கல்விசார் அலுவல்கள் சபை மற்றும் பேரவை உறுப்பினர்களுக்கும் அனைத்து வளவாளர்களுக்கும் எனது நன்றிகள் உரித்தாகின்றன.

பணிப்பாளர் நாயகம்
தேசிய கல்வி நிறுவகம்

பிரதிப் பணிப்பாளர் நாயகத்தின் செய்தி

கற்றல் என்பது பரந்து விரிந்து செல்வதொன்றாகும். அது வாழ்க்கையை மேம்படுத்தவும் எளிமைப்படுத்தவும் வல்லது. மனிதன் கற்கும் ஆற்றலில் உச்ச நிலையில் உள்ளான். மனித, சமூக அபிவிருத்தியை மையமாகக் கொண்ட ஒரு நாடும் அதன் சமூகமும் அறிவாற்றலினால் இனங்கண்ட, நியமற்றவற்றைக் களைவதற்கும். நல்லவற்றைப் பண்படுத்தி புத்துலகைப் படைப்பதற்கான கருவியாய் அமைவது கல்வியாகும்.

கற்றலுக்காக பெறுமதிமிக்கவை எவையோ அவையும், கற்றல் முறையியல்களும் வசதிகளும் கல்வியைச் சூழ உருவாதல் வேண்டும். கலைத்திட்டம், பாடத்திட்டம், வழிகாட்டிகள், வசதி செய்வோர் போன்றவையெல்லாம் இவ்வகையிலேயே கல்வித்துறையில் சேர்ந்து கொள்கின்றன.

இலங்கை நவீன பூகோள நெறிகளையும் பண்டைய அருஞ்செல்வங்களையும் கலக்கச் செய்து தமது கல்விக் கோலத்தை உருவாக்கிக்கொண்டுள்ளது. சமகாலத் தேவைகளுக்கமைய மறுசீரமைப்புகளினூடாக எட்டு ஆண்டுகளுக்கொருமுறை இற்றைப்படுத்தப்படும் கலைத்திட்டத் துக்குரிய ஒரு கற்றல் வளமாக இவ்வாசிரியர் வழிகாட்டிகள் தயாரிக்கப்படுகின்றன.

பாடக் குறிக்கோள்களின் ஒத்ததன்மையை தேசிய மட்டத்தில் பேணுவது அவசியமாகும். எனினும், ஆசிரியர் வழிகாட்டியிற் தரப்பட்டுள்ள கற்றல் முறையியல்கள் சற்றேனும் பிசகாது அச்சொட்டாக பயன்படுத்துவதற்குரிவையன்று. பாடத்திட்டத்தின் தேர்ச்சிகள், தேர்ச்சி மட்டங்களை அடைவதற்காகப் பாடவியலங்களின் மூலம் கற்றற் பேறுகளை அண்மிப்பதற்காக கற்றல் முறையியல்களை ஆக்கபூர்வமானதாக மாற்றியமைத்துக் கொள்வதற்கான சுதந்திரம் வசதி செய்து கொடுப்போருக்கு உண்டு என்பதில் ஐயமில்லை. மாணவரது அடைவுச் சதவீதத்தை உயரிய மட்டத்திற்கு இட்டுச் செல்ல உதவும் மற்றும் அதற்கான வசதிகளைச் செய்து கொடுக்கும் ஆசிரியரது வகிபாகத்திற்கு உந்துதலளிப்பதற்காகத் தயாரிக்கப்பட்டுள்ள ஆசிரியர் வழிகாட்டியை ஆசிரியர்கள் மட்டுமன்றி மாணவரும் பெற்றோரும் கூட பயன்படுத்தலாம். குறித்த பாடத்தின் பாடநூலுக்குத் துணையாக அமையும் ஒரு சாதனமான இவ்வாசிரியர் வழிகாட்டி மற்றுமொரு பாடநூல் அன்று என்பதை அறிந்து பாடநூல், ஆசிரியர் வழிகாட்டி ஆகிய இரண்டையும் ஆசிரியர்கள் பயன்படுத்த வேண்டும்.

அந்தந்தப் பாடத்தின் அடைவு தொடர்பாக மதிப்பீடு நடத்தும், தேசிய மட்ட பரீட்சகர்களால் எதிர்பார்க்கப்படும் அடைவுகளை, மாணவர்கள் அடைந்துள்ளனரா என்பது பற்றிப் பாட நிறைவில் வகுப்பறையில் வசதிசெய்து கொடுப்பவர்களால் மதிப்பிடல் வேண்டும். களிப்பூட்டத் தக்க செழுமையான பண்பாட்டைக் கட்டியெழுப்புவதற்கான ஒரு கருவியாக இவ்வாசிரியர் வழிகாட்டி அமைய வேண்டுமெனப் பிரார்த்திக்கின்றேன்.

பிரதிப் பணிப்பாளர் நாயகம்

மொழிகள், மானுடவியல் மற்றும் சமூக விஞ்ஞான பீடம்
தேசிய கல்வி நிறுவகம்

பாட அறிமுகம்

பாடசாலைக் கலைத்திட்டத்தில் அடங்கியுள்ள பாடங்களுள் அழகியற் பாடங்கள் சிறப்பான இடத்தைப் பெற்றுள்ளன. மனிதனின் புலனுணர்வுகளை முனைப்புறுத்தும் ஆற்றலை அழகியல் கொண்டிருப்பதே அதற்கான காரணமாகும். அழகியற் பாடங்களுள் ஒன்றான சித்திரக் கலைப் பாடம், மனிதனின் புலனுணர்வுத் திறன்களை மாத்திரமன்றி ஆக்கியல் திறன்களையும் விருத்தி செய்வதற்கு பெரிதும் துணையாகின்றது.

நல்ல சமூகத்தைக் கட்டியெழுப்புவதற்கு நல்ல பிரசைகள் தேவை. அதற்குரிய அத்தியாவசியத் தேர்ச்சிகளை அடிப்படையாகக் கொண்டு சித்திரக் கலைப் பாடக் கல்வியினூடாக அத்தேர்ச்சிகளை விருத்தி செய்ய வழிகாட்டும் நோக்குடனேயே இக்கைநூல் தயாரிக்கப்பட்டுள்ளது.

மாணவரிடத்தே அத்தியாவசிய தேர்ச்சிகளை அடைவதற்காகப் பாடத்தோடிணைந்த ஏழு (7) தேர்ச்சிகள் வரிசைப்படுத்தப்பட்டுள்ளன. அத்தேர்ச்சிகள், அந்தந்த வயது மட்டத்துக்குப் பொருத்தமானவாறு தேர்ச்சி மட்டங்களாக வகுக்கப்பட்டுள்ளன. அத்தேர்ச்சி மட்டங்களின் கீழ் 11 ஆந் தரத்துக்கென விதந்துரைக்கப்பட்டுள்ள விடய உள்ளடக்கத்தை வகுப்பறையில் நடைமுறைப்படுத்த வேண்டிய விதத்தை முன்மாதிரியாக எடுத்துக் காட்டுவதே இந்த ஆசிரியர் வழிகாட்டியின் எதிர்பார்ப்பாகும்.

பணிப்பாளர்

அழகியற் கல்வித்துறை

கலைத்திட்டக் குழு

ஆலோசனையும் அங்கீகாரமும்

- கல்விசார் அலுவல்கள் சபை, தேசிய கல்வி நிறுவகம்

பாடஇணைப்பாக்கம்

- திரு. எம்.ஜி.ஏ.கே.யூ. பண்டார, சிரேஷ்ட விரிவுரையாளர், அழகியற் கல்வித்துறை
- திரு. ஞானசிரி கமகே, விரிவுரையாளர், அழகியற் கல்வித்துறை

பாட நிபுணர்கள்.

- பேராசிரியர் சுசிரிபால மாலிம்பட, சிரேஷ்ட விரிவுரையாளர், அழகியல் பல்கலைக்கழகம்
- பேராசிரியர் ரம்பயவர்தன பொடிநிலமே சிரேஷ்ட விரிவுரையாளர், அழகியல் பல்கலைக்கழகம்
- கலாநிதி டி. சனாதனன், சிரேஷ்ட விரிவுரையாளர், யாழ்ப்பாணப் பல்கலைக்கழகம்

உள்வாரி வளப்பங்களிப்பு

- திரு. எம்.ஜி.ஏ.கே.யூ. பண்டார, சிரேஷ்ட விரிவுரையாளர், அழகியற் கல்வித்துறை
- திரு. ஞானசிரி கமகே, விரிவுரையாளர், அழகியற் கல்வித்துறை
- திரு. ரவீந்திர தேனுவர, உதவி விரிவுரையாளர், அழகியற் கல்வித்துறை
- திருமதி. சமரி தபஸ்வரகே, உதவி விரிவுரையாளர், அழகியற் கல்வித்துறை
- திருமதி. எம்.பி. பிரேமதிலக்க, உதவி விரிவுரையாளர், அழகியற் கல்வித்துறை

வெளிவாரி வளப்பங்களிப்பு

- கலாநிதி. உபாலி ரஞ்சித் ரணவக்க, கோட்டக்கல்வி அலுவலகம், புல்த்சிங்ஹள
- செல்வி ஸ்ரீமதி ஏக்கநாயக்க, விரிவுரையாளர் (வெளிவாரி) களனிப் பல்கலைக்கழகம்
- திரு. எச்.என். அனுரபிரியந்த ஆசிரிய ஆலோசகர், வலயக் கல்வி அலுவலகம் ஸ்ரீஜயவர்தனபுரம்
- திருமதி. எல்.எஸ். வேகல்ல, ஆசிரிய ஆலோசகர், வலயக் கல்வி அலுவலகம், கொழும்பு
- திரு. துரை வீரசிங்கம துவ்யந்த், ஆசிரியர் ஆலோசகர், வலயக் கல்வி அலுவலகம் தென்மராட்சி
- திருமதி. எம். இளமுருகன், ஆசிரிய ஆலோசகர், வலயக் கல்வி அலுவலகம், வலிகாமம்
- திருமதி. யூ.எல் அனூலா குலரத்தின கல்வி ஆலோசகர், வலயக் கல்வி அலுவலகம், ஹட்டன்
- திருமதி. கே.டி.கே.ஏ. குணவர்தன ஆசிரிய ஆலோசகர், வலயக் கல்வி அலுவலகம், ஹட்டன்

- திருமதி. கே.ஐ.கே.ஏ. குணரத்தினம்
ஆசிரிய ஆலோசகர், வலயக் கல்வி அலுவலகம், தேருவர
- திருமதி. எம்.எஸ்.பீ.எவ். பண்டார, சித்திரக்கலை ஆசிரியர்,
புனித சில்வெஸ்டர் வித்தியாலயம், கண்டி
- செல்வி. நிரோஷா விஜேசிங்க, சித்திரக்கலை ஆசிரியர்
பொ/சேவாமுக்த பாசறை ம.வி., பொலன்னறுவை.

மொழிபெயர்ப்பு மொழிச் செம்மையாக்கம்

- திரு. எம்.எச்.எம். யாக்கூத், முன்னாள் பிரதம செயற்றிட்ட அதிகாரி, தே.க.நி
- திருமதி. யூ. விவேகானந்தன் - ஆசிரியை, சிங்கள வித்தியாலயம், டிக்லூயா
- திருமதி. எஸ். விமலசார, ஆசிரிய ஆலோசகர் (ஓய்வுபெற்ற)
வலயக்கல்வி அலுவலகம், கொழும்பு

கணினி வடிவமைப்பு

- திருமதி. எப்.ஏ.எப். நிஸ்மியா, தேசிய கல்வி நிறுவகம்
- திருமதி. எம்.என்.எப். றிஹானா, தேசிய கல்வி நிறுவகம்

அட்டைப்பட வடிவமைப்பு:

- திரு. ரவீந்திர தேனுவர, உதவி விரிவுரையாளர், அழகியற் கல்வித்துறை

நானாவித உதவிகள்

- திருமதி. ஈ.எம். விக்ரம நாயக்க, அழகியற் கல்வித்துறை, தேசிய கல்வி நிறுவகம்
- திரு. பிரேமானந்த பெரேரா, அழகியற் கல்வித்துறை, தேசிய கல்வி நிறுவகம்

ஆசிரியர் வழிகாட்டியைப் பயன்படுத்துவதற்கான அறிவுறுத்தல்கள்

இந்த ஆசிரியர் வழிகாட்டி 2016 ஆம் ஆண்டு முதல் நடைமுறைப்படுத்தப்பட்டுள்ள 11 ஆந்தர சித்திரக் கலைப் பாடத்திட்டத்தை அடிப்படையாகக் கொண்டு தயாரிக்கப்பட்டுள்ளன. வகுப்பறைக் கற்றல் - கற்பித்தற் செயன்முறையை வெற்றிகரமாக நடத்துவதற்குத் துணைபுரிவதற்காகவே இந்த ஆசிரியர் வழிகாட்டி உங்களுக்கு வழங்கப்பட்டுகின்றது. இதனைப் பயன்படுத்தும் போது பின்வரும் விடயங்கள் குறித்து விசேட கவனஞ் செலுத்துவது பயனுடையதாகும்.

- பாடசாலையின் ஆண்டு நிகழ்ச்சித் திட்டங்களுக்கு அமைய நேரத்தை முகாமை செய்து கொள்ளல்.
- பிரதானமான 7 தேர்ச்சிகளின் கீழ் வரிசைப்படுத்தப்பட்டுள்ள உள்ளடக்கத்தின் 1.0 தொடக்கம் 5.0 வரையிலான செயற்பாடொன்று தரப்பட்டுள்ளது. அந்தந்தத் தேர்ச்சி மட்டத்துக்கு அமைவாக, விதந்துரைக்கப்பட்டுள்ள தலைப்புக்களை அல்லது வேறு தலைப்புக்களை அடிப்படையாகக் கொண்டு ஏனைய செயற்பாடுகளை திட்டமிட்டு அமைத்துக் கொள்ளல்.
- 6.0 ஆம் 7.0 ஆம் தேர்ச்சிகளுக்காக செயற்பாடுகள் திட்டமிடப்பட்டுள்ள போதிலும், பொருத்தமான ஆக்கபூர்வமான முறையியல்களைப் பயன்படுத்தி குறித்த பாடவிடயங்களை அடையத்தக்கவாறு செயற்பாடுகளை மாற்றியமைத்துக் கொள்ளும் சுதந்திரம் ஆசிரியருக்கு உண்டு.
- விதந்துரைக்கப்பட்டுள்ள மற்றும் தாமே தயாரித்த செயற்பாடுகளைச் செயற்படுத்தும் போது பின்வரும் விடயங்கள் தொடர்பாக கவனஞ் செலுத்துவது பயனுடையதாகும்.

I. அழகியல் சார்ந்த அல்லது பாடத்துடன் இணைந்த சுவாரசியமான முன்னிலை யொன்றின் மூலம் களியூட்டத்தக்கவாறு பாடத்தை தொடங்குவதன் மூலம் மாணவரை பாடத்தின்பால் ஈர்த்தல், முன்னறிவை வினவியறிதல், ஊக்கமளித்தல் ஆகியன மூலம் பாடச் செயற்பாட்டை அணுகுதல்.

II. மாணவரது இயல்பான ஆற்றல்களை இனங்கண்டு, ஆக்கபூர்வமாக கற்றல் கற்பித்தல் முறைகளைக் கையாண்டு, பின்னூட்டலும் முன்னூட்டலும் வழங்கி செயற்பாட்டை இறுதிவரை இட்டுச் செல்லல்.

III. முன்வைப்புக்கள், மதிப்பீடு, மீட்டாய்வு, பின்தொடர் வேலைகள், ஒப்படைத்தல் போன்றவற்றை உள்ளடக்கி ஒட்டுமொத்தப் பாடத்தை நிறைவு செய்தல்.

- இந்த ஆசிரியர் வழிகாட்டி ஒரு வழிகாட்டல் மாத்திரமேயாகும். பாடம் சார்ந்த நூல்கள் இணையத்தளங்கள் போன்ற ஊடகங்களை உசாவுவதன் மூலம் ஆசிரியரும், மாணவரும் அறிவூட்டம் பெறுவதால் கற்றல் - கற்பித்தற் செயன்முறையை மேலும் செம்மையாக்கிக் கொள்ளலாம்.
- அறிமுகம் செய்யப்பட்டுள்ள 7 தேர்ச்சிகளும் தனியாளின் ஆளுமை விருத்தியை அடிப்படையாகக் கொண்டு கட்டியெழுப்பப்பட்டுள்ளனமையால் 7 தேர்ச்சிகளுக்குமுரிய விடய உள்ளடக்க முறைமையை வகுப்பறையில் நடைமுறைப்படுத்தல் அவசியமாகும்.

பின்வரும் அட்டவணைக்கேற்ப செயற்பாடுகளை மூன்று தவணைகளாகப் பிரிக்கவும்.

1 தவணை			2 தவணை			3 தவணை	
செயற்பாட்டு இலக்கம்			செயற்பாட்டு இலக்கம்			செயற்பாட்டு இலக்கம்	
1.1.1	1.1.2	1.1.3	1.2.1	1.2.2	1.2.3	1.2.3	1.2.4
3.1.1	4.1.1	7.1.1	1.2.1	2.2.1	3.1.2	2.2.2	3.3.1
5.1.1	6.1.1	7.1.2	3.2.1	4.2.1	5.2.1	5.3.1	6.3.1
			6.2.1	7.2.1	7.2.3	6.4.1	7.3.1

உள்ளடக்கம்

	பக்கம்
பணிப்பாளர் நாயகத்தின் செய்தி	iii
பிரதிப் பணிப்பாளர் நாயகத்தின் செய்தி	iv
அறிமுகம்	v
வளவாளர்கள்	vi - vii
ஆசிரியர் வழிகாட்டியைப் பயன்படுத்துவதற்கான வழிகாட்டல்கள்	viii
பாடத்திட்டம்	ix-xx
கற்றல் கற்பித்தல் செயன்முறைக்கான அறிவுறுத்தல்கள்	1-68

தேர்ச்சி	தேர்ச்சி மட்டம்	விடய உள்ளடக்கம்	கற்றற் பேறுகள்	பாடவேளை
1.0 சுற்றாடல் சார்ந்த கருப்பொருள்களின் கீழ் சித்திரங்கள் வரைவார்.	1.1 சுற்றாடல் சார்ந்த இரேகைச் சித்திரங்கள் வரைவார். 1.2 இயற்கை, செயற்கை சூழல் சார்ந்த சித்திரங்கள் வரைவார்.	<ul style="list-style-type: none"> • கோட்டுச் சித்திரங்கள் <ul style="list-style-type: none"> - சுற்றாடலைக் கற்றல். - மனித மெய்நிலைகள். - விலங்குகளின் மெய்நிலைகள். - தாவர உருவங்களும் சூழலிற் காணப்படும் உருவங்களும். - செயற்கைப் பொருள்கள் • சித்திர அடிப்படைகள் <ul style="list-style-type: none"> • இரேகை. • தளவுருவங்கள். • வர்ணப் பயன்பாடு • தளப்பயன்பாடு ■ சித்திரம் வரைவதற்காக அடிப்படைக் கோட்பாடுகளைப் பயன்படுத்துதல். • அளவுத்திட்டமும் கனவளவும் • தூரநோக்கு (Perspective) • இரு பரிமாண இயல்புகள் • முப்பரிமாண இயல்புகள் • சமநிலை. • உணர்ச்சி வெளிப்பாடு. • முழுநிறைவு ■ பல்லூடகங்களும், நுட்பமுறைகளும் <ul style="list-style-type: none"> • பெஸ்டல் • நீர் வர்ணம் • கொலாஜ் 	<ul style="list-style-type: none"> • சுற்றாடல் சார்ந்த கருப்பொருளின் கீழ் சித்திரம் வரைவார். • மனித மெய்நிலைகள், விலங்கு மெய்நிலைகள், தாவரங்கள், இயற்கைச் சூழல் மற்றும் மனிதனால் ஆக்கப்பட்ட சூழலில் காணப்படும் உருவங்களைக் கோடுகளினால் வரையும் திறனைக் காட்டுவார். • ஒழுங்கமைப்பின் அடிப்படை அங்கங்களைப் பயன்படுத்தி, இயற்கை, செயற்கை சூழல் சார்ந்த தொனிப் பொருளில் ஒழுங்கிணைப்பைச் செய்வார். • சித்திர ஒழுங்கமைப்புக் கோட்பாடுகளை ஆக்கத்தின் போது பயன்படுத்துவார். • வர்ண ஊடகத்திற்கு பொருத்தமான நுட்பமுறைகளைப் பயன்படுத்தி, சித்திரத்தை வர்ணம் தீட்டிக் கொள்வார். 	19

தேர்ச்சி	தேர்ச்சி மட்டம்	விடய உள்ளடக்கம்	கற்றற் பேறுகள்	பாடவேளை
<p>2.0 சுற்றாடலிற் காணப்படும் பொருள்களை ஒழுங்கிணைத்து திரட்டுச் சித்திரங்களாக வரைவார்.</p>	<p>2.1 எளிமையான கேத்திர கணித உருவப் பொருள்கள், மற்றும் பல்வேறு தாவரப் பகுதிகளை இரேகைகள் மூலம் கற்பார்.</p> <p>2.2 எளிமையான கேத்திர கணித வடிவமுடைய பொருள்களையும் தாவரப் பகுதிகளையும் வரைந்து நிறந்தீட்டுவார்.</p>	<ul style="list-style-type: none"> ■ எளிமையான தாவரப் பகுதிகளும் கேத்திர கணிதப் பொருள்களும். <ul style="list-style-type: none"> • கோட்டுப் பல்வகை அளவுத் திட்டமும், கனவளவும். • முப்பரிமாண இயல்புகள் • ஒளியும் இருளும் • தளப்பயன்பாடு ■ இயற்கை வடிவங்களும் எளிமையான கேத்திர கணித வடிவங்களும் <ul style="list-style-type: none"> • தாவரப் பகுதிகள். • உருளை வடிவப்பொருள்கள் • கோள வடிவப் பொருள்கள் • சதுரமுகி வடிவ, கனவுரு வடிவப் பொருள்கள். • கூம்பு வடிவப் பொருள்கள் • ஒளியும் இருளும் முப்பரிமாண இயல்புகள். • வர்ண ஊடகங்களும், நுட்பமுறைகளும். <ul style="list-style-type: none"> - பெஸ்டல் - நீர் வர்ணம் 	<ul style="list-style-type: none"> • எளிமையான கேத்திர உருவங்களை வரைந்து வர்ணந்தீட்டுவார். • வெவ்வேறு தாவரப் பகுதிகளின் இயல்புகள் வெளிப்படுமாறு பென்சிலால் வரைவார். • எளிமையான கேத்திர கணித வடிவமுடைய பொருள்களையும், தாவரப் பகுதிகளைக் கொண்ட பொருள்கூட்டம் பார்த்து, வரையும், சித்திர நிர்மாணிப்புக்களைச் செய்வார். • பொருட்களைப் பார்த்து வரைவதற்கு உரிய சித்திரக் கோட்பாடு ரீதியான பாட விடயங்களை விளக்கத்துடன் பயன்படுத்துவார். • பல்வேறு நுட்பமுறைகளில் வர்ணம் தீட்டிக் கொள்ளும் திறன்களை வெளிப்படுத்துவார். 	<p>08</p>

தேர்ச்சி	தேர்ச்சி மட்டம்	விடய உள்ளடக்கம்	கற்றற் பேறுகள்	பாடவேளை
3.0 பயன்பாட்டுத் தேவைகளுக்காகப் படைப்பாக்கம் புரிவார்.	<p>3.1 தாவரத்தை அடிப்படையாகக் கொண்டு அலங்கரிப்புக்கள் நிர்மாணிப்பர்.</p> <p>3.2 அயல் வர்ணம், எதிர் வர்ணத்தைப் பயன்படுத்தி அலங்கார நிர்மாணிப்புக்களைச் செய்வார்.</p> <p>3.3 குளிர் வர்ணம், வெப்ப வர்ணச் சாயல்களைப் பயன்படுத்தி அலங்கரிப்புக்களை நிர்மாணிப்பர்.</p>	<ul style="list-style-type: none"> ■ அலங்கரிப்பு அலகுகள் • பரவுருப அலங்கரிப்புகள் <ul style="list-style-type: none"> • மலர்கள் • இலைகள் • மொட்டுகள் • காய்கள் • அயல் வர்ணம். • எதிர் வர்ணம். • இயற்கை, நவீன உருவங்களைக் கொண்ட அலங்காரங்கள். • முப்பரிமாண ஆக்கங்கள் • குளிர் வர்ணம், வெப்ப வர்ணம் • வர்ணச் சாயல். • பல்வேறு கோலங்கள் 	<ul style="list-style-type: none"> • அலங்கரிப்பு அலகுகளை ஆக்குவதற்காக தாவரவியல் மூலங்களைப் பயன்படுத்துவார். • பரவுருப அலங்கரிப்புக்களை ஆக்குவார். • ஆக்கங்களை அழகுபடுத்துவதற்காக அயல் வர்ணங்களையும் எதிர் வர்ணங்களையும் பயன்படுத்துவார். • வர்ண சாயல்களைப் பயன்படுத்தி முப்பரிமாண ஆக்கங்களையும் கோலங்களையும் வர்ணந்தீட்டுவார். • மன அடக்கத்துடனும் ஒழுங்கு முறையிலும் செயல்களில் ஈடுபடுவார். 	16
4.0 உற்பத்தி மற்றும் சேவைத் தேவைகளுக்காக, கிற்பிக் ஆக்கங்கள் படைப்பார்.	4.1 வெவ்வேறு மொழி ஊடகங்களைப் பயன்படுத்தி எழுத்துக்கள் எழுதுவார்.	<ul style="list-style-type: none"> • பல்வேறு மொழிகளுக்குரிய எழுத்துக்கள் • சுதந்திரமாகக் கையால் எழுத்தமைத்தல். 	<ul style="list-style-type: none"> • வெவ்வேறு மொழிகளைப் பயன்படுத்தி, ஆக்கபூர்வமாக எழுத்துக்கள் எழுதும் திறனைப் பெறுவார். 	10

தேர்ச்சி	தேர்ச்சி மட்டம்	விடய உள்ளடக்கம்	கற்றற் பேறுகள்	பாடவேளை
	4.2 பல்வேறு மொழிகளுக்கிரிய எழுத்துக்களையும் எளிமையான படங்களையும் பயன்படுத்திக் கிறபிக் ஆக்கத்தைப் படைப்பர்.	<ul style="list-style-type: none"> ஆக்கச் சிறப்புடைய எழுத்துக்கள் எளிமையான படங்களைப் பயன்படுத்தல். தேவைக்கு ஏற்றதாக இருத்தல் வர்ண உபயோகம் <ul style="list-style-type: none"> இரு பரிமாண இயல்பு முப்பரிமாண இயல்பு முழு நிறைவு 	<ul style="list-style-type: none"> ஆக்கபூர்வமான எழுத்துக்களையும் உருவப் படங்களையும் பயன்படுத்திக் கிறபிக் ஆக்கங்கள் படைக்கும் திறனைப் பெறுவார். 	
5.0 பல்வேறு ஊடகங்களைப் பயன்படுத்தி சிற்ப, செதுக்கு வேலைப்பாடுகள் ஆக்குவார்.	<p>5.1 அப்புதல், நுட்பமுறையைப் பயன்படுத்திச் சிலைகளை நிர்மாணிப்பார்.</p> <p>5.2 பொளிதல் நுட்பமுறையைப் பயன்படுத்திச் சிலைகளை நிர்மாணிப்பார்.</p> <p>5.3 ஒருங்கிணைத்தல் கட்டியெழுப்புதல் நுட்பமுறையைப் பயன்படுத்தி நிர்மாணங்களைச் செய்வார்.</p>	<ul style="list-style-type: none"> பல்வேறுபட்ட நுட்ப முறைகள் <ul style="list-style-type: none"> - அப்புதல் - பொளிதல் - f l bnaOgG y / ஒன்றிணைத்தல். எளிமையான மனித உருவங்கள். எளிமையான விலங்கு உருவங்கள். ஒழுங்குசேர்த்தல் பல்வேறுபட்ட ஊடகங்கள் ஆக்கபூர்வத்தன்மை. சமநிலை. முழு நிறைவு 	<ul style="list-style-type: none"> அப்புதல், பொளிதல் கட்டியெழுப்புதல் ஆகிய நுட்பமுறைகளைப் பயன்படுத்துவார். எளிமையான மனித விலங்கு உருவங்கள் அமைப்பார். ஒழுங்கிணைத்தல் பற்றிய விளக்கத்துடன் செயற்படுவார். நுட்ப முறைகளுக்கிரிய உபகரணங்களைப் பயன்படுத்தி ஆக்கத்திறை மையை வெளிக்காட்டுவார். 	10

தேர்ச்சி	தேர்ச்சி மட்டம்	விடய உள்ளடக்கம்	கற்றற் பேறுகள்	பாடவேளை
6.0 சமய பண்பாட்டு அம்சங்கள், உள்நாட்டு வெளிநாட்டு தெரிவு செய்யப்பட்ட கலைஞர்களின் கலைப்படைப்புக்கள், சமகால கட்டில் கலைப்படைப்புக்கள் மற்றும் பொதுசன தொடர்பூடகங்கள் மூலம் இனங்கண்ட கலை அம்சங்களை விமர்சன ரீதியில் கிரகித்து அவற்றின் இயல்புகளை சுய படைப்பாக்கத்துக்காகப் பயன்படுத்துவார்.	6.1 ஆற்றுகைக்கலைகள் தற்கால இலத்திரனியல் ஊடகங்களிற் காணப்படுகின்ற கட்டில் கலை அம்சங்களைக் கற்று நயப்பார்.	<ul style="list-style-type: none"> தொலைக்காட்சி சிறுவர் காட்டுன் 	<ul style="list-style-type: none"> இலத்திரனியல் ஊடகங்களில் காணப்படும் வெவ்வேறு கருத்துப்பட Cartoon (கேலிச்சித்திரம்) ஆக்கங்களின் சிறப்பியல்புகளைப் பகுத்தாய்வார். அக்கருத்துப் படங்கள் மூலம் தமது படைப்பாக்கத்துக்கு உந்துதல் பெறுவார். 	08
	6.2 இலங்கையின் பாரம்பரிய பொம்மலாட்டக் கலையை நயப்பர்.	<ul style="list-style-type: none"> வரலாற்றுப் பின்னணி. பரவிய பிரதேசம். பொம்மலாட்ட வகைகள் நுட்பமுறைகள் ஊடகப் பயன்பாடு. கலைப் பண்புகள் 	<ul style="list-style-type: none"> பொம்மலாட்டக்கலையின் சிறப்புத் தன்மையை விபரிப்பார். பொம்மலாட்டக் கலைப் படைப்புக்களை நயக்கும் திறனைப் பெறுவார். 	
	6.3 பாரம்பரிய பனையோலைக் கைத்தொழில் பரவிய பிரதேசங்களை அறிந்து கொள்வர்.	<ul style="list-style-type: none"> வரலாற்றுப் பின்னணி. பரவிய பிரதேசம். பனையோலை நிர்மாணிப்பு வகைகள். நுட்பமுறைகள் ஊடகப் பயன்பாடு கலைப் பண்புகள். 	<ul style="list-style-type: none"> பன்புல், நார், நியந்த, கணநார் பனையோலைக் கலையின் சிறப்புத் தன்மையை விளக்குவார். பிரதேசம், நுட்பமுறை பற்றி விபரிப்பார். 	
	6.4 இலங்கையின் பாரம்பரிய பன்புல், நார் கைத்தொழில் சார்ந்த கலைப்பண்புகளை மதிப்பார்.	<ul style="list-style-type: none"> வரலாற்றுப் பின்னணி பரம்பியுள்ள பிரதேசங்கள் பன்புல், காண பாய் நார் வகைகள் நுட்பமுறைகள், கோலம் 	<ul style="list-style-type: none"> பன்புல் மற்றும் நியந்த நார், கண நார், பனையோலைப் படைப்புக்களில் காணப்படும் கலைப்பண்புகளை விளக்குவார். 	
	7.1 இலங்கையின்	<ul style="list-style-type: none"> வரலாற்றுப் பின்னணி ஊடகப் பயன்பாடு. கலைப் பண்புகள் 	<ul style="list-style-type: none"> வரலாற்றுப் பின்னணி பரம்பியுள்ள பிரதேசங்கள் பன்புல், காண பாய் நார் வகைகள் நுட்பமுறைகள், கோலம் 	

தேர்ச்சி	தேர்ச்சி மட்டம்	விடய உள்ளடக்கம்	கற்றற் பேறுகள்	பாடவேளை
7.0 வரலாற்று ரீதியான உண்ணாட்டு, வெளிநாட்டுச் சித்திர சிற்ப செதுக்கல் மற்றும் கட்டிட நிர்மாணக் கலைகளின் தனித்துவங்களை இனங்கண்டு, அவற்றின் கலைப் பண்புகளை படைப்பாக்கத்திற்காகப் பயன்படுத்துவார்.	<p>7.1 வரலாற்றுத் தூபி நிர்மாணிப்புக்களைக் கற்பர்.</p> <p>7.2 இலங்கையின் வரலாற்றுக்கு முற்பட்ட காலசித்திரங்களைக் கற்பார்.</p> <p>7.3 சுதேச மரபு ரீதியான அலங்கரிப்பு வடிவமைப்புக்களைக் கற்பர்.</p>	<ul style="list-style-type: none"> • வரலாற்றுப் பின்னணியும் அடிப்படை இயல்புகளும் • தூபாராம. • ருவான்மலிசாய. • ஜேதவனாராமய. • அபயகிரி. • றன்கொத் விகாரை. • களனி தாதுகோபம். • வரலாற்றுக்கு முற்பட்ட குகைகள். • தொறவக்கை குகைச் சித்திரங்கள். • தந்திரிமலை குகைச் சித்திரங்கள் • பில்லாவ குகைச் சித்திரங்கள். • தாவர வகைக்குரிய அலங்கரிப்பு • தாமரைப்பூ மலர் • தாமழம் பூ வடிவம். • அன்னாசி மலர் • கடுபுல் மலர் • சீன மலர் • பினர் மலர் • கத்திரி மலர் • கொடி வலை • பூவிதழ் (பலாப்பெத்தி) • சப்புமலர் • மல்லிகைப்பூ 	<ul style="list-style-type: none"> • இலங்கையின் தூபி வகைகளை பெயரிடுவார். • தூபிகளின் சிறப்புக்களையும் கலைப் பண்புகளையும் அவதானித்து விபரிப்பார். • இலங்கையின் புராதன வரலாற்றுக்கு முந்திய காலச் சித்திரங்கள் காணப்படும் இடங்களைப் பற்றி விளக்குவார். • அச்சித்திரங்களின் கருப் பொருள், நுட்பமுறைகள், சிறப்பியல்புகள் இனங்கண்டு அக்காலத் தகவல்களை விவரிப்பார். • சுதேச பாரம்பரிய அலங்கார வடிவமைப்புக்களை வகைப்படுத்துவார். • தாவர வகைகளுக்கு உரிய தெரிவு செய்த அலங்கரிப்புக்கள் சிலவற்றின் தகவல்களை படிமுறையில் விளக்குவார். • வெவ்வேறு சந்தர்ப்பங்களுக்குப் பொருத்தமான அலங்கார வடிவமைப்புகளைத் தெரிவு செய்து கொள்ளும் திறனை வெளிக்காட்டுவார். 	14

சித்திரக் கலை

பாடத்திட்டம்

அறிமுகம்

பாடசாலை முறைமையில் நடைமுறைப்படுத்தப்படும் ஒட்டுமொத்தக் கலைத்திட்டத்தில் "சித்திரக் கலை" பாடம் சிறப்பான ஒன்றாகும். படைப்பாக்கமும், இரசனையும் முதன்மையிடம் பெறும் சித்திரக் கலைப்பாடத்தினூடாக ஆற்றப்படும் சமூகப் பணி மிக முக்கியமானதாகும். சித்திரக் கலையினூடாக தனியாளிடத்தே சமனிலையான ஆளுமை விருத்தியடையும்.

சித்திரக் கலைப் பாடத்திட்டத்தில் பாடம் சார்ந்த ஏழு தேர்ச்சிகள் மூலம் பிள்ளையிடத்தே அறிவு, திறன்கள், மனப்பாங்குகளையும், நற்பழக்கங்களையும் விருத்தி செய்வது குறித்துக் கவனஞ் செலுத்தப்பட்டுள்ளது. பாடம் சார்ந்த ஐந்து தேர்ச்சிகளும், கலை வரலாறு மற்றும் இரசனைக்காக இரண்டு தேர்ச்சிகளும் ஒதுக்கப்பட்டுள்ளன. அதற்கமைய அந்தந்தத் தரத்தில் வயது மட்டத்துக்குப் பொருத்தமானவாறு தேர்ச்சி மட்டங்களுக்கு அமைவாக விடய உள்ளடக்கம் வரிசைப்படுத்தப்பட்டுள்ளது.

பாடத்திட்ட மறுசீரமைப்பின் போது பின்வரும் விடயங்களிற் கவனஞ் செலுத்தப்பட்டது.

- சர்வதேச சித்திரக் கலையின் புதிய போக்குகள்.
- இத்துறையில் வெளியிடப்பட்டுள்ள புதிய கருத்துக்கள்.
- பாடசாலையில் வகுப்பறைக் கற்றல் - கற்பித்தற் செயன்முறை தொடர்பாக நடத்தப்பட்ட அவதானிப்புக்களும் ஆய்வுகளும்.

முதலாவது தேர்ச்சியின் கீழ் அடங்கியுள்ள மனித உருவங்களும் விலங்கு உருவங்களும் வரைவதற்குரிய அடிப்படைப் பயிற்சிக்காகப் புதிய தேர்ச்சி மட்டம் உருவாக்கப்பட்டது. இரண்டாவது தேர்ச்சியின் கீழ் அடங்கியுள்ள இயற்கைச் சூழலிலும் மனிதனாலாக்கப்பட்ட சூழலிலும் உள்ள அடிப்படையான தளவுருவங்கள், வடிவங்களுக்கான தேர்ச்சி மட்டம் உருவாக்கப்பட்டது. புதிய தொழில்நுட்ப மற்றும் வேலை உலகுக்குத் தேவையான அறிவு திறன்களை அடையத்தக்க வகையில் மூன்றாம் நான்காம் தேர்ச்சிகளின் கீழ் தேர்ச்சி மட்டங்கள் உருவாக்கப்பட்டன. மாதிரியுருக்கள் ஆக்குவதன் மூலம் முப்பரிமாண இயல்பு பற்றிய எண்ணக்கருவை மேலும் தெளிவாக முன்வைப்பதற்காக ஐந்தாவது தேர்ச்சியின் கீழ் தேர்ச்சி மட்டங்கள் உருவாக்கப்பட்டன. கலை வரலாறு மற்றும் இரசனை தொடர்பாக அறிவை வழங்குவதற்காகவும் பல்வேறு படைப்புக்களைக் கற்றல் மூலம் பெற்ற அறிவைப் பயன்படுத்துவதற்குச் சந்தர்ப்பமளிப்பதற்காகவும் ஆறாம், ஏழாம் தேர்ச்சிகளின் கீழ் தேர்ச்சி மட்டங்கள் உருவாக்கப்பட்டன.

தேசிய இலக்குகள்

தேசிய கல்வி முறைமையானது தனிநபருக்கும் சமூகத்திற்கும் பொருத்தமான பெரும்பாலான தேசிய இலக்குகளை அடைவதற்குத் தனிநபர்களுக்கும் குழுவினருக்கும் உதவி செய்தல் வேண்டும்.

கடந்த காலங்களில் இலங்கையின் பெரும்பாலான கல்வி அறிக்கைகளும் ஆவணங்களும் தனிநபர் தேவைகளையும் தேசிய தேவைகளையும் நிறைவு செய்வதற்காக இலக்குகளை நிர்ணயித்துள்ளன. சமகால கல்வி அமைப்புகளிலும் செயன்முறைகளிலும் வெளிப்படையாகக் காணப்படும் பலவீனங்கள் காரணமாக நிலைபேறுடைய மனித விருத்தியின் எண்ணக்கருத் திட்ட வரம்பினுள் கல்வியினூடாக அடையக் கூடிய பின்வரும் இலக்குத் தொகுதியினைத் தேசிய கல்வி ஆணைக்குழு இனங்கண்டுள்ளது.

- I. மனித கௌரவத்தைக் கண்ணியப்படுத்தல் எனும் எண்ணக்கருவுக்குள் தேசியப்பிணைப்பு, தேசிய முழுமை, தேசிய ஒற்றுமை, இணக்கம், சமாதானம் என்பவற்றை மேம்படுத்தல் மூலமும், இலங்கைப் பன்மைச் சமூகத்தின் கலாசார வேறுபாட்டினை அங்கீகரித்தல் மூலமும் தேசத்தைக் கட்டி எழுப்புவதும் இலங்கையர் எனும் அடையாளத்தை ஏற்படுத்தலும்.
- II மாற்றமுறும் உலகத்தின் சவால்களுக்குத் தக்கவாறு முகங்கொடுத்தலோடு தேசிய பாரம்பரியத்தின் அதி சிறந்த அம்சங்களை அங்கீகரித்தலும் பேணுதலும்.
- III. மனித உரிமைகளுக்கு மதிப்பளித்தல், கடமைகள், கட்டுப்பாடுகள் பற்றிய விழிப்புணர்வு, ஒருவர் மீது ஒருவர் கொண்டுள்ள ஆழ்ந்த, இடையறாத அக்கறையுணர்வு, என்பவற்றை மேம்படுத்தும் சமூக நீதியும் ஜனநாயக வாழ்க்கைமுறை நியமங்களும் உள்ளடங்கிய சுற்றாடலை உருவாக்குதலும் ஆதரித்தலும்.
- IV. ஒருவரது உள, உடல் நலனையும் மனித விழுமியங்களுக்கு மதிப்பளிப்பதை அடிப்படையாகக் கொண்ட நிலைபேறுடைய வாழ்க்கைக் கோலத்தையும் மேம்படுத்தல்
- V. நன்கு ஒன்றிணைக்கப்பட்ட சமநிலை ஆளுமைக்குரிய ஆக்க சிந்தனை, தற்றுணிபு, ஆய்ந்து சிந்தித்தல், பொறுப்பு, வகைகூறல் மற்றும் உடன்பாடான அம்சங்களை விருத்தி செய்தல்.
- VI. தனிநபரதும் தேசத்தினதும் வாழ்க்கைத் தரத்தைப் போஷிக்கக் கூடியதும் இலங்கையின் பொருளாதார அபிவிருத்திக்குப் பங்களிக்கக் கூடியதுமான ஆக்கப் பணிகளுக்கான கல்வியூட்டுவதன் மூலம் மனிதவள அபிவிருத்தியை ஏற்படுத்தல்.
- VII. தனிநபர்களின் மாற்றத்திற்கு ஏற்ப இணங்கி வாழவும், மாற்றத்தை முகாமை செய்யவும் தயார்ப்படுத்தவும் விரைவாக மாறிவரும் உலகில் சிக்கலானதும், எதிர்பாராததுமான நிலைமைகளைச் சமாளிக்கும் தகைமையை விருத்தி செய்தல்.
- VIII. நீதி, சமத்துவம், பரஸ்பர மரியாதை என்பவற்றை அடிப்படையாகக் கொண்டு சர்வதேச சமுதாயத்தில் கௌரவமானதோர் இடத்தைப் பெறுவதற்குப் பங்களிக்கக் கூடிய மனப்பாங்குகளையும் திறன்களையும் வளர்த்தல்.

(தேசிய கல்வி ஆணைக்குழுவின் அறிக்கை - 2003)

அடிப்படைப் பொதுத் தேர்ச்சிகள்

கல்வியினூடாக விருத்தி செய்யப்படும் பின்வரும் அடிப்படைத் தேர்ச்சிகள் மேற்குறித்த தேசிய இலக்குகளை அடைவதற்கு வழிவகுக்கும்.

I. தொடர்பாடல் தேர்ச்சிகள்

தொடர்பாடல் பற்றிய தேர்ச்சிகள் நான்கு துணைத் தொகுதிகளை அடிப்படையாகக் கொண்டவை. எழுத்தறிவு, எண்ணறிவு, சித்திர அறிவு, தகவல் தொழினுட்பத் தகைமை.

- எழுத்தறிவு : கவனமாகச் செவிமடுத்தல், தெளிவாகப் பேசுதல், கருத்தறிய வாசித்தல், சரியாகவும், செம்மையாகவும் எழுதுதல், பயன்தரு வகையான கருத்துப் பரிமாற்றம்.
- எண்ணறிவு : பொருள், இடம், காலம் என்பவற்றுக்கு எண்களைப் பயன்படுத்தல், எண்ணுதல், கணித்தல், ஒழுங்கு முறையாக அளத்தல்.
- சித்திர அறிவு : கோடு, உருவம் என்பவற்றின் கருமத்தை அறிதல், விவரங்கள், அறிவுறுத்தல்கள், எண்ணங்கள் ஆகியவற்றைக் கோடு, உருவம், வர்ணம் என்பவற்றால் வெளிப் படுத்தலும் பதிவு செய்தலும்.
- தகவல் தொழினுட்பத் தகைமை: கணினி அறிவு, கற்றலில், தொழிலில் சுற்றாடலில், சொந்த வாழ்வில் தகவல் தொடர்பாடல் தொழினுட்பங்களைப் (ICT) பயன்படுத்தல்.

II. ஆளுமை விருத்தி தொடர்பான தேர்ச்சிகள்

- ஆக்கம், விரிந்த சிந்தனை, தற்றுணிபு, தீர்மானம் எடுத்தல், பிரச்சினை விடுவித்தல், நுணுக்கமான மற்றும் பகுப்பாய்வுச் சிந்தனை, அணியினராகப் பணி செய்தல், தனியாள் இடைவினைத் தொடர்புகள், கண்டு பிடித்தலும் கண்டறிதலும் முதலான திறமைகள்.
- நேர்மை, சகிப்புத்தன்மை, மனித கௌரவத்தைக் கண்ணியப்படுத்தல் ஆகிய விழுமியங்கள்
- மன எழுச்சி, நுண்ணறிவு.

III. சூழல் தொடர்பான தேர்ச்சிகள்

இத்தேர்ச்சிகள் சூழலோடு தொடர்புகின்றன. சமூகம், உயிரியல், பௌதிகம்

சமூகச் சூழல்: தேசிய பாரம்பரியம் பற்றிய விழிப்புணர்வு, பன்மைச் சமூகத்தின் அங்கத்தவர்கள் என்ற வகையில் தொடர்புறும் நுண்ணுணர்வும் திறன்களும், பகிர்ந்தளிக்கப்படும் நீதி, சமூகத் தொடர்புகள், தனிநபர் நடத்தைகள், பொதுவானதும் சட்டபூர்வமானதுமான சம்பிரதாயங்கள், உரிமைகள், பொறுப்புக்கள், கடமைகள், கடப்பாடுகள் என்பவற்றில் அக்கறை.

உயிரியல் சூழல்: வாழும் உலகு, மக்கள், உயிரியல், சூழல் தொகுதி - மரங்கள், காடுகள், கடல், நீர், வளி, உயிரின தாவரம், விலங்கு, மனித வாழ்வு.

பௌதிகச் சூழல்: இடம், சக்தி, எரிபொருள், சடப்பொருள், பொருள்கள் பற்றியும் அவை மனித வாழ்க்கை, உணவு, உடை, உறையுள், சுகாதாரம், சௌகரியம், சுவாசம், நித்திரை, இளைப்பாறுதல், ஓய்வு, கழிவுகள், உயிரின கழிவுப் பொருட்கள் ஆகியவற்றுடன் கொண்டுள்ள தொடர்பு பற்றிய விழிப்பணர்வும், நுண்ணுணர்வுத் திறன்களும் கற்றலுக்கும் வேலை செய்வதற்கும், வாழ்வதற்கும் கருவிகளையும் தொழினுட்பங்களையும் பயன்படுத்தும் திறன்களும் இங்கு உள்ளடக்கப்பட்டுள்ளன.

IV. வேலை உலகத்திற்குத் தயார் செய்தல் தொடர்பான தேர்ச்சிகள்

அவர்களது சக்தியை உச்ச நிலைக்குக் கொண்டு வருவதற்கும் அவர்களது ஆற்றலைப் போஷிப்பதற்கும் வேண்டிய தொழில்சார் திறன்கள்.

பொருளாதார விருத்திக்குப் பங்களித்தல்.

அவர்களது தொழில் விருப்புகளையும் உள்சார்புகளையும் கண்டறிதல்

அவர்களது ஆற்றல்களுக்குப் பொருத்தமான வேலையைத் தெரிவு செய்தல்
பயனளிக்கக் கூடியதும் நிலைபெறுடையதுமான ஜீவனோபாயத்தில் ஈடுபடல்.

V. சமயமும் ஒழுக்கலாறும் தொடர்பான தேர்ச்சிகள்

அன்றாட வாழ்க்கையில் மிகப் பொருத்தமானவற்றைத் தெரிவு செய்யவும், நாளாந்த வாழ்க்கையில் ஒழுக்கநெறி, அறநெறி, சமயநெறி தொடர்பான நடத்தைகளைப் பொருத்தமுற மேற்கொள்ளவும் விழுமியங்களைத் தன்மயமாக்கிக் கொள்ளலும் உள்வாங்கலும்.

VI. ஓய்வு நேரத்தைப் பயன்படுத்தல், விளையாட்டு பற்றிய தேர்ச்சிகள்

அழகியற் கலைகள், இலக்கியம், விளையாட்டு, மெய்வல்லுநர் போட்டிகள், ஓய்வு நேரப் பொழுதுபோக்குகள் மற்றும் வாழ்வின் ஆக்கபூர்வச் செயற்பாடுகள் மூலம் வெளிப்படுத்தப்படும் இன்ப நுகர்ச்சி, மகிழ்ச்சி, மனவெழுச்சிகள் இவை போன்ற மனித அனுபவங்கள்.

VII. “கற்றலுக்குக் கற்றல்” தொடர்பான தேர்ச்சிகள்

விரைவாக மாறுகின்ற, சிக்கலான, ஒருவரில் ஒருவர் தங்கி நிற்கின்ற உலகொன்றில் ஒருவர் சுயாதீனமாகக் கற்பதற்கான வலிமையளித்தலும் மாற்றியமைக்கும் செயன்முறை ஊடாக மாற்றத்திற்கேற்ப இயங்கவும் அதனை முகாமை செய்யவும் வேண்டிய உணர்வையும் வெற்றியையும் பெறச் செய்தல்.

(தேசிய கல்வி ஆணைக்குழுவின் அறிக்கை - 2003)

சீத்திரக்கலைப் பாடத்தின் குறிக்கோள்கள்.

1. சுற்றாடல் சார்ந்த நயப்பாற்றலை வளர்த்தல்.
2. ஆக்கச் சிந்தனையையும் ஆக்கியல் திறன்களையும் வளர்த்தல்.
3. வினைத்திறனான வாழ்க்கைக்குத் தேவையான திறன்களையும் மனப்பாங்குகளையும் வளர்த்தல்.
4. எமது நாட்டு மற்றும் வெளிநாட்டுப் பண்பாட்டுப் பெறுமானங்களின் தனித்துவத்தை இனங்காணுதலும் மதித்தலும்
5. திறனாய்வு ஆற்றலை வளர்த்தல்.
6. எதிர்கால வேலையுலகின் அறைகூவல்களை எதிர்கொள்ளத்தக்கவாறான ஆற்றல்களைக் கொண்ட சமநிலையான ஆளுமையை விருத்தி செய்தல்.

தேர்ச்சி 1.0 : சுற்றாடல் சார்ந்த கருப்பொருள்களின் கீழ் சித்திரங்களை வரைவார்.

தேர்ச்சி மட்டம் 1.1 : சுற்றாடல் சார்ந்த இரேகைச் சித்திரங்களை வரைவார்.

செயற்பாடு 1.1.1: “பாடசாலை சூழலை இரேகைகளால் வரைவோம்.”

பாடவேளைகள் : 02

கற்றற் பேறுகள் :

- பாடசாலை இயற்கை, செயற்கை சூழலின் சிறப்பியல்புகளைக் கூறுவார்.
- இரேகைச் சித்திரங்களின் சிறப்பியல்புகளை விவரிப்பார்.
- ஆக்கத்தின் சிறப்பிற்கு அவதானிப்பதன் முக்கியத்துவத்தை எடுத்துக் காட்டுவார்.
- இரேகைகளின் சிறப்பியல்புகளைப் பயன்படுத்தி இரேகைச் சித்திரங்கள் வரைவார்.
- இரேகைகளைக் கையாண்டு பெற்ற பரிச்சயத்தை ஏனைய நிர்மாணிப்புகளிலும் உபயோகித்துக் காண்பிப்பார்.

தரவிருத்தி உள்ளீடுகள்:

- சூழலில் உள்ள தாவரங்கள், கட்டிடங்கள்
- தாங்கும் பலகைகள்
- 4B, 6B வகைப் பென்சில்கள், பஸ்டல் வர்ணம்
- வரைதற் தாள்கள்

செயற்பாட்டை ஒழுங்கமைப்பதற்கான அறிவுறுத்தல்கள்:

படிமுறை 1.1.1.1 :

- சில பாடல் வரிகளைப் பாடி அல்லது வேறு பொருத்தமான ஒரு முறையைக் கையாண்டு சூழலின் அழகு குறித்து மாணவர்களின் கவனத்தை ஈர்க்குக.
- சூழல் இயற்கை, செயற்கை எனப் பிரிக்கக்கூடிய விதம் பற்றிக் கலந்துரையாடுக.
- சூழலில் உள்ள தாவரங்கள் கோல வடிவங்களில் அமைந்திருப்பது பற்றியும், கட்டிடங்கள் கேத்திரகணித வடிவில் அமைந்திருப்பது பற்றியும் கலந்துரையாடுக.
- சூழலில் உள்ள இயற்கை, செயற்கைப் பொருள்களை நன்கு அவதானிக்கக்கூடிய விதம் பற்றிக் கலந்துரையாடுக.
- எந்த ஒரு பொருளையும் நன்றாக நோக்குவதன் மூலம் நல்ல தொரு ஆக்கத்தை உருவாக்கலாம் என்பதை விளக்குக.

- பின்வரும் விடயங்களின் மீது கவனஞ்செலுத்தி, இரேகைச் சித்திரங்களின் சிறப்பியல்புகளைக் கலந்துரையாடுக.
- வேகம்
- தொடர்ச்சியான இரேகைகள்
- சந்தம்

(10 நிமிடங்கள்)

படிமுறை 1.1.1.2

- பாடசாலைச் சூழலை நன்கு அவதானித்து சித்திரமாக வரையப் பொருத்தமான ஒரு காட்சியைத் தெரிவு செய்து கொள்ளுமாறு மாணவர்களை வழிநடத்துக.
- தெரிவு செய்யப்பட்ட காட்சியின் பருமட்டான படத்தை பென்சிலால் வரையும்படி செய்க.
- வரையப்பட்ட படத்தில் இரேகையை உபயோகித்து முப்பரிமாணப் பண்பை வெளிக்கொணரச் செய்க.
- தேவை ஏற்படும் சந்தர்ப்பங்களில் முன்னூட்டல்களையும் பின்னூட்டல்களையும் வழங்குக.
- நிர்மாணிப்புகளை வகுப்பில் காட்சிப்படுத்த ஏற்பாடு செய்க.

(50 நிமிடங்கள்)

படிமுறை 1.1.1.3

- மாணவர்களது ஆக்கங்களை வகுப்பில் அல்லது வெளியே பொருத்தமான விதத்தில் காட்சிப்படுத்துக.
- தமது ஆக்கங்களின் கருத்துக்களைத் தெரிவிக்க வாய்ப்பளிக்குக.
- மாணவர்களது ஆக்கங்கள் பற்றி அபிவிருத்தி பூர்வமான கருத்துக்களை உள்ளடக்கி கலந்துரையாடலை நிகழ்த்துக.
- இரேகைகளின் பண்பை உபயோகித்து சூழலில் உள்ள பல வடிவங்களின் பண்புகளை வெளிக்கொணரலாம் என்பதை வலியுறுத்துக.

(10 நிமிடங்கள்)

கணிப்பீடு மதிப்பீட்டிற்கான அறிவுறுத்தல்கள்:

கீழே உள்ள விடயங்களை அடிப்படையாகக் கொண்டு கணிப்பீடு மதிப்பீட்டில் ஈடுபடுக.

- பாடசாலையின் இயற்கை, செயற்கை சூழலின் சிறப்பியல்புகளைக் கூறுதல்.
- இரேகைச் சித்திரங்களின் சிறப்பியல்புகளை விவரித்தல்.
- ஆக்கத்தின் பண்புகளை அவதானிப்பதன் முக்கியத்துவத்தை எடுத்துக் காட்டல்.
- இரேகைகளின் சிறப்பியல்புகளைப் பயன்படுத்தி இரேகைச் சித்திரங்கள் வரைதல்.
- இரேகைகளைக் கையாண்டு பெற்ற பரிச்சயத்தை ஏனைய நிர்மாணிப்புகளிலும் உபயோகிக்கலாம் என்பது பற்றிக் கருத்துக்கள் தெரிவித்தல்.
- ஏனையோரின் சித்திரப் படைப்புகளை மதித்தல்.

கீழே உள்ள தலைப்புகளின் கீழ் செயற்பாடுகளை ஒழுங்கமைக்குக.

- 1.1.2 பல மனித மெய்ந் நிலைகளை இரேகைகளால் வரைவோம் - (2 பாடவேளைகள்)
- 1.1.3 பல விலங்கு மெய்ந் நிலைகளை இரேகைகளால் வரைவோம் - (2 பாடவேளைகள்)

- தேர்ச்சி** 1.0 : சுற்றாடல் சார்ந்த கருப்பொருள்களின் கீழ் சித்திரங்களை வரைவார்.
- தேர்ச்சி மட்டம்** 1.2 : இயற்கை, செயற்கைச் சூழல் சார்ந்த சித்திரங்களை வரைவார்.
- செயற்பாடு** 1.2.1: “சமயச் சூழலை வர்ணங்களால் காட்டுவோம்.”
- பாடவேளைகள்** : 03
- கற்றற் பேறுகள்** : • தலைப்புக்குப் பொருத்தமான மனித உருவங்களையும் ஏனைய உருவங்களையும் சித்திரமாக வரைவார்.
• சித்திரக் கோட்பாடுகளையும் அடிப்படை அம்சங்களையும் விளக்கத்துடன் பயன்படுத்துவார்.
• பொருத்தமான வர்ணங்களை உபயோகித்து சித்திரத்தைப் பூரணப் படுத்துவார்.
• மற்றவர்களுடைய நிர்மாணிப்புகளை மதித்து நயப்பார்.
- தரவிருத்தி உள்ளீடுகள்:** • வரைதல் தாள்கள்
• சமயச் சடங்கொன்று காட்டப்படும் காணொளி, புகைப்படங்கள்
• மாதிரிச் சித்திரங்கள்
• பென்சில்கள், வர்ணங்கள்
- செயற்பாட்டை ஒழுங்கமைப்பதற்கான அறிவுறுத்தல்கள்:**
- படிமுறை 1.2.2.1** : • சமயச் சடங்கொன்று சித்தரிக்கக்கூடிய காணொளி, புகைப் படங்கள், மாதிரிச் சித்திரங்கள் அல்லது வேறு ஒரு முறையைக் கொண்டு பாடத்தில் பிரவேசிக்குக.
• மாதிரிச் சித்திரங்களைப் பயன்படுத்தி, பின்வரும் விடயங்களை வலியுறுத்திக் கலந்துரையாடுக.
- தலைப்புக்குப் பொருத்தமான மனித உருவங்களும் சூழலின் சுவாசமும்
- அடிப்படை இரேகை வடிவங்கள், வர்ணம், தளம் என்பவற்றை உபயோகித்திருக்கும் விதம்
- முன்னணி, இடையணி, பின்னணி என வேறுபடுத்தி சமநிலைப் பண்பு பேணும் விதத்தில் உருவங்களை ஒழுங்கமைத்திருக்கும் விதம்
- கோட்பாடுகளை உபயோகித்து முப்பரிமாணத் தன்மை வெளிப் படுத்தப்பட்டிருத்தல்.
- உணர்ச்சி வெளிப்பாடு

(10 நிமிடங்கள்)

- படிமுறை 1.2.1.2 :**
- சமயக் கருப்பொருளொன்றை வரைவதற்குப் பொருத்தமான ஒரு சந்தர்ப்பத்தை நிகழ்வைத் தெரிவுசெய்து கொள்ளுமாறு மாணவரை வழிப்படுத்துக.
 - சித்திரத்தை நிர்மாணிக்கத் தேவையானவற்றை மாணவர்களுக்கு வழங்குக.
 - தேவையேற்படும் போது முன்னூட்டல்களையும் பின்னூட்டல்களையும் வழங்குக.
 - தேவையான முன்னூட்டல்களையும் பின்னூட்டல்களையும் வழங்குக.
 - மாணவர்கள் செயற்பாட்டில் ஈடுபட்டிருக்கும்போது தேவை ஏற்படும்போது உதவிகளை வழங்குக.
 - மாணவர்களது ஆக்கங்களை வகுப்பில் காட்சிப்படுத்த ஏற்பாடு செய்க.

(50 நிமிடங்கள்)

- படிமுறை 1.2.1.3 :**
- மாணவர் ஆக்கங்களை வகுப்பறையில் காட்சிப்படுத்துக.
 - தமது ஆக்கங்கள் தொடர்பான கருத்துக்களை வெளியிட மாணவர்க்கு சந்தர்ப்பம் அளிக்குக.
 - மாணவர் மதிப்பீட்டின் பின்னர் மாணவர் ஆக்கங்களில் விருத்தி செய்யக் கூடிய முறைகளை வெளிக்காட்டி மீளாய்வில் ஈடுபடுக.

(10 நிமிடங்கள்)

கணிப்பீடு மதிப்பீட்டிற்கான அறிவுறுத்தல்கள்:

கீழே உள்ள விடயங்களை அடிப்படையாகக் கொண்டு கணிப்பீடு மதிப்பீட்டில் ஈடுபடுக.

- தலைப்புக்குப் பொருத்தமான மனித உருவங்களையும் ஏனைய வடிவங்களையும் ஒருங்கிணைத்தல்.
- சித்திரக்கோட்பாடுகளையும் அடிப்படை அம்சங்களையும் உபயோகித்தல்.
- பொருத்தமான வர்ணங்களை உபயோகித்து சித்திரத்தைப் பூரணப்படுத்துதல்.
- மற்றவர்களது நிர்மாணிப்புகளை மதிப்பிடல்.

தரப்பட்ட தலைப்புகளின் கீழ் செயற்பாடுகளைத் திட்டமிட்டுக்கொள்க.

- 1.2.2 காட்டில் உலவும் விலங்குகள் (2 பாடவேளைகள்)
- 1.2.3 அருவியில் அல்லது ஆற்றில் நீராடும் நண்பர்கள் (3 பாடவேளைகள்)
- 1.2.4 சிரமதானம் செய்யும் மனிதர்கள் (3 பாடவேளைகள்)
- 1.2.5 மல்லுக்கட்டும் இரு விலங்குகள் (2 பாடவேளைகள்)

- தேர்ச்சி 2.0 :** சுற்றாடலில் காணப்படும் பொருள்களை ஒருங்கிணைத்துச் சித்திரங்களாக வரைவார்.
- தேர்ச்சி மட்டம் 2.1 :** எளிமையான கேத்திரகணித உருவப் பொருள்கள், மற்றும் பல்வேறு தாவரப் பகுதிகளை இரேகைகள் மூலம் கற்பார்.
- செயற்பாடு 2.1.1:** “உருளை வடிவான குவளை ஒன்றுக்குள் இடப்பட்ட குறோட்டன் கிளையொன்றை இரேகைகளால் வரைவோம்.”
- பாடவேளைகள் :** 02
- கற்றற் பேறுகள் :**
- பொருட்களின் தன்மை, இயல்பு பற்றி கலந்துரையாடுவார்.
 - எளிமையான கேத்திர கணித உருவங்களை பென்சிலால் வரைந்து வர்ணம் தீட்டுவார்.
 - இரேகையின் பல்வேறுபட்ட இயல்புகள் வெளிப்படும் வகையில் வரைவார்.
 - ஒழுங்கிணைத்த பொருட்களை சித்திரமாக வரைய கோட்பாட்டு முறைகளைக் கடைப்பிடிப்பார்.
- தரவிருத்தி உள்ளீடுகள்:**
- பொருள்களைப் பார்த்து வரைவதற்குத் தேவையான ஏனைய உள்ளீடுகள்
 - உருளை வடிவமுடைய பிளாஸ்டிக் குவளை (Jug)
 - நான்கு அல்லது ஐந்து இலைகளைக் கொண்ட குறோட்டன் கிளை ஒன்று
 - தாங்கியொன்று
 - 2B, 4B வகைப் பென்சில்கள்
 - சித்திரம் வரையும் தாள்கள்
 - சித்திரம் வரைய உதவும் பலகைகள்
- செயற்பாட்டை ஒழுங்கமைப்பதற்கான அறிவுறுத்தல்கள்:**
- படிமுறை 2.1.1.1 :**
- உருளை வடிவமான குவளையையும் குறோட்டன் கிளையையும் காண்பித்து அதைப் பற்றி வினவுவதுடன் பாடத்திற் பிரவேசிக்குக.
 - கீழே உள்ள விடயங்களில் அவதானம் செலுத்தி கலந்துரையாடலை நடத்துக.
 - குவளைக்கு வளைந்த மேற்பரப்பொன்றும் வட்டவடிவமான இரு முகங்களும் உள்ளதென.
 - குறோட்டன் கிளையில் இலைகள் அமைந்திருக்கும் விதம் அதன் சந்தம், வர்ணம் ஆழம் என்பது பற்றி.
 - உருளை வடிவமான குவளைக்கும் குறோட்டன் கிளைக்கும் ஒளி நிழல் படுவதால் முப்பரிமாணத் தன்மையை வெளிப்படுத்தக் கூடிய விதம்.

- பொருள் பார்த்து வரையும் சித்திரத்தின் பொருட்டு பயன்படுத்தும் கோட்பாடுகள் பற்றி விளக்குக.
 - ஒளி நிழல், முப்பரிமாணம், மேற்பரப்பின் இயல்பு
 - பரிமாணம், அளவு, தூரநோக்கு, தளப்பயன்பாடு
- (10 நிமிடங்கள்)

- படிமுறை 2.1.1.2** :
- வரைதற் தாள்களையும் தேவையான பென்சில்களையும் மாணவர்களுக்கு வழங்குக.
 - குறிப்பிட்ட பொருள்களை மாணவர்கள் பார்வையிடும் வகையில் வகுப்பின் முன்னால் வரைதற் பலகை ஒன்றின் மீது வைக்குக.
 - மாணவர்களை செயற்பாட்டில் ஈடுபடுத்துக.
 - நிர்மாணிப்புகளை வகுப்பில் காட்சிப்படுத்தத் தயாராகுக.
- (50 நிமிடங்கள்)

- படிமுறை 2.1.1.3** :
- மாணவர்களது நிர்மாணிப்புகளை வகுப்பில் காட்சிப்படுத்துக.
 - காட்சிப்படுத்திய நிர்மாணங்கள் பற்றி சுய மதிப்பீட்டுக்கு வாய்ப்பளிக்குக.
 - நிர்மாணிப்புகள் பற்றிய கருத்துகளை முன்வைக்க ஏனைய மாணவர்களுக்கு சந்தர்ப்பம் வழங்குக.
 - ஒட்டுமொத்தச் செயற்பாடும் அடங்கும் விதத்தில் மீளாய்வில் ஈடுபடுக.
- (10 நிமிடங்கள்)

கணிப்பீடு மதிப்பீட்டிற்கான அறிவுறுத்தல்கள்:

கீழே உள்ள விடயங்களை அடிப்படையாகக் கொண்டு கணிப்பீடு மதிப்பீட்டில் ஈடுபடுக.

- பொருள்களின் கனவளவைக் கருதி பொருள்களின் குணவியல்புகளை கலந்துரையாடல்.
- கேத்திர கணித, இயற்கைப் பொருட்களின் அடிப்படை வடிவை பென்சிலால் வரைதல்.
- இரேகைகளின் பல்வேறுபட்ட பண்புகள் வெளிப்படும் விதத்தில் சித்திரத்தை வரைதல்.
- பொருட்கூட்ட ஒழுங்கமைப்புக் கோட்பாடுகளை ஒழுங்கு முறையாகப் பயன்படுத்தல்.

கீழே உள்ள தலைப்பின்கீழ் மற்றும் செயற்பாட்டை திட்டமிட்டுக் கொள்க.

2.1.2 திண்மப்பொருள், பந்து ஒன்றை இரேகைகளால் வரைதல் - (02 பாடவேளைகள்)

- தேர்ச்சி** 2.0 : சுற்றாடலில் காணப்படும் பொருள்களை ஒருங்கிணைத்து திரட்டுச் சித்திரங்களாக வரைவார்.
- தேர்ச்சி மட்டம்** 2.2 : எளிமையான கேத்திரகணித வடிவமுடைய பொருள்களையும் தாவரப் பகுதிகளையும் வரைந்து வர்ணம் தீட்டுவர்.
- செயற்பாடு** 2.2.1: “ அந்தூரியம் செடியொன்று இடப்பட்ட மட்குடமொன்றையும் கனவுரு ஒன்றையும் வரைவோம்.”
- பாடவேளைகள்** : 02
- கற்றற் பேறுகள்** :
 - கேத்திர கணித உருவங்கள் இயற்கை பொருட்களுக்கு அடிப்படை யாக அமைந்த எழிமையான வடிவம் பற்றி கலந்துரையாடுவார்.
 - கோள வடிவம், தாவரத்தின் இடையே காணப்படும் வேறுபட்ட வடிவம், பரிமாணங்களை கற்பார்.
 - பல்வேறுபட்ட தாவரப் பகுதிகளின் பண்புகள் வெளிப்படும் விதத்தில் பென்சிலால் வெளிக் கொணர்வார்.
 - ஒளி நிழல், முப்பரிமாணத் தன்மை, அளவுத்திட்டம், தூரநோக்கு, மேற்பரப்புத்தன்மை, தளத்தின் உபயோகித்தல் என்பவற்றைப் கருத்திற் கொண்டு பொருட் தொகுதியை பார்த்து வரைவார்.
- தரவிருத்தி உள்ளீடுகள்** :
 - பொருள்களைப் பார்த்து வரைவதற்குத் தேவையான ஏனைய உள்ளீடுகள்
 - மட்குடமொன்று
 - அந்தூரியம் செடியொன்று
 - காட்போட் பெட்டியொன்று
 - பொருள்களை வைக்கப் பொருத்தமான தாங்கியொன்று
 - வரைதற் தாள்கள், நீர் வர்ணம், பெஸ்டல் வர்ணம், பென்சில்
- செயற்பாட்டை ஒழுங்கமைப்பதற்கான அறிவுறுத்தல்கள்:**
- படிமுறை 2.2.1.1** :
 - அந்தூரியம் செடி, மட்குடம், காட்போட் பெட்டி என்பவற்றை காண்பித்து அவை பற்றி வினவுவதுடன் பாடத்தில் பிரவேசிக்குக.
 - கீழே தரப்பட்டுள்ள விடயங்களை உள்ளடக்கி கலந்துரையாடுக.
 - மட்குடம், அந்தூரியம் செடி, காட்போட் பெட்டி என்பவற்றின் அடிப்படை வடிவங்கள்
 - அந்தூரியம் செடியின் இலைகள் அமைந்திருக்கும் விதம் பற்றிக் கலந்துரையாடுக.
 - பொருட் தொகுதியை பார்த்து வரையும்போது சித்திரக் கோட்பாடு களை நோக்கச் செய்க.
 - ஒளி, நிழ், முப்பரிமாணத்தன்மை, மேற்பரப்புத் தன்மை
 - அளவீடும், கொள்ளளவும்
 - தூர நோக்கும், தளப் பிரயோகமும்

- பஸ்ரல் அல்லது நீர் வர்ண ஊடகத்தைப் பயன்படுத்தி பொருட்களின் இயல்பு, பண்புகளை வெளிப்படுத்துகின்ற மாதிரிகளை விளக்குக.
(10 நிமிடங்கள்)

- படிமுறை 2.2.1.2 :**
- அந்தூரியம் செடி இட்ட குடத்தை தாங்கி மீது வைத்து, கனவுருவை குடத்துக்கு பின்னால் அமையுமாறு வைக்குக.
 - எல்லா மாணவர்களும் இவற்றை பார்வையிடக்கூடியவாறு பொருட் தொகுதியை வகுப்புக்கு முன்னால் கண்மட்டத்தின் கீழ் வைக்குக.
 - மாணவர்களை செயற்பாட்டில் ஈடுபடுத்துக.
 - நிர்மாணிப்புகளை வகுப்பில் முன்வைக்கத் தயாராகுக.
(50 நிமிடங்கள்)

- படிமுறை 2.2.1.3 :**
- மாணவர்கள் நிர்மாணித்தவற்றை வகுப்பில் முன்வைக்குக.
 - சுய மதிப்பீட்டுக்கு வாய்ப்பளிக்குக.
 - ஆக்கங்கள் செம்மையாக அமையும் விதத்திலான கருத்துகளை முன்வைக்க மாணவர்களுக்குச் சந்தர்ப்பம் வழங்குக.
 - ஒட்டுமொத்த செயற்பாட்டை மீளாய்வு செய்க.
(10 நிமிடங்கள்)

கணிப்பீடு மதிப்பீட்டிற்கான அறிவுறுத்தல்கள்:

பின்வரும் விடயங்களை அடிப்படையாகக் கொண்டு கணிப்பீடு மதிப்பீட்டில் ஈடுபடுக.

- பொருள்களை ஒப்பிடுகையில் அவற்றின் சார்பளவிலான எளிய வடிவம் பற்றிய கலந்துரையாடல்
- கனவுருவம், கோளம், இயற்கையில் காணப்படும் வேறுபாடு, வடிவம், பரிமாணத்தைக் கற்றல்.
- பொருள்களின் அளவீடுகளையும் பண்புகளையும் இனங்கண்டு வரைதல்.
- வர்ண உபயோகிப்பின் மூலம் பொருள்களின் பல வேறுபட்ட தன்மையையும் இயல்புகளையும் வெளிப்படுத்துதல்.
- பொருட்களின் பல்வேறு தன்மை இயல்புகள் வெளிப்படும் வகையில் வர்ணம் தீட்டல்

கீழ்க்காணும் தொனிப்பொருளில் மற்றொரு செயற்பாட்டை தீட்டமிடுக.

2.2.2 போத்தல் ஒன்று, பந்து, பெரிய புத்தகம் (அகராதி) ஒன்று வரைந்து வர்ணம் தீட்டுவோம்.
(2 பாடவேளைகள்)

தேர்ச்சி 3.0 : பயன்பாட்டுத் தேவைகளுக்காக அலங்காரப் படைப்பாக்கத்தில் ஈடுபடுவார்.

தேர்ச்சி மட்டம் 3.1 : தாவரத்தை அடிப்படையாகக் கொண்டு அலங்கரிப்புகள் நிர்மாணிப்பார்.

செயற்பாடு 3.1.1: “பூ, இலை வடிவங்களைக் கொண்டு அலங்காரத் துணிவகைகள்.” ஆக்குவோம்/நிர்மாணிப்போம்.

பாடவேளைகள் : 03

கற்றற் பேறுகள் :

- சூழலில் காணப்படும் தாவரவியல் மூலங்களுள் எளிமையான வடிவங்களைக் கொண்டு அலங்கரிப்பு அலகுகள் ஆக்குவார்.
- ஆக்கிய அலங்கரிப்பு அலகுகளைச் சமனிலையாகப் பொருத்தி யமைத்து பரவுரு அலங்காரமொன்று ஆக்குவார்.
- கேத்திர கணித உபகரணங்களை சரியாகப் பயன்படுத்துவார்.
- ஆர்வத்துடன் தொழிற்படுவார்.

தரவிருத்தி உள்ளீடுகள்:

- வரைதற் தாள்கள், வர்ணங்கள், திசு தாள்(Tracing Paper), பென்சில், தூரிகை
- இணைப்பு 3.1.1.1 இற்குரிய ஆய்வு/ செயற்பாட்டு அறிவுறுத்தற் படிவம்
- மலர், இலை, மொட்டு, காய் போன்றவற்றின் மாதிரிப்படங்கள்.

செயற்பாட்டை ஒழுங்கமைப்பதற்கான அறிவுறுத்தல்கள்:

படிமுறை 3.1.1.1 :

- மாதிரி பூக்கள், இலைகள், மொட்டுக்கள், காய்கள் என்பவை மீது கவனத்தை ஈர்க்குக.
- அவற்றின் வடிவம், வர்ணம் என்பவை பற்றி மாணவர்களிடம் வினவுக.
- இவற்றின் வடிவங்களை அலங்காரக் காட்டுருவாகப் பயன்படுத்து வதன் மூலம் பரவு ரூப அலங்கார ஆக்கத்தை நிர்மாணிக்கலாம் என்பது பற்றி மாணவர்களிடம் கலந்துரையாடுக.

(15 நிமிடங்கள்)

படிமுறை 3.1.1.2 :

- இணைப்பு 3.1.1.1 இற்குரிய ஆய்வு/செயற்பாட்டு அறிவுறுத்தல் படிவத்தின் பிரதிகளை மாணவர்களிடம் வழங்கி செயற்பாட்டில் ஈடுபடுத்துக.
- தேவையானபோது முன்னூட்டல்களையும் பின்னூட்டல்களையும் வழங்குக.
- தமது ஆக்கங்களை வகுப்பில் முன்வைக்க ஆயத்தஞ் செய்து கொள்ளுமாறு வழிப்படுத்துக.

(50 நிமிடங்கள்)

- படிமுறை 3.1.1.3 :**
- மாணவர்களது ஆக்கங்களை வகுப்பில் காட்சிப்படுத்த சந்தர்ப்பம் வழங்குக.
 - சுய மதிப்பீட்டுக்கு வாய்ப்பளிக்குக.
 - பிற மாணவர்களது ஆக்கங்களையும் மதிப்பிடுவதற்கு சந்தர்ப்பம் வழங்குக.
 - நிர்மாணிப்பின் நிறைவு, வடிவம், பொருத்தமான அயல் வர்ணங்கள் உபயோகித்தல், உபகரணங்களைக் கையாண்ட விதம், ஆக்கபூர்வமான தன்மை ஆகியவற்றை வெளிக்கொணரும் விதத்தில் சிறு கலந்துரையாடலில் ஈடுபடுக.

(15 நிமிடங்கள்)

கணிப்பீடு மதிப்பீட்டிற்கான அறிவுறுத்தல்கள்:

கீழே உள்ள விடயங்களை அடிப்படையாகக் கொண்டு கணிப்பீடு மதிப்பீட்டில் ஈடுபடுக.

- தாவர மூலங்களைக் கொண்டு அலங்கரிப்பு அலகுகள் ஆக்குதல்.
- பரவுரு அலங்கரிப்புக்கள் ஆக்கும்போது அலங்கரிப்பு அலகுகளைச் சமனிலையாகப் பயன்படுத்தல்.
- அலங்கரிப்பின் பொருட்டு முறையாக கேத்திர கணித உபகரணத்தைப் பயன்படுத்தல்.
- ஆர்வத்துடன் செயற்பாட்டைச் சிறப்பாகப் பூர்த்தி செய்தல்.

இணைப்பு 3.1.1.1

ஆய்வு/செயற்பாட்டு அறிவுறுத்தற் படிவம்

- இலை, மொட்டு, பூ, காய் என்பவற்றை நன்றாக நோக்குக.
- அவற்றில் ஒன்றை அல்லது பலதைத் தெரிவுசெய்து அவற்றின் அடிப்படை வடிவத்தை வரைந்து கொள்க.
- அவ்வுருவை உபயோகித்து அலங்காரத்துக்குப் பொருந்தும் விதத்தில் எளிமையான அலங்காரக் காட்டுருவொன்றாக நிர்மாணித்துக் கொள்க. (சீத்தைத் துணியொன்றுக்கு)
- வரைந்து கொண்ட அலங்கரிப்பு அலகை, சமனிலையாக பொருத்தி பரவுருப அலங்கரிப்பாக வரைதல் தாளில் பிரதி செய்க. (திசுத்தாளை சரியாகப் பயன்படுத்துக.)
- அவற்றை அயல் வர்ணங்களை உபயோகித்து நிறந்தீட்டுக.
- அவற்றை தூய்மையாகவும் நேர்த்தியாகவும் பூரணப்படுத்துவதில் கவனம் செலுத்துக.
- நிர்மாணிப்பை வகுப்பில் முன்வைத்து, அது பற்றிக் கருத்து தெரிவிக்கத் தயாராகுக.
- தேவை ஏற்படும்போது ஆசிரியரின்/ஆசிரியையின் உதவியை நாடுக.

கீழ்க்காணும் தொனிப்பொருளில் மற்றொரு செயற்பாட்டை திட்டமிடுக.

3.1.2 “மரபு ரீதியான தாவரவியல் அலங்கரிப்புக்களைப் பயன்படுத்தி, முழுத்தள அலங்கரிப்பொன்றினை” ஆக்குவோம். - (பாடவேளை 03)

- உதாரணம்:**
- நிலவிரிப்பு
 - தழுவணை (Cushion) உறை
 - உட்கூரை (பாவு) அலங்கரிப்பு
 - மேசை விரிப்பு
 - தட்டம் (Tray)

தேர்ச்சி 3.0 : பயன்பாட்டுத் தேவைகளுக்காக அலங்காரப் படைப்பாக்கத்தில் ஈடுபடுவார்.

தேர்ச்சி மட்டம் 3.2 : அயல் வர்ணம், எதிர் வர்ணங்களைப் பயன்படுத்தி அலங்கார நிர்மாணிப்புகளைச் செய்வார்.

செயற்பாடு 3.2.1: “இயற்கை உருக்களையும் நவீன உருக்களையும் கொண்டு அலங்கரிப்புக் கோலங்களை நிர்மாணிப்போம்.”

பாடவேளைகள் : 03

கற்றற் பேறுகள் :

- பரவுருப அலங்கரிப்பு ஆக்கத்தின் அடிப்படைப் பண்புகளைக் கற்பார்.
- இயற்கையான வடிவங்களையும் கருத்துநிலையான வடிவங்களையும் அலங்கரிப்பு அலகுகளாகப் பயன்படுத்துவார்.
- அலங்கரிப்பு அலகுகளை ஒரு கோலத்தில் பரப்பி அலங்கார மொன்று வரைவார்.
- கோலம், கணித அடிப்படையைக் கொண்டிருக்கும் என்ற விளக்கத் துடன் செயற்படுவார்.
- அயல் வர்ணங்கள், எதிர் வர்ணங்களின் இயல்புகளை, தளவுரு வங்களுக்கும் பின்னணிக்கும் இடையிலான வேறுபாடுகளைப் பயன்படுத்தி அலங்காரங்களுக்கு வர்ணந்தீட்டுவார்.
- வர்ண சாயல்களைக் கொண்டு முப்பரிமாண பண்புகள் வெளிப்படு மாறு வடிவங்களை வர்ணம் தீட்டுவார்.

தரவிருத்தி உள்ளீடுகள் :

- வரைதற் தாள்கள்
- வர்ணம்
- பென்சில்கள்
- கேத்திரகணித உபகரணங்கள்
- அலங்காரக் கோலங்களைக் காட்டும் மாதிரிச் சித்திரங்கள்.

செயற்பாட்டை ஒழுங்கமைப்பதற்கான அறிவுறுத்தல்கள்:

படிமுறை 3.2.1.1 :

- கோலவுருச் சித்திரங்களை வகுப்பில் காட்சிப்படுத்தி, அவை பற்றி மாணவர்களிடம் வினவுக.
- தாம் பார்த்துள்ள அவ்வாறான சித்திரங்கள் பற்றி விசாரித்தறிக.
- படைப்பாக்கத்திற்காகப் பயன்படுத்துவதற்கேற்ப இயற்கை உருக்கள், அருப உருக்கள், அயல் வர்ணம், எதிர் வர்ணம் என்பன பற்றிக் கலந்துரையாடுக.
- கோலப் படைப்பாக்கங்களுக்குக் கணித அடிப்படை உண்டு என்பதை வலியுறுத்துக.

(10 நிமிடங்கள்)

- படிமுறை 3.2.1.2** :
- இயற்கை வடிவங்களும், அருப வடிவங்களும் கலந்த அலங்கரிப்பு அலகுகளை அமைக்க வழிகாட்டுக.
 - அலங்கரிப்பு அலகுகளை ஒரு கோலத்தில் வரிசைப்படுத்தும் விதத்தை விளக்குக.
 - அயல் வர்ணங்களையும், எதிர் வர்ணங்களையும் பற்றி மாணவருக்கு அறிவூட்டம் செய்க.
 - அயல் வர்ணங்கள், எதிர் வர்ணங்கள் என்பன உபயோகித்து தளவடிவங்களை வெளிப்படுத்துக.
 - ஒட்டுமொத்த ஆக்கம் முழுநிறைவுடையதாக இருத்தல் வேண்டும் என்பதை வலியுறுத்துக.

(95 நிமிடங்கள்)

- படிமுறை 3.2.1.3** :
- பொருத்தமான முறையில் நிர்மாணிப்புகளை வகுப்பில் காட்சிப்படுத்துக.
 - ஏனையவர்களது நிர்மாணிப்புகளை மதிப்பிட வாய்ப்பளிக்குக.
 - மாணவர்களது ஆக்கங்களை மேலும் விருத்தி செய்யக்கூடியதான கருத்துக்களை முன்வைக்குக.

(15 நிமிடங்கள்)

கணிப்பீடு மதிப்பீட்டிற்கான அறிவுறுத்தல்கள்:

பின்வரும் விடயங்களை அடிப்படையாகக் கொண்டு கணிப்பீடு மதிப்பீட்டில் ஈடுபடுக.

- பரவுருப அலங்கரிப்பு ஆக்கத்தின் அடிப்படைப் பண்புகளைக் கற்றல்
- அலகுகளுக்காக இயற்கையான வடிவங்களையும் அருப வடிவங்களையும் பயன்படுத்துக.
- அலங்கரிப்பு அலகுகளை கோலமொன்றுக்கமைய இடுவதால் பரவுருப அலங்காரத்தை வரைதல்.
- கோலங்களுக்கு கணித அடிப்படை உண்டு என்பதை விளங்கிச் செயற்படல்.
- அயல் வர்ணங்கள், எதிர் வர்ணங்களின் சாயல்களைப் பயன்படுத்தி வடிவங்களை முப்பரிமாண அமைப்பில் வர்ணம் தீட்டுதல்.

தேர்ச்சி 3.0 : பயன்பாட்டுத் தேவைகளுக்காக அலங்காரப் படைப்பாக்கத்தில் ஈடுபடுவார்.

தேர்ச்சி மட்டம் 3.3.1: குளிர் வர்ணம், வெப்ப வர்ணங்களையும் வர்ணச் சாயங்களையும் பயன்படுத்தி அலங்கரிப்புக்களை நிர்மாணிப்பார்.

செயற்பாடு 3.3.1: “மாதிரிக் கடிதம் தாங்கியொன்றை நிர்மாணிப்போம்.”

பாடவேளைகள் : 02

கற்றற் பேறுகள் :

- அறிவுறுத்தல் படிவத்தை வாசித்து படிமுறையில் செயற்படுவார்.
- குளிர் வர்ணம், வெப்ப வர்ணம், வர்ணச் சாயல்களை விளக்கத் துடன் பயன்படுத்துவார்.
- கேத்திர கணித, உபகரணங்களை முறையாகப் பயன்படுத்துவார்.
- கத்தி, கத்தரிக்கோல் போன்ற உபகரணங்களை உரிய முறையில் பிழையின்றி பயன்படுத்துவார்.

தரவிருத்தி உள்ளீடுகள்:

- இணைப்பு 3.3.1.1 ல் உள்ள ஆய்வு/ செயற்பாட்டு அறிவுறுத்தல்
- குளிர்வர்ணம், வெப்ப வர்ணம், வர்ணச் சாயங்களைக் காட்டும் பல்வேறு வடிவ அட்டைகள்
- கத்தரிக்கோல், கடதாசி வெட்டும் கத்தி (Utter Knife), கோட்நூல், பசை (Binder Gum)
- பிறிசில் போட் அல்லது அது போன்ற வேறு போட்
- கேத்திர கணித உபகரணம்

செயற்பாட்டை ஒழுங்கமைப்பதற்கான அறிவுறுத்தல்கள்:

படிமுறை 3.3.1.1 :

- வர்ண அட்டைகளை மாணவர்களின் அவதானத்திற்கு உட்படுத்துக.
- அவற்றின் வர்ணம் பற்றி கலந்துரையாடலுக்கு உட்படுத்தி, குளிர் வர்ணம், வெப்ப வர்ணச் சாயல் பற்றிய மாணவர்களின் நினைவாற்றலைத் தூண்டுக.
- அவ்வர்ணங்களைப் பயன்படுத்தி முப்பரிமாண இயல்புகளைக் கொண்ட நிர்மாணிப்பொன்றை ஆக்குவதற்கு ஊக்குவிக்க.

(10 நிமிடங்கள்)

படிமுறை 3.3.1.2 :

- இணைப்பு 3.3.1.1 இன் ஆய்வு/ செயற்பாட்டு அறிவுறுத்தல் படிவத்தை பயன்படுத்தி செயலில் ஈடுபடுவ தற்கு அறிவுறுத்துக.
- திறமையான, நலிவான மாணவர்களை இனங்கண்டு செயற்பாட்டின் இறுதிவரை செயற்படுத்துக.
- மாணவருக்குத் தேவையான முன்னூட்டால்களையும் பின்னூட்டல் களையும் வழங்குக.
- பாட விருத்தியின் பொருட்டு திறன்மிக்க மாணவர்கள் உதவியைப் பெறுக.

(130 நிமிடங்கள்)

- படிமுறை 3.3.1.3** :
- மாணவர்களது ஆக்கங்களை வகுப்பில் காட்சிப்படுத்தச் சந்தர்ப்ப மளித்து, கலந்துரையாடி, மதிப்பீடு செய்க.
 - முன்வைக்கப்பட்ட ஆக்கங்களின் கருத்துகளை தெரிவிக்க ஏனைய மாணவருக்கு வாய்ப்பளிக்குக.

(20 நிமிடங்கள்)

கணிப்பீடு மதிப்பீட்டிற்கான அறிவுறுத்தல்கள்:

பின்வரும் விடயங்களை அடிப்படையாகக் கொண்டு கணிப்பீடு மதிப்பீட்டில் ஈடுபடுக.

- பொருத்தமான கருவிகளையும் உபகரணங்களையும் பயன்படுத்தல்
- ஆக்கபூர்வமான அலங்காரத்தைத் தெரிவுசெய்து வெட்டியெடுத்தல்.
- வர்ண பேதங்கள் ஊடாக கோலங்கள் வெளிப்படும் விதத்தில் மாதிரி கடிதம் தாங்கி ஒன்றை நிர்மாணித்தல்
- ஒழுங்கு முறையில் காரியத்தில் ஈடுபடுதல்.

இணைப்பு 3.3.1.1

ஆய்வு/செயற்பாட்டு அறிவுறுத்தற் படிவம்

- உமக்குத் தரப்பட்டுள்ள தடித்த காட் போட்டைப் பயன்படுத்தி 8" X 12" அங்குல அளவிலும் 8" X 8" அங்குல அளவிலும் இரு துண்டுகளை வெட்டிக் கொள்க.
- 12" X 8" அளவுடைய அட்டையின் அகலப்பக்க இரு மூலைகளில் 2" அங்குல அகலத்தில் வில் வளைவு போன்ற அமைப்பை சமச்சீராக வரைந்து கொள்க. (உரு 03 இல் உள்ளவாறு) பின்னர் வெட்டிக் கொள்க.)
- ஒரு வர்ணத்தின் சாயலில் உமக்கு விரும்பிய விதத்தில் பயன்படுத்தி 8" X 12" அளவுடைய காட்போட் துண்டை வர்ணம் தீட்டுக. (அருப வடிவம், மலர், இலை போன்ற எந்த வடிவத்தையும் பயன்படுத்த முடியும்)
- குளிர்வர்ணம், வெப்ப வர்ணம் பயன்படுத்தி 8" X 8" பிரமாணப் பகுதியை வர்ணம் தீட்டுக.
- 8" X 8" அங்குலம் அளவுடைய பகுதியில் கீழே தரப்பட்டுள்ள 4 உருக் குறிப்பின்படி வரையப்பட்டுள்ள முறி கோட்டின் வழியாக நிறழ்படுத்தப்பட்ட பகுதியை வெட்டி அகற்றுக. (இலக்கங்களுக்கு ஏற்ப முறையாக உருக் குறிப்பை அவதானிக்குக.)
- 8" X 12" அங்குலக் காட்போட் பகுதியின் மத்தியில் 6" X 7" அங்குல அளவு செவ்வம் ஒன்றைக் குறித்துக் கொள்க. (உரு 05 இன்படி)
- குறித்த கட்டத்தின் (உரு 05 இல் உள்ளபடி) தடித்த காண்பித்த பகுதிகளை கூரான கருவியொன்றை உபயோகித்து வெட்டுக.
- 8" X 8" அளவுடைய அட்டையில் பெறப்பட்ட முக்கோண அமைப்புகளை பின்புறமாக மடித்து பொக்கட் வடிவில் அமைத்துக் கொள்க. (உரு 06 இன்படி)
- உருவாக்கிய பொக்கெட் வடிவத்தை முன்னர் (உரு. 05 இல்) வெட்டப்பட்ட வெட்டுகளுக்குள் புகுத்தி வெளிப்புறமாக அதனை ஒட்டிக்கொள்க. (உரு. 07)
- வில் வடிவமான பகுதியின் மத்தியில் துளையிட்டு சுவரில் தொங்கக்கூடியவாறு நூலால் கட்டுக. நீர் அமைத்த பொருளை வகுப்பில் காட்சிப்படுத்துக.

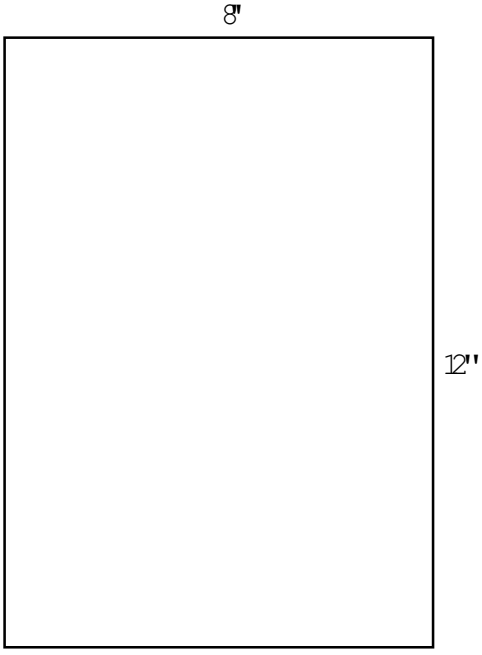

உரு 01

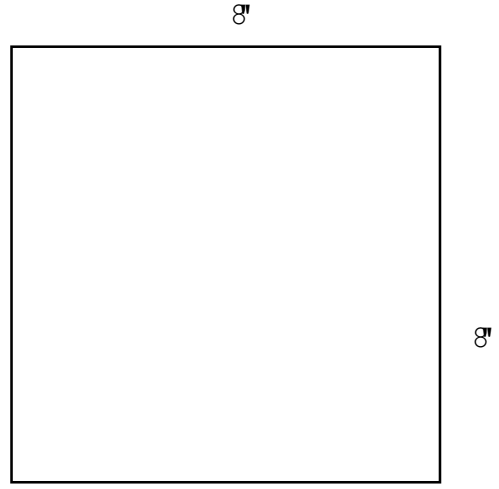

உரு 02

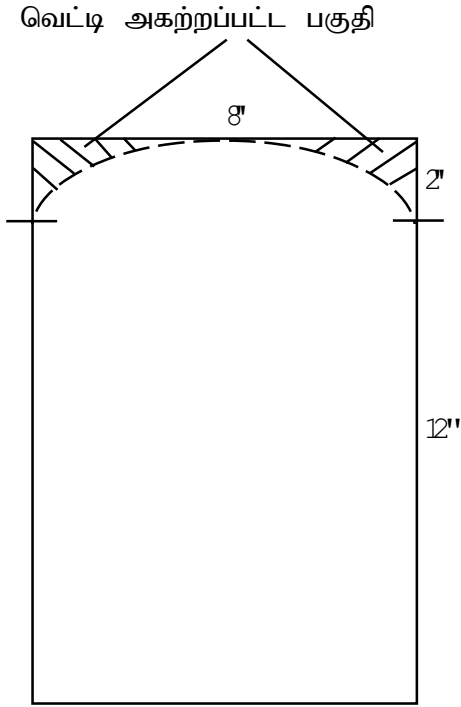

உரு 03

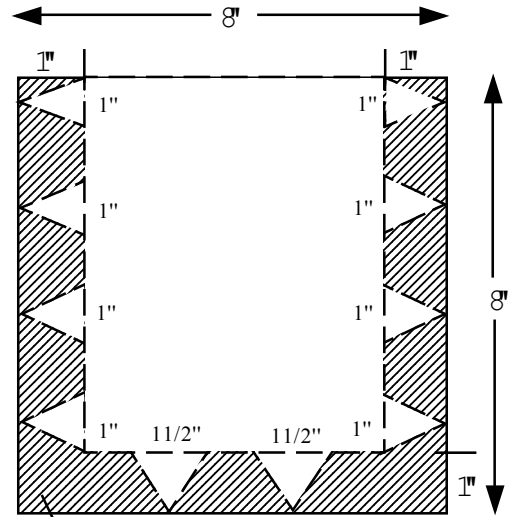

உரு 04

இருள்படுத்தி இருக்கும் சகல பகுதிகளையும் வெட்டி அகற்றுதல் வேண்டும்.

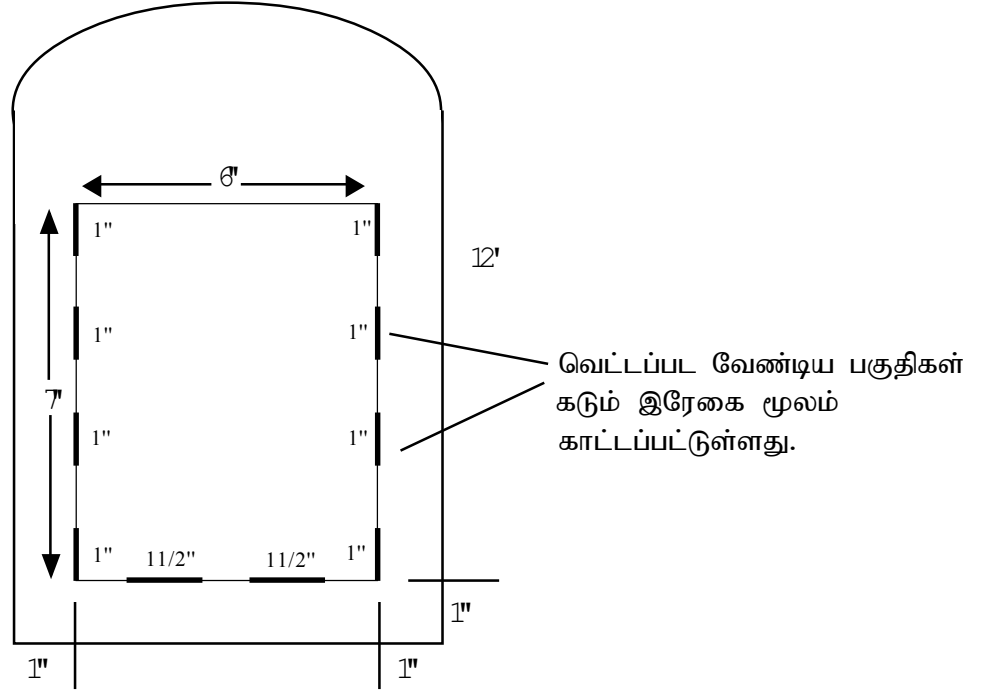

உரு 5

மடித்து வளைத்துக் கொண்டு பொக்கட்டை தயாரித்துக்கொள்ளல்.

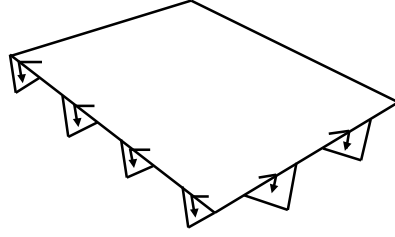

உரு 6

கடிதத் தாங்கியைத் தூக்குவதற்கு துவாரம் இட்டுக்கொள்க.

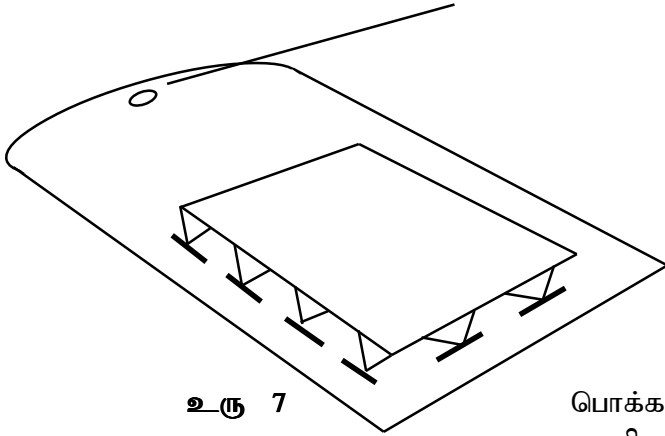

உரு 7

பொக்கட்டில் உள்ள முக்கோணப் பகுதிகளை தளத்தில் வெட்டி இருக்கும் இடைவெளிக்குள் இட்டு மறுபக்கத்தில் ஒட்டிக்கொள்க.

தேர்ச்சி 4.0 : உற்பத்தி மற்றும் சேவைத் தேவைகளுக்காக கிற்பிக் ஆக்கங்கள் படைப்பார்.

தேர்ச்சி மட்டம் 4.1 : வெவ்வேறு மொழி ஊடகங்களைப் பயன்படுத்தி எழுத்துருக்களை எழுதுவார்.

செயற்பாடு 4.1.1: “பாடசாலையின் பெயர்ப்பலகையை வரைவோம்.”

பாடவேளைகள் : 02

கற்றற் பேறுகள் :

- பலமொழி எழுத்துருக்களின் வடிவங்களை ஆராய்ந்து கற்பார்.
- பல மொழி எழுத்துருக்களை பயன்படுத்தி தயாரிக்கப்பட்ட ஆக்கபூர்வமான எழுத்துக்கள் பற்றி கலந்துரையாடுவார்.
- கணினியினாலும் கைகளினாலும் வரைவதன் மூலம் பலமொழி எழுத்துருக்களை ஆக்கபூர்வமாக எழுதும் திறனைப்பெறுவார்.
- பாடசாலைப் பெயர்ப்பலகையை வரைவார்.

தரவிருத்தி உள்ளீடுகள்:

- இணைப்பு 4.1.1.1 இற்குரிய ஆய்வு/செயற்பாட்டு அறிவுறுத்தற் படிவத்தின் பிரதிகள்
- போஸ்டர் வர்ணம், பென்சில், தூரிகை
- பிரிஸ்டல் போட், பிரதியிடும் தாள்கள்
- டுவைன் நூல், இணைப்பு ஊசிகள் (Paper clip)
- பத்திரிகைகளில் வெளியான பல நிறுவனங்களின் பெயர்கள் (சற்றுப் பெரிய அளவிலான எழுத்துருக்களைக்கொண்ட)

செயற்பாட்டை ஒழுங்கமைப்பதற்கான அறிவுறுத்தல்கள்:

படிமுறை 4.1.1.1 :

- பத்திரிகைகளில் வெளியான பல நிறுவனங்களின் பெயர்களை வகுப்பில் காட்சிப்படுத்துக.
- அவை பற்றிய கருத்துக்களை மாணவர்களிடம் வினவுக.
- பல மொழிகளுக்குரிய எழுத்துருக்களின் வடிவங்களைக் கலந்துரையாடுக.

(10 நிமிடங்கள்)

படிமுறை 4.1.1.2 :

- இணைப்பு 4.1.1.1 இற்குரிய ஆய்வு / செயற்பாட்டு அறிவுறுத்தற் படிவத்தின் பிரதிகளை மாணவர்களுக்கு வழங்குக.
- வரைதற் தாள்கள், தேவையான உபகரணங்களை மாணவர்களுக்கு வழங்குக.
- மாணவர்களைச் செயற்பாட்டில் ஈடுபடுத்துக.
- பூரணப்படுத்திய ஆக்கங்களை வகுப்பில் காட்சிப்படுத்தத் தயாராகுக.

(50 நிமிடங்கள்)

- படிமுறை 4.1.1.3** :
- மாணவர்களது ஆக்கங்களை வகுப்பில் காட்சிப்படுத்துக.
 - அவற்றைப் பற்றிய கருத்துக்களை தெரிவிக்க மாணவர்களுக்கு சந்தர்ப்பம் வழங்குக.
 - அவர்களது நிர்மாணிப்புகளில் மேலும் விருத்தி செய்ய வேண்டிய விடயங்களை முன்வைத்துக் கலந்துரையாடுக.

(10 நிமிடங்கள்)

கணிப்பீடு மதிப்பீட்டிற்கான அறிவுறுத்தல்கள்:

பின்வரும் விடயங்களை அடிப்படையாகக் கொண்டு கணிப்பீடு மதிப்பீட்டில் ஈடுபடுக.

- பல்வேறு மொழிகளுக்குரிய எழுத்துக்களின் வடிவமைப்பைக் கற்றல்
- பல்வேறு மொழிகளில் வரையப்பட்ட எழுத்துக்கள் பற்றி கலந்துரையாடல்
- எழுத்துருக்கள் பயன்படும் சந்தர்ப்பங்களை விபரித்துக் கூறுதல்.
- வரைந்தும், கணினியைப் பயன்படுத்தியும் எழுத்துருக்களை வரைதல்.
- பாடசாலையின் பெயர்ப் பலகையை நிர்மாணித்தல்.

இணைப்பு 4.1.1.1

ஆய்வு/செயற்பாட்டு அறிவுறுத்தற் படிவம்

- வகுப்பில் காட்சிப்படுத்தப்பட்ட அச்சிட்ட பெயர்களை நன்றாக நோக்குக.
- அவ் எழுத்துருக்கள் கேத்திர கணித இயல்பைக் கொண்டு அமைந்திருப்பதை நோக்குக.
- பாடசாலைப் பெயர் பலகைக்குப் பொருத்தமாக வட்ட வடிவத்தைக் கொண்ட எழுத்துருக்களைத் தெரிவு செய்க.
- திட்டமிட்ட பாடசாலைப் பெயர்ப்பலகையை தாள் ஒன்றில் பிரதியிட்டுக் கொள்க.
- பொருத்தமான வர்ணங்களை உபயோகித்து எழுத்துருக்களை வர்ணம் தீட்டுக.
- பூரணப்படுத்திய பெயர்ப்பலகையை வகுப்பில் காட்சிப்படுத்துக.

தேர்ச்சி 4.0 : **உற்பத்தி மற்றும் சேவைத் தேவைகளுக்காக கிற்பிக் ஆக்கங்கள் படைப்பார்.**

தேர்ச்சி மட்டம் 4.2 : பல்வேறு மொழிகளுக்கூரிய எழுத்துருக்களையும் எளிமையான படங்களையும் பயன்படுத்திக் கிற்பிக் ஆக்கத்தைப் படைப்பார்.

செயற்பாடு 4.2.1: “விளம்பரம் ஒன்றை நிர்மாணிப்போம்.”

பாடவேளைகள் : 02

கற்றற் பேறுகள் :

- விளம்பரத்தின் பொருட்டு ஆக்கச்சிறப்புடைய எழுத்துக்களைப் பயன்படுத்துவதன் முக்கியத்துவத்தை விளக்குவார்.
- மொழிகள் பலவற்றின் எழுத்துரு வடிவங்களை ஆராய்ந்து கற்பார்.
- பல மொழிகளுக்கூரிய எழுத்துருக்களை வரையும் திறனைப் பெறுவார்.
- எழுத்துருக்களுடன் எளிய உருக்களைத் தொடர்புபடுத்தி அறிவித்தல்களை நிர்மாணிக்கத் நிர்மாணிப்புகளைத் திட்டமிடுவார்.
- கணினியினால் அல்லது கைகளினால் வரைவதன் மூலம் விழாக் களுக்கூரிய விளம்பரத்தை நிர்மாணிப்பார்.

தரவிருத்தி உள்ளீடுகள்:

- இணைப்பு 4.2.1.1 இற்கூரிய ஆய்வு/செயற்பாட்டு அறிவுறுத்தற் படிவத்தின் பிரதிகள்.
- போஸ்டர் வர்ணம், தூரிகை, பென்சில்
- பிரிஸ்டல் போட், பிரதியிடும் தாள்கள்
- டுவைன் நூல், இணைப்பு ஊசிகள் (Paper clip)
- பத்திரிகைகளில் வெளியான பலவித விளம்பரங்கள்

செயற்பாட்டை ஒழுங்கமைப்பதற்கான அறிவுறுத்தல்கள்:

படிமுறை 4.2.1.1 :

- பத்திரிகைகளில் வெளியான பலவித விளம்பரங்களைக் காட்சிப் படுத்துக.
- அவை பற்றிய கருத்துக்களை மாணவர்களிடம் வினவுக.
- எழுத்துருக்களுடன் உருவங்கள் தொடர்புபட்டிருக்கும் விதம் பற்றி மாணவர்களை அறிவுறுத்துக.

(10 நிமிடங்கள்)

படிமுறை 4.1.1.2 :

- இணைப்பு 4.2.1.1 இற்கூரிய ஆய்வு / செயற்பாட்டு அறிவுறுத்தற் படிவத்தின் பிரதிகளை மாணவர்களுக்கு வழங்குக.
- வரைதற் தாள்கள், கருவிகள் என்பவற்றை மாணவர்களுக்கு வழங்குக.
- மாணவர்களைச் செயற்பாட்டில் ஈடுபடுத்துக.
- பூரணப்படுத்திய ஆக்கங்களை வகுப்பில் காட்சிப்படுத்தத் தயாராகுக. (60 நிமிடங்கள்)

- படிமுறை 4.1.1.3** :
- நிர்மாணிப்புகளை வகுப்பில் காட்சிப்படுத்தச் சந்தர்ப்பம் வழங்குக.
 - அந்நிர்மாணிப்புகள் பற்றிய கருத்துக்களை தெரிவிக்க வாய்ப்பளிக்குக.
 - அவர்களது நிர்மாணிப்புகளில் மேலும் விருத்தி செய்ய வேண்டிய விடயங்களை முன்வைத்துக் கலந்துரையாடுக.

(10 நிமிடங்கள்)

கணிப்பீடு மதிப்பீட்டிற்கான அறிவுறுத்தல்கள்:

பின்வரும் விடயங்களை அடிப்படையாகக் கொண்டு கணிப்பீடு மதிப்பீட்டில் ஈடுபடுக.

- விளம்பரங்களுக்காக எழுத்துருக்களைப் உபயோகப்படுத்துவதன் முக்கியத்துவத்தை விபரித்துக் கூறல்.
- பல்வேறு மொழி எழுத்துருக்களின் வடிவமைப்பைக் கற்றல்.
- கணினியின் உதவியால் அல்லது வரைவதன் மூலம் விளம்பரம் ஒன்றை நிர்மாணித்தல்.
- பாடசாலையின் விழா ஒன்றிற்கான அறிவித்தல் ஒன்றை நிர்மாணித்தல்.
- பல்வேறு எழுத்துக்களுடன் எழிய வடிவங்களை இணைத்து பாடசாலை விழாவிற்கான விளம்பர அறிவித்தலை நிர்மாணித்தல்

இணைப்பு 4.2.1.1

ஆய்வு/செயற்பாட்டு அறிவுறுத்தற் படிவம்

- வகுப்பில் காட்சிப்படுத்தப்பட்ட அச்சிட்ட அறிவித்தலை நன்றாக நோக்குக.
- அவற்றின் எழுத்துருக்கள் கேத்திரகணித ரீதியில் அமைக்கப்பட்டுள்ள விதத்தையும் உருவங்களுடன் எழுத்துக்கள் பொருந்தியிருக்கும் விதத்தையும் நோக்குக.
- அறிவித்தலை நிர்மாணிக்கப் பாடசாலையின் விழாவொன்றைத் தேர்ந்தெடுக்குக.
 - பாடசாலையின் கலைவிழா, இசைக்கச்சேரி
 - சமய விழாவொன்று
 - பாடசாலையின் வருடாந்தப் பரிசளிப்பு விழா
- பொருத்தமான உருவங்களை அல்லது நிழற்படங்களை உபயோகிக்குக.
- உரிய விழாவுக்குப் பொருத்தமான எழுத்துருக்களைத் தெரிவு செய்வதில் கவனம் செலுத்துக.
- எழுத்துருக்களையும் உருக்களையும் ஆக்கபூர்வமான விதத்தில் தொடர்புபடுத்தி அறிவித்தல் ஒன்றில் இருக்கவேண்டிய பின்வரும் விடயங்களை உள்ளடக்கி அதனைத் திட்டமிட்டு நிர்மாணிக்குக.
 - விழாவின் பெயர், தொனிப்பொருள், அதனைக் குறிக்கும் சிறு வாக்கியம் அல்லது விபரம்
 - அறிவித்தலின் அளவுக்கு ஏற்ப நிழற்படத்தை அல்லது படத்தை பொருத்தமான இடத்தில் இடுதல்.
 - திகதி, நேரம், நடைபெறும் இடம் என்பன குறித்தல்.
 - மற்றைய முக்கிய விடயங்கள் - தினம், நேரம், நடைபெறும் இடம்
 - விழாவின் தன்மையைக் கருதி அறிவித்தலின் பின்னணிக்குப்பொருத்தமான வர்ணங்களைத் தெரிவுசெய்து வர்ணம் தீட்டுக.
 - செய்து முடித்த அறிவித்தலை வகுப்பில் காட்சிப்படுத்துக.

- தேர்ச்சி 5.0 :** பல்வேறு ஊடகங்களைப் பயன்படுத்தி சிற்ப செதுக்கு வேலைப்பாடுகள் ஆக்குவார்.
- தேர்ச்சி மட்டம் 5.1 :** அப்புதல் நுட்பமுறையைப் பயன்படுத்தி, சிலைகளை நிர்மாணிப்பார்.
- செயற்பாடு 5.1.1:** “விலங்கு உருவம் அல்லது மனித உருவம்” அமைப்போம்.
- பாடவேளைகள் :** 03
- கற்றற் பேறுகள் :**
- களிமண் ஊடகத்தை நிர்மாணிப்புக்காக உபயோகிப்பார்.
 - ஊடகத்தின் தனிச்சிறப்பான தன்மைகளை அறிந்து கொள்வார்.
 - சிற்பப் படைப்பாக்கத்துக்காகப் பயன்படுத்தும் அப்புதல் நுட்ப முறையைப் பயன்படுத்துவார்.
 - கருவிகளைச் சரியாகக் கையாள்வார்.
 - அழகுபடுத்துவதற்காகச் சிற்பத்துக்கு நிறந்தீட்டுவார்.
- தரவிருத்தி உள்ளீடுகள்:**
- இணைப்பு 5.1.1.1 இற்குரிய ஆய்வு/ செயற்பாட்டு அறிவுறுத்தல் பத்திரம்
 - மாதிரி நிர்மாணிப்புக்கள்
 - மாதிரிப்படங்கள், அப்பிக் கட்டியெழுப்புவதற்குப் பொருத்தமான பதப்படுத்திய களிமண்
 - 1' x 1' (அடி) அளவுடைய பலகைத்துண்டு
 - அப்புதலுக்கு தேவையான உபகரண கருவிகள் (Tools)
 - கம்பிக்கோல் (30 cm 4 உயரமான)
 - டிமை கடதாசி, வர்ணம், தூரிகை
- செயற்பாட்டை ஒழுங்கமைப்பதற்கான அறிவுறுத்தல்கள்:**
- படிமுறை 5.1.1.1 :**
- மாதிரி நிர்மாணிப்பொன்றையும் சில படங்களையும் ஆசிரியரின் மேசையில் காட்சிப்படுத்துக.
 - மாணவர்களுடன் அவை பற்றிக் கலந்துரையாடுக.
 - களிமண் ஊடகம் மற்றும் அதற்காகப் பயன்படும் நுட்பமுறைகள் பற்றி மாணவர்களை அறிவுட்டுக.
 - படைப்பாக்கத்தை வெற்றிகரமாகச் செய்வதற்காக உபகரணங்களைப் பயன்படுத்தும் விதம் குறித்து மாணவருக்கு விளக்குக.
- (10 நிமிடங்கள்)

- படிமுறை 5.1.1.2** :
- இணைப்பு 5.1.1.3 இல் தரப்பட்டுள்ள ஆய்வு/செயற்பாட்டு அறிவுறுத்தல் பத்திரத்தை மாணவர்க்கு வழங்குக.
 - அறிவுறுத்தல்களின்படி மாணவரைச் செயற்பாட்டில் ஈடுபடச் செய்க.
 - தேவையான உபகரணங்கள்/கருவிகளை வழங்குக.
 - வரைந்த பருமட்டான படத்துக்கு அமைய சிற்பத்தைக் கட்டியெழுப்பு மாறு மாணவரை வழிநடத்துக.
 - பூர்த்திசெய்த ஆக்கங்களை வகுப்பில் காட்சிப்படுத்த ஆயத்தஞ் செய்து கொள்ளுமாறு அறிவுறுத்துக.

(100 நிமிடங்கள்)

- படிமுறை 5.1.1.3** :
- மாணவர்களது ஆக்கங்களை பொருத்தமான இடத்தில் காட்சிப்படுத்துக.
 - தமது ஆக்கம் தொடர்பாக கருத்துக்களை முன்வைக்கச் சந்தர்ப்ப மளிக்குக.
 - ஏனையவர்களது நிர்மாணிப்புகள் பற்றிய கருத்துக்களை முன்வைத்துக் கலந்துரையாடுக.

(10 நிமிடங்கள்)

கணிப்பீடு மதிப்பீட்டிற்கான அறிவுறுத்தல்கள்:

பின்வரும் விடயங்களை அடிப்படையாகக் கொண்டு கணிப்பீடு மதிப்பீட்டில் ஈடுபடுக.

- சிற்பம் அமைப்பதற்கு களிமண் ஊடகத்தைப் பயன்படுத்துதல்.
- ஊடகத்தின் தனித்துவமான பண்புகளை விளக்குதல்.
- அப்புதல் முறையில் இலையொன்றை நிர்மாணித்தல்.
- அலங்காரமாக வர்ணம் தீட்டல்.

இணைப்பு 5.1.1.1

ஆய்வு/செயற்பாட்டு அறிவுறுத்தற் படிவம்

- மனித உருவொன்றின் அல்லது விலங்கு உருவொன்றின் பருமட்டான படத்தை வரைந்து கொள்க.
- களியை நன்கு பதப்படுத்திக் கொள்க.
- பலகைத்துண்டின் மீது ஏறத்தாழ இரண்டு சென்றிமீற்றர் (ஓர் அங்குல) உயரமான களிப்படை யொன்று அமைத்துக் கொள்க.
- அக்களிப்படை மீது தடித்த கம்பிக்கோலை நடுக.
- கம்பிக்கோலைத் தாங்கியாகக் கொண்டு, அதனைச் சுற்றி உரிய மாதிரியைக் கட்டியெழுப்புக.
- கருவிகளை (Tools) பயன்படுத்தி, உருவத்தைப் பூர்த்தி செய்க.
- ஓரளவு உலர்ந்த பின்னர் மத்தியில் உள்ள சம்பிக்கோலைக் கவனமாக அப்புறப்படுத்துக.
- நன்கு உலர்ந்த பின்னர், வர்ணந்தீட்டி அழகுபடுத்துக.
- ஆக்கத்தை வகுப்பில் முன்வைக்குக.

தேர்ச்சி 5.0 : பல்வேறு ஊடகங்களைப் பயன்படுத்தி செதுக்கு வேலைப்பாடுகள் ஆக்குவார்.

தேர்ச்சி மட்டம் 5.2 : பொளிதல் (செதுக்கல்) நுட்பமுறையைப் பயன்படுத்திச் சிலைகளை நிர்மாணிப்பார்.

செயற்பாடு 5.2.1: “இயற்கை மற்றும் செயற்கை உருக்கள் அடங்கிய சிறு புடைப்புச் சிற்பம் ஒன்றைப் பொளிவோம்”

பாடவேளைகள் : 03

கற்றற் பேறுகள் :

- பொளிதல் நுட்ப முறை பற்றி விவரிப்பார்.
- ரெஜிபோம் ஊடகத்தை செதுக்கல் வேலைகளுக்குப் பயன்படுத்துவார் அதன் இயல்பை கற்பார்.
- சரியான படிமுறைகளுடன் நிர்மாணிப்பில் ஈடுபடுவார்.
- புடைப்புச் செதுக்கலுக்கான ஒருங்கிணைப்பைத் திட்டமிடுவார்.
- மாதிரி திட்டமைப்பை வரைதல், பிரதியிடல், உபரணத்தை சரியாக உபயோகித்தல் எனம் திறமைகளை வெளிப்படுத்துவார்.
- பலவித நுட்பமுறைகளை உபயோகித்துப் பொருத்தமான விதத்தில் வர்ணமிடுவார்.

தரவிருத்தி உள்ளீடுகள்:

- மாதிரி நிர்மாணங்கள், மாதிரிப்படங்கள்
- செதுக்கலுக்குப் பொருத்தமான 1" தடிப்பமுடைய 1" x 10" அளவிலான ரெஜிபோம் தகடுகள்
- வெட்டப் பொருத்தமான கத்தி
- வரைதற் தாள்கள், காபன் தாள்கள்
- பென்சில் (இல. 0), பேனை, அழிற்ப்பர்
- அரத்தாள், தூரிகைகள்
- பதாகை பூச்சு (அசற்றலிக் பூச்சு), சுவரொட்டி பூச்சு (Banner Paint, Poster Paint)

செயற்பாட்டை ஒழுங்கமைப்பதற்கான அறிவுறுத்தல்கள்:

படிமுறை 5.2.1.1 :

- மாதிரிப் படங்களையும் நிர்மாணிப்புகளையும் மாணவர்களுக்குக் காண்பிக்குக. அவற்றை ஒவ்வொன்றாக அவதானிக்கச் சந்தர்ப்ப மளிக்குக.
- அவை பற்றி அவர்களுடன் கலந்துரையாடுக.
- பயன்படுத்தவிருக்கும் ஊடகத்தின் (ரெஜிபோமின்) இயல்புகளை எடுத்துரைக்குக.
- படைப்பாக்கத்தின்போது உபகரணங்களை பாதுகாப்பாக உபயோகிக்கும் முறை பற்றி அறிவூட்டுக.

(10 நிமிடங்கள்)

- படிமுறை 5.2.1.2** :
- ரெஜிபோம் தகட்டின் அளவுக்குத் தாள் ஒன்றை எடுத்து செதுக்கவுள்ள ஆக்கத்தின் பருமட்டான படத்தை அதில் வரைய வழிகாட்டுக.
 - இயற்கை மற்றும் மனிதனால் ஆக்கப்பட்ட வடிவங்களை ஆக்கபூர்வமாக வரைந்து கொள்வதில் மாணவர்களுக்கு உதவுக.
 - வரைந்த படத்தை காபன் தாளின் உதவியுடன் ரெஜிபோம் தகட்டில் பிரதிசெய்து கொள்ளுமாறு அறிவுறுத்துக.
 - கத்தியை உபயோகித்து தோண்ட வேண்டிய பகுதிகளையும், வெளித்தள்ளியிருக்க வேண்டிய பகுதிகளையும் சீராக வெட்டிக் கொள்ளும்படி அறிவுறுத்துக.
 - மணற் கடதாசியை உபயோகித்து செதுக்கலை ஒப்பமாக்குமாறு அறிவுறுத்துக.
 - பொருத்தமான விதத்தில் வர்ணம் தீட்டுமாறு அறிவுறுத்துக.
- (100 நிமிடங்கள்)

- படிமுறை 5.2.1.3** :
- மாணவர்களது நிர்மாணிப்புகளை வகுப்பறையில் பொருத்தமான ஓர் இடத்தில் காட்சிப்படுத்துக.
 - ஒவ்வொரு ஆக்கங்கள் பற்றியும் தனித்தனியாக வினவுக.
 - ஏனைய ஒவ்வொரு ஆக்கம் பற்றியும் கருத்துக்களை வினவியறிக.
- (10 நிமிடங்கள்)

கணிப்பீடு மதிப்பீட்டிற்கான அறிவுறுத்தல்கள்:

பின்வரும் விடயங்களை அடிப்படையாகக் கொண்டு கணிப்பீடு மதிப்பீட்டில் ஈடுபடுக.

- பொளிதல் நுட்பமுறை பற்றி விபரித்துக் கூறல்.
- ரெஜிபோம் ஊடகத்தையும் அதன் தன்மையையும் அறிந்துகொள்ளுதல்.
- புடைப்பு செதுக்கலுக்கு பொருத்தமான திட்டமைப்பை திட்டமிடல்
- திட்டமிட்டதை வரைதல், பிரதியிடல், கருவிகளைச் சரியாகப் பயன்படுத்துதல், பூரணப்படுத்தல் ஆகிய திறன்களை வெளிக்காட்டுதல்.
- பொருத்தமான நிறக்கோலங்களையும் நுட்பமுறைகளையும் உபயோகித்து வர்ணம் தீட்டுதல்.

தேர்ச்சி 5.0 : பல்வேறு ஊடகங்களைப் பயன்படுத்தி சிற்ப, செதுக்கு வேலைப்பாடுகள் ஆக்குவார்.

தேர்ச்சி மட்டம் 5.3 : ஒருங்கிணைத்தல்/கட்டியெழுப்புதல் நுட்பமுறையைப் பயன்படுத்தி நிர்மாணங்களைச் செய்வார்.

செயற்பாடு 5.3.1: “விலங்கு உரு அல்லது மனித உரு ஒன்றை அமைப்போம்”

பாடவேளைகள் : 04

கற்றற் பேறுகள் :

- ஒருங்கிணைத்தல் நுட்பமுறை பற்றி கலந்துரையாடுவார்.
- ஒருங்கிணைத்தலுக்கு பயன்படுத்தக்கூடிய கழித்தொதுக்கிய பொருள்களை நிர்மாணிப்புக்காகப் பயன்படுத்துவார்.
- வெவ்வேறு ஊடகங்களின் தனித்துவத்தை அறிவார்.
- ஒருங்கிணைத்தலின்போது பயன்படுத்தக் கூடிய பல்வேறு முறைகளைப் பயன்படுத்துவார்.
- தளவுருக்களை ஒருங்கிணைத்தல் பற்றிய திறனைக் காண்பிப்பார்.
- வர்ணம் தீட்டும் பலவித நுட்ப முறைகளைக் கையாள்வார்.

தரவிருத்தி உள்ளீடுகள் :

- மாதிரி நிர்மாணம் ஒன்று, மாதிரிப் படங்கள்
- பேணிகள், பேனைக் குச்சிகள், பிளாஸ்டிக் குழாய்கள், பிளாஸ்டிக் தகடுகள், இரும்பு/அலுமினியம்/செப்பு/பித்தளை, பலகைக் கீலங்கள், கம்பி, ஆணி, தெறி போன்ற கழிவுப் பொருள்கள்.
- பசை வகைகள் (பைண்டர் கம்), தீப்பெட்டி, மெழுகுதிரி
- தூரிகைகள், வர்ணம், கடதாசி, பென்சில், குறடு
- குறடு/பொடிவெட்டி (கம்பி, உலோகத்தகடு வெட்டுவதற்கான கத்தரிக்கோல்)

செயற்பாட்டை ஒழுங்கமைப்பதற்கான அறிவுறுத்தல்கள்:

படிமுறை 5.3.1.1 :

- மாதிரி நிர்மாணத்தைப் பொருத்தமான இடத்தில் வைத்து காட்சிப்படுத்துக.
- மாதிரிப் படங்களையும் வகுப்பில் காட்சிப்படுத்துக.
- அவை பற்றி மாணவர்களுடன் கலந்துரையாடுக.
- தேடிப்பெற்ற பொருள்கள் அவற்றின் பல்வேறுபட்ட தன்மைகள் குறித்து மாணவருடன் கருத்துப்பரிமாறிக் கொள்க.
- பெற்றுக்கொண்ட பொருள்களை பொருத்தமாகவும் ஆக்கபூர்வமாகவும் ஒருங்கிணைக்கும் விதம் பற்றி மாணவருக்கு அறிவுட்டம் செய்க.

(10 நிமிடங்கள்)

- படிமுறை 5.3.1.2** :
- உரிய ஆய்வு / செயற்பாட்டு அறிவுறுத்தற் படிவத்தின் பிரதிகளை மாணவர்களுக்கு வழங்குக.
 - தர உள்ளீட்டில் உள்ள பொருள்களையும் வழங்குக.
 - அறிவுறுத்தற்படிவத்தில் உள்ளபடி செயற்பாட்டில் ஈடுபடுத்துக.
 - மாணவர்களது ஆக்கங்களை வகுப்பில் காட்சிப்படுத்தத் தயாராக்குக.

(140 நிமிடங்கள்)

- படிமுறை 5.3.1.3** :
- மாணவர்களது ஆக்கங்களை வகுப்பில் காட்சிப்படுத்துக.
 - அவற்றைப் பற்றிய கருத்துக்களைத் தெரிவிக்க மாணவர்களுக்குச் சந்தர்ப்பம் வழங்குக.
 - மேலும் விருத்தி செய்ய வேண்டிய விடயங்களை முன்வைத்துக் கலந்துரையாடுக.
 - இவ்வாறான படைப்பாக்கங்களின் போது எதிர்நோக்கப்படும் தொழினுட்பப் பிரச்சினைகள் பற்றிய கருத்துக்களைப் பரிமாறிக் கொள்க.

(10 நிமிடங்கள்)

கணிப்பீடு மதிப்பீட்டிற்கான அறிவுறுத்தல்கள்:

பின்வரும் விடயங்களை அடிப்படையாகக் கொண்டு கணிப்பீடு மதிப்பீட்டில் ஈடுபடுக.

- கழிவுப் பொருள்களை ஒருங்கிணைத்து நிர்மாணிப்பில் ஈடுபடல்.
- பல ஊடகங்களின் தனித்துவப் பண்பை அறிந்து கொள்ளல்.
- வேறுபட்ட முறைகளை உபயோகித்து ஒருங்கிணைப்பு நிர்மாணிப்பில் ஈடுபடல்.
- பல வடிவம் கொண்ட பொருள்களை ஒருங்கிணைக்கும் திறனைக் காட்டுதல்.
- வர்ணம் தீட்டக்கூடிய பல வழிமுறைகளை பின்பற்றுதல்.

இணைப்பு 5.3.1.1

ஆய்வு/செயற்பாட்டு அறிவுறுத்தற் படிவம்

- வகுப்பில் காட்சிக்கு வைக்கப்பட்ட மாதிரி நிர்மாணிப்பையும் படங்களையும் நன்றாக நோக்குக.
- உமக்கு வழங்கப்பட்ட பொருள்களைப் பெற்றுத் தேவைக்கேற்பப் பகிர்ந்து கொள்க.
- தேடிப்பெற்ற பொருள்களைத் துணையாகக் கொண்டு, உருவாக்கத்தக்க மனித உருவின் அல்லது விலங்கு உருவின் பருமட்டான படத்தை தரப்பட்டுள்ள கடதாசித்தாளில் வரைந்து கொள்க.
- தேவையான உபகரணங்களைத் (Tools) தெரிவு செய்து கொள்க.
- வரைந்த பருமட்டான படத்துக்கு ஏற்ப உரிய வடிவத்தை பசையினால் ஒட்டிக் கொள்க. அல்லது கட்டி /சூடேற்றி ஒட்டிக் கொள்க.
- பொருத்தமான வர்ணங்களைப் பூசி அலங்கரிக்குக.
- நிர்மாணித்து முடிந்ததும் வகுப்பில் காட்சிப்படுத்த ஆயத்தஞ் செய்து கொள்க.

- தேர்ச்சி** **6.0 :** சமய பண்பாட்டு அம்சங்கள் உள்நாட்டு வெளிநாட்டு தெரிவு செய்யப்பட்ட கலைஞர்களின் கலைப் படைப்புக்கள் சமகால கட்புலக் கலைப் படைப்புகள் மற்றும் பொதுசனத் தொடர் பூடகங்கள் மூலம் இனங்கண்ட கலை அம்சங்களை விமர்சன ரீதியில் கிரகித்து அவற்றின் இயல்புகளை சுய படைப்பாக்கத் துக்காகப் பயன்படுத்துவார்.
- தேர்ச்சி மட்டம்** **6.1 :** ஆற்றுகைக் கலைகள் தற்கால இலத்திரனியல் ஊடகங்களிற் காணப் படுகின்ற கட்புலக்கலை அம்சங்களைக் கற்று நயப்பார்.
- செயற்பாடு** **6.1.1:** “காட்டுன் நிர்மாணிப்புகளை நயப்போம்”
- பாடவேளைகள்** **:** 02
- கற்றற் பேறுகள்** **:**
- தொலைக்காட்சி காட்டுன் நிர்மாணங்களைக் குறிப்பிடுவார்.
 - மனங்கவர்ந்த சந்தர்ப்பங்களைக் கலந்துரையாடுவார்.
 - மனங்கவர்ந்த காட்டுன்களை வரைவார்.
 - பொருத்தமான நிர்மாணங்களை தெரிவுசெய்து இரசித்து நயப்பார்.
 - எளிமையான தன்மையை மதிப்பார்.
- தரவிருத்தி உள்ளீடுகள்:**
- இணைப்பு 6.1.1.1 இற்குரிய ஆய்வுசெயற்பாட்டு அறிவுறுத்தற் படிவத்தின் பிரதிகள்
 - 6.1.1.1 இற்குரிய வாசிப்புப் படிவம்
 - பிள்ளைகளுக்குப் பொருந்தும் காட்டுன் நிகழ்ச்சிகளை பதிவு செய்த காட்சிகள்
 - பிள்ளைகள் மிகவும் விரும்பும் காட்டுன் நிகழ்ச்சிகள் அடங்கிய இறுவெட்டுகள், கணினிப் பொறி
 - காணொளி இறுவட்டு (VCD), இலக்கமுறை பல் திறவாக்கல் வட்டு (DVD), தொலைக்காட்சி (காட்டுன் நிகழ்ச்சிகளைக் காட்டுபவை)
- செயற்பாட்டை ஒழுங்கமைப்பதற்கான அறிவுறுத்தல்கள்:**
- படிமுறை 6.1.1.1** **:**
- தெரிவுசெய்யப்பட்ட காட்டுன் நிகழ்ச்சிகள் சிலவற்றை பார்க்கச் சந்தர்ப்பம் அளிக்குக.
 - காட்டுன் படங்களை (உருவங்களை) நோக்கச்செய்க.
 - மாணவர்களிடம் அவர்கள் விரும்பும் நிகழ்ச்சிகளைப் பற்றி வினவுக.
 - பின்வரும் விடயங்களை உள்ளடக்கிக் கலந்துரையாடுக.
 - காட்டுன் நிர்மாணங்களால் வாழ்க்கைக்கு சில படிப்பினைகளைப் பெற்றுக் கொள்ளலாம்
 - நகைச்சுவை, ஆச்சரியம், மிகைப்படுத்தல், நடக்கச் சாத்திய மாகாத நிகழ்ச்சிகள் என்பவை காட்டுன் கதைகளில் அடங்கியுள்ளமை
 - பல தொனிப் பொருள்களின் கீழ் காட்டுன்கள் நிர்மாணிக்கப் பட்டுள்ளது

- கணினி தொழில் நுட்பத்தின் மூலம் காட்டுன் நிகழ்ச்சி தயாரிக்கப்படுதல்

(10 நிமிடங்கள்)

படிமுறை 6.1.1.2

- இணைப்பு 6.1.1.2 இற்குரிய வாசிப்புப்படிவத்தை வழங்குக.
- மாணவர்களை குழுக்களாக்கி கருவிகளை வழங்குக.
- மாணவர்களைச் செயற்பாட்டில் ஈடுபடுத்துக.
- தேவையான வழிகாட்டல்களை வழங்குக.
- வாசிப்புப் படிவம் முழுவதையும் உள்ளடக்கித் தயாரிக்கப்பட்ட வினாத் தாளுக்கு விடையளிக்கச் செய்க.

(25 நிமிடங்கள்)

படிமுறை 6.1.1.3

- மாணவர்கள் தேடியறிந்தவற்றை வகுப்பில் முன்வைக்குக.
- சுய மதிப்பீட்டுக்கு வாய்ப்பளிக்குக.
- ஒட்டுமொத்த செயற்பாட்டை மீளாய்வு செய்க.

(60 நிமிடங்கள்)

கணிப்பீடு மதிப்பீட்டிற்கான அறிவுறுத்தல்கள்:

பின்வரும் விடயங்களை அடிப்படையாகக் கொண்டு கணிப்பீடு மதிப்பீட்டில் ஈடுபடுக.

- வாசிப்புப் படிவத்தை விளங்கிச் செயற்பாட்டில் ஈடுபடுக.
- குழுவாக செயற்படல்.
- ஆய்வு/ செயற்பாட்டுப்பத்திரத்திற்கமைய விடை தருக.
- நிர்மாணிப்புகளை மதிப்பிடல், நயத்தல் திறன்களைக் காட்டுதல்.

பல கேலிச்சித்திர தொலைக்காட்சி நிகழ்ச்சிகள்



தொஸ்தர ஹொந்த ஹித்த



பிஸ்கு பூஸா



கும்பிச்சீ

தங்கர வலிக லப வானர



கிரிபுர எத்தோ

ஆய்வு/செயற்பாட்டு அறிவுறுத்தற் படிவம்

- ஒளிப்பதிவு செய்யப்பட்ட காட்டுன் காட்சிகள், உருவப்படங்கள், ஒட்டிகள் (ஸ்டிக்கர்) நிழற்படங்கள் என்பவற்றை நன்றாக நோக்குக.
- பின்வரும் விடயங்களின் கீழ் அவற்றில் காணப்படும் கலைப்பண்புகளைப் பற்றிக் கலந்துரையாடுக.
 - இரேகையின் தடிப்பு, எளிய தளவுருக்கள் என்பவற்றின் பயன்பாடு
 - வர்ணக் கோலங்கள்
 - உணர்வு வெளிப்பாடு
 - பல்வேறு அசைவுகளின் பயன்பாடு
 - உள்ளடக்கிய கருப்பொருள்
 - தொலைக்காட்சி ஊடகத்துக்குப் பொருத்தமான நுட்பமுறைகளின் உபயோகம்
 - கணினி தொழில்நுட்ப முறைகள் மூலம் காட்டுன் நிகழ்ச்சிகள் தீர்மானிக்கப்படல்
- ஆசிரியரின் அறிவுறுத்தல்களுக்கேற்ப குழுக்களாக்குக.
- உங்கள் குழுவினருக்கு மிகவும் பிடித்த காட்டுன் கதாபாத்திரம் ஒன்றை வரைந்து வர்ணம் தீட்டுக.
- நீங்கள் நிர்மாணித்தவை பற்றிக் கீழே உள்ள தலைப்புகளின் கீழ் விரபங்களை முன்வைக்குக.
 - குழு 1:
 - உங்கள் குழுவினர் விரும்பிய காட்டுன் கதாபாத்திரம், நிகழ்ச்சி என்பனவற்றைக் குறிக்குக.
 - குழு 2
 - உங்களைக் கவர்ந்த இரு கதாபாத்திரங்களைத் தெரிவுசெய்து அவற்றின் வர்ணம், வடிவம், உணர்வு, வெளிப்பாடு போன்றவை பற்றிச் சிறு குறிப்பெழுதுக.
- உங்கள் நிர்மாணிப்புகளை வகுப்பில் முன்வைக்கத் தயாராகுக.

வாசிப்புப் படிவம்

- காட்டுன் நிர்மாணிப்புகளில் பல்வித சித்திரங்களுக்குரிய பண்பைக் காணலாம்.
- பல கலைப்பண்புகளுடன் எளிமையான மற்றும் கருத்து நிலையான வடிவங்களையும் இருபரிமாண, முப்பரிமாண பண்புகளையும் கொண்டுள்ள வர்ண இரேகைகளால் ஆனவை.
- எளிய, அருப நிலையான வடிவங்களுடன் நிர்மாணிக்கப்பட்ட உருவங்களுக்கு கணினி தொழில் நுட்பம் ஊடாக உயிர்ப்பூட்டி காட்டுன் நிர்மாணிக்கப்படுகின்றன.
- நிர்மாணிப்புகளில் நகைச்சுவை, ஆச்சரியம் என்பனவற்றை வெளிப்படுத்த மெதுவான அல்லது வேகமான அசைவுகள் உபயோகிக்கப்படும்.
- பிள்ளைகளின் மனதுக்கிதமான கவர்ச்சியான தளவடிவங்கள் வர்ணங்கள் உபயோகிக்கப்படுத்தப்படுகின்றன.
- எம்மைச் சூழ உள்ள சுற்றாடலில் இருக்கும் எல்லா இயற்கை, செயற்கைப் பொருட்களை உயிர்த்தன்மையுடன் காட்டுன் நிர்மாணிப்புக்களில் காட்டப்படுகின்றன.
- காட்டுன்கள் சிறப்பாக அமைய உரையாடல், பின்னணி இசை, பாடலமைப்பு போன்றவை உதவுகின்றன.

தேர்ச்சி 6.0 : சமய பண்பாட்டு அம்சங்கள் உண்ணாட்டு வெளிநாட்டு தெரிவு செய்யப்பட்ட கலைஞர்களின் கலைப் படைப்புக்கள் சமகால கட்புலக் கலைப் படைப்புகள் மற்றும் பொதுசனத் தொடர் பூடகங்கள் மூலம் இனங்கண்ட கலை அம்சங்களை விமர்ச ரீதியில் கிரகித்து அவற்றின் இயல்புகளை சுய படைப்பாக்கத் துக்காகப் பயன்படுத்துவார்.

தேர்ச்சி மட்டம் 6.2 : இலங்கையின் பாரம்பரிய பொம்மலாட்டக் கலையை இரசித்து நயப்பார்.

செயற்பாடு 6.2.1: செயற்பாடு 6.1.1 இற்கு போன்று இத்தேர்ச்சி மட்டத்துக்குப் பொருத்தமாகச் செயற்பாட்டை ஒழுங்கு செய்து கொள்க.

பாடவேளைகள் : 02

கற்றற் பேறுகள் :

- பொம்மலாட்ட நிர்மாணங்களைக் குறிப்பிடுவார்.
- பொம்மலாட்ட நிர்மாணிப்புக்களின் சிறப்பியல்புகளைக் குறிப்பிடுவார்.
- மனங்கவரந்த பொம்மலாட்ட நிர்மாணிப்புக்களில் ஆற்றுகைக் கலைப்பண்புகளைச் கலந்துரையாடுவார்.
- ஆக்கத்தின் பொருட்டு பயன்படுத்துகின்ற ஊடகம், பொருட்கள் பற்றி தேடிப்பார்ப்பார்.
- இந்நிர்மாணிப்புகளில் சமூக முக்கியத்துவம், கலை அம்சங்களை விளக்குவார்.
- கைப்பொம்மையை நிர்மாணித்து செயல்படுத்துவார்.
- பாரம்பரிய பொம்மலாட்டக் கலையை நயப்பார்.

தரவிருத்தி உள்ளீடுகள்:

- இணைப்பு 6.2.1.1 இல் தரப்பட்டுள்ள ஆய்வு/ செயற்பாட்டு அறிவுறுத்தற்படிவத்தின் பிரதிகள்
- இணைப்பு 6.2.1.1 இல் தரப்பட்டுள்ள வாசிப்புப் படிவம்
- சிறுவர்களுக்குப் பொருத்தமாக தெரிவு செய்யப்பட்ட பொம்மலாட்ட நிகழ்ச்சியை கொண்ட CD இறுவட்டுக்கள், கணினிப் பொறி
- பொம்மலாட்ட உருவங்களை காட்டும் படங்கள்

செயற்பாட்டை ஒழுங்கமைப்பதற்கான அறிவுறுத்தல்கள்:

படிமுறை 6.2.1.1 :

- தெரிவுசெய்யப்பட்ட நிகழ்ச்சியை மாணவர்களுக்கு காட்சிப்படுத்துக.
- பொம்மலாட்ட உருவங்களை மாணவர் அவதானிப்பதற்கு சந்தர்ப்பம் வழங்குக.
- மாணவர்களிடம் அவர்கள் விரும்பும் பொம்மலாட்ட நிகழ்ச்சிகளைப் பற்றி வினவுக.

- பின்வரும் விடயங்களை உள்ளடக்கிக் கலந்துரையாடுக.
 - கலைப்பண்புகளுடன் கவர்ச்சியான நிருமாணங்களை நிர்மாணித்தல்
 - பொம்மலாட்ட நிருமாணிப்புக்களின் தொனிப்பொருள், உள்ளடக்கம்
 - பல்வேறு ஊடகங்களால் பொம்மைகளை நிருமாணித்தல்
- (10 நிமிடங்கள்)

- படிமுறை 6.2.1.2** :
- இணைப்பு 6.1.1.2 இல் தரப்பட்டுள்ள வாசிப்புப்பத்திரத்தை வாசிப்பதற்கு சந்தர்ப்பம் வழங்குக.
 - மாணவர்களை குழுக்களாக்கி தேவையான உபகரணங்களை வழங்குக.
 - மாணவர்களைச் செயற்பாட்டில் ஈடுபடுத்துக.
 - தேவையான வழிகாட்டல்களை வழங்குக.
 - வாசிப்புப் படிவம் முழுவதையும் உள்ளடக்கித் தயாரிக்கப்பட்ட வினாத் தாளுக்கு விடையளிக்கச் செய்க.
- (25 நிமிடங்கள்)

- படிமுறை 6.2.1.3** :
- மாணவர்கள் தேடியறிந்தவற்றை வகுப்பில் முன்வைக்குக.
 - சுய மதிப்பீட்டுக்கு வாய்ப்பளிக்குக. மாணவர் கருத்துக்களை வெளியிட ஊக்கமளிக் குக.
 - ஒட்டுமொத்த செயற்பாட்டை மீளாய்வு செய்க.
- (60 நிமிடங்கள்)

கணிப்பீடு மதிப்பீட்டிற்கான அறிவுறுத்தல்கள்:

பின்வரும் விடயங்களை அடிப்படையாகக் கொண்டு கணிப்பீடு மதிப்பீட்டில் ஈடுபடுக.

- பொம்மலாட்ட நிர்மாணிப்புகளின் வகைகளைக் குறிப்பிடுவார்.
- பொம்மலாட்ட நிர்மாணிப்புக்களின் சிறப்பியல்புப் பண்பும், கலைப் பண்பு அங்கங்களை விளக்குதல்
- மனங்கவர்ந்த பொம்மலாட்ட ஆற்றுகைக் கலையின் பண்புகளைக் கலந்துரையாடல்
- நிருமாணிப்பின் பொருட்டு பயன்படுத்தும் ஊடகம், தொனிப்பொருள் பற்றி வினாவுதல்
- அந்த நிருமாணிப்பின் சமூக முக்கியத்துவத்தை விளக்குதல்
- கைப்பொம்மையை நிர்மாணித்து இயங்க வைத்தல்.
- பாரம்பரிய பொம்மலாட்ட கலையை நயத்தல், மதித்தல்

ஆய்வு/செயற்பாட்டு அறிவுறுத்தற் படிவம்

- ஒளிப்பதிவு செய்யப்பட்ட பொம்மலாட்ட நிகழ்ச்சிகள், உருவப்படங்கள், புகைப்படங்கள் என்பவற்றை நன்றாக நோக்குக.
- பின்வரும் விடயங்களின் கீழ் அவற்றில் காணப்படும் கலைப்பண்புகளைப் பற்றிக் கலந்துரையாடுக.
 - ஆற்றுகைக் கலைப்பண்பு
 - எளிய சம்பாஷனையும் எதிர்வாதமும்
 - சமூகமும் உணர்வு வெளிப்பாடும்
 - உள்ளடக்கிய கதைக் கருப்பொருள்
 - ஊடகப் பயன்பாடு
- வாசிப்புப் படிவத்தை நன்றாக வாசித்தறிக.
- கீழ்க் காணும் வினாக்களுக்கு விடை அளிக்க.

குழு 1

- நீர் பார்த்து ரசித்த விருப்பமான பொம்மலாட்டத்தில் காணப்பட்ட பண்புகளையும், தன்மைகளையும் பற்றி விளக்கம் தருக.

குழு 2

- எளிமையான கைப் பொம்மையை நிரூபணிக்கத் தயாராக.
- உங்கள் நிர்மாணிப்புகளை வகுப்பில் முன்வைக்கத் தயாராக.

வாசிப்புப் படிவம்

- பொம்மலாட்டக் கலை குழந்தைகளுக்கும், வளர்ந்தோருக்கும் இரசனையைக் கொண்டுவரும் சிறந்த கலை அம்சமாகும்.
- பொம்மலாட்டக்கலை ஆதி காலத்தில் இருந்து இலங்கையின் கலாசார அம்சமாக விளங்கியது இது தற்காலத்தில் ஆற்றுகைக் கலையாக வளர்ச்சி பெற்று பிரசித்தி பெற்ற கலை ஆக்கமாக விளக்குகின்றது.
- கை பொம்மை, நூல் பொம்மை, மப்பட் பொம்மை, விரல் பொம்மை என பொம்மை நிர்மாணிக்கப்படுகிறது.
- ரூபவாகிணி ஊடகத்தில் கை பொம்மலாட்டமும், மபட் பொம்மை ஆட்டமும் மிகப் பிரபல்யம் பெற்றுள்ளது.
- நூல் பொம்மை ஆட்டம் பாரம்பரியமாக நடைபெறும் கலையாகும்.
- பொம்மலாட்டத்தின் பொருட்டு பல்வேறுபட்ட வரலாற்று, சமூக கருப் பொருள் நிகழ்வுகளுக்கு ஏற்ற சரிதைப் பொம்மைகள் நிர்மாணிக்கப்படும்.
- இலங்கையில் ஆதியில் இருந்து பிரபல்யம் பெற்ற பொம்மை நாடகம் ஆனது நூல் பொம்மை ஆட்டமாகும்.
- இந்த பொம்மை நாடகத்தின் பொருட்டு பயன்படுத்தும் வரலாற்றுக் கதைகளிடையே, அகலபொல, ஸ்ரீசங்கபோ, அஜாசத்த, காலகோல, படாசாறா, அங்குலிமால கதைகளும் வெஸ்ஸன்தர ஜாதகம் போன்ற கதையும் கலை சிறப்பு வாய்ந்தவை.

- வெசாக், போசன், கம்மடு போன்ற சமய விழாக்களின் பொருட்டு இந்த பொம்மலாட்ட நிகழ்ச்சிகள் நடாத்துதல் ஆதிகாலம் தொட்டு கிராமிய மக்களால் நிகழ்த்தப்பட்டன.
- பின்னணிச் சங்கீதம், பாடல், சம்பாஷணை, ஒளிச் செயல்பாடு போன்ற பல அம்சங்கள், பொம்மலாட்ட நிர்மாணிப்புக்களின் சிறப்பிற்கும், கலை வளர்ச்சிக்கும் முக்கியமாக அமையும்.
- பொம்மலாட்ட நாடகங்களின் பொருட்டு பாடப்படுவது, நாடகப் பாடல்களாகும். பாடல் இசைப்பதும், சம்பாஷணைக் குரல் கொடுப்பதும், பெரும்பாலும் பொம்மலாட்ட கலைஞர்களால் செயல்படுத்தப்படும்.
- விசேடமாக பொம்மலாட்டத்தின் பொருட்டு, மேடை அமைப்பு, பின்னணி நிர்மாணிப்பு செய்து கொள்ளப்படும். இம்மேடை மிக சிறியதாக இருப்பதுடன், கண்மட்டத்திற்கு மேல் தயாரிக்கப்படும்.
- பொம்மைகளின் பொருட்டு பல்வேறு மூலப் பொருட்கள் பயன்படுத்தப்படும். முக்கியமாக மரம் பயன்படுத்தப்படுவதுடன் அதன் பொருட்டு (கந்துரு மரம்) கடல் மாங்காய் மரம் (றுக்கத்தன) ஏழு இலைப் பாலை மரம், பலகைகல் பயன்படுத்தப்படும். இவை தவிர துணி, நூல், இரும்பு, ஆணி, மணி வகை, சைக்கிள் ரியூப், சாயம் வகை என்பன பயன்படுத்தப்படும்.
- நூல் பொம்மையின் பகுதிகள் இணைக்கப்படுவது கை, பாதம், தலை ஆகியவற்றை அசைக்கக் கூடிய வகையிலாகும் இதன் பொருட்டு சைக்கிள் ரியூப் பயன்படுத்தப்படும்.
- கை பொம்மைகளுக்கு மிக எளிமையான பொருட்கள் பயன்படுத்தப்படும். துணித்துண்டுகளும், தெறிநூல், கம்பி, பசை, கை மேஸும் இதன் பொருட்டு பயன்படுத்தப்படும்.

பொம்மலாட்ட வகைகள்



நூல் பொம்மைகள்



விரல் பொம்மைகள்



கை பொம்மைகள்





நிழல் பொம்மைகள்



கோல் பொம்மைகள்



நூல் பொம்மைகளைக் கொண்டு அரங்கேற்றப்பட்ட 'எகெலபொல்' கதையின் சந்தர்ப்பமொன்று

தேர்ச்சி 6.0 : சமய பண்பாட்டு அம்சங்கள் உள்நாட்டு, வெளிநாட்டு தெரிவு செய்யப்பட்ட கலைஞர்களின் கலைப் படைப்புக்கள் சமகால கட்டிலக் கலைப் படைப்புகள் மற்றும் பொதுசனத் தொடர் பூடகங்கள் மூலம் இனங்கண்ட கலை அம்சங்களை விமர்ச ரீதியில் கிரகித்து அவற்றின் இயல்புகளைச் சுய படைப்பாக்கத்துக்காகப் பயன்படுத்துவார்.

தேர்ச்சி மட்டம் 6.3 : இலங்கையின் வரலாற்றுரீதியான பனையோலைக் கைத்தொழில் சார்ந்த கலைப்படைப்புக்களை மதிப்பார்.

செயற்பாடு 6.3.1: “பனையோலைப் படைப்பாக்கங்களை மதிப்போம்”

பாடவேளைகள் : 01

கற்றற் பேறுகள் :

- இலங்கையின் ஒரு கிராமியக் கலையாகிய பனையோலைக் கைத்தொழில் பற்றிய விடயங்களைத் திரட்டுவார்.
- பனையோலைக் கைத்தொழில் பிரபல்யமடைந்த பிரதேசங்களைக் குறிப்பிடுவார்.
- பனையோலைப் படைப்பாக்கங்களைப் பெயரிடுவார்.
- பனையோலைப் படைப்பாக்கங்களின் கோல வடிவங்களையும் கலைப் பண்புகளையும் மதிப்பிடுவார்.
- தமிழர்களின் கலாசாரத்துக்குரிய கைத்தொழில் என விளக்குவார்.

தரவிருத்தி உள்ளீடுகள்:

- இணைப்பு 6.3.1.1 இற்குரிய வாசிப்புப்படிவம்
- பனையோலையால் உற்பத்தி செய்யப்பட்ட சில பொருள்கள், அவற்றின் ஒளிப்படங்கள்
(உதாரணம்: சுவர் அலங்காரமொன்று, கொட்டைப்பெட்டியொன்று)

செயற்பாட்டை ஒழுங்கமைப்பதற்கான அறிவுறுத்தல்கள்:

படிமுறை 6.3.1.1 :

- கற்றல் - கற்பித்தல் சாதனங்களை பொருத்தமான முறையொன்றைப் பயன்படுத்தி வகுப்பில் காட்சிப்படுத்துக.
- அவ்வாறான பாவனைப் பொருள்கள் பற்றி மாணவரின் கருத்துக் களை வினவுக.
- கீழே உள்ள விடயங்களின் பால் மாணவரின் கவனத்தை ஈர்க்குக.
 - பனையோலைக் கைத்தொழில் இலங்கையரின் கிராமியக் கலைகளுள் ஒன்றாகும்.
 - மட்டக்களப்பு, யாழ்ப்பாணப் பிரதேசங்கள் பனையோலைக் கைத்தொழிலில் பிரபல்யம் அடைந்துள்ளன.
 - பனையோலைக் கைத்தொழில் பண்டைக்காலந் தெட்டு இலங்கையின் வடக்கிலும் கிழக்கிலும் உள்ள சகல பிரதேசங் களில் பிரபல்யம் அடைந்திருந்தமை.

(05 நிமிடங்கள்)

- படிமுறை 6.3.1.2** : • இணைப்பு 6.3.1.1 இல் உள்ள வாசிப்புப் படிவத்தை வாசிக்க அல்லது செவிமடுக்கச் செய்க.
- வாசிப்புப் படிவத்தில் உள்ள விடயங்கள் அடங்குமாறு தயாரிக்கப் பட்ட வினாப்பத்திரத்துக்கு விடையளிக்கும்படி மாணவர்களை அறிவுறுத்துக.

(25 நிமிடங்கள்)

- படிமுறை 6.3.1.3** : • மாணவர்களது விடைத்தாள்களை பொருத்தமான ஒரு முறையில் தமக்கிடையே பரிமாற்றம் செய்துகொள்ளுமாறு வழிப்படுத்தி, மதிப்பிடுக.
- கலந்துரையாடல் மூலம் தவறுகளைத் திருத்திக்கொள்ள வாய்ப்பளிக்குக.
- பாடப்பொழிப்பை முன்வைக்குக.

(10 நிமிடங்கள்)

கணிப்பீடு மதிப்பீட்டிற்கான அறிவுறுத்தல்கள்:

கீழே உள்ள விடயங்களை அடிப்படையாகக் கொண்டு கணிப்பீடு மதிப்பீட்டில் ஈடுபடுக.

- கிராமியக்கலை என்ற வகையில் பனையோலைக் கைத்தொழில் பற்றித் தேடியறிதல்.
- பனையோலைக் கைத்தொழில் பிரபல்யமடைந்துள்ள பிரதேசங்களைக் குறிப்பிடுதல்.
- ஒரு கிராமியக் கலைக் கைத்தொழில் என்ற வகையில் அதன் பண்பாட்டுத் தனித்துவத்தை இனங்காணுதல்.
- பனையோலை ஆக்கங்களின் கோலங்களையும் கலைப் பண்புகளையும் மதிப்பிடுதல்.

இணைப்பு 6.3.1.1

ஆய்வு/செயற்பாட்டு அறிவுறுத்தற் படிவம்

- காட்சிப்படுத்தப்பட்ட பனையோலைக்கலை நிர்மாணங்களை அல்லது அவற்றின் படங்களைக் கவனமாக அவதானிக்குக.
- உங்களுக்கு வழங்கப்பட்ட வாசிப்புப் படிவத்தை நன்கு கற்றாய்க.
- கீழே உள்ள வினாக்களுக்கு விடை தருக.
 1. பனையோலைக் கைத்தொழில் நிர்மாணங்கள் பிரபல்யம் அடைந்துள்ள பிரதேசங்களைக் குறிப்பிடுக.
 2. பனையோலைப் படைப்பாக்கங்களைப் பெயரிடுக.
 3. பின்வரும் விடயங்களின் கீழ் அந்நிர்மாணங்களின் கலைப் பண்புகளை மதிப்பிடுக.
 - ஊடகம், ஊடகத்தைத் தயார் செய்து கொள்ளுதல்.
 - நுட்பமுறைகள் (தொழினுட்பப் பண்புகள்)
 - கலைத்துவப் பண்புகள்
 - ஒருங்கிணைந்த பண்புகள்
 - ஆக்கபூர்வமான கலைக்கோலங்கள்
- உங்கள் ஆக்கங்களை வகுப்பில் முன்வைக்கத் தயாராகுக.

வாசிப்புப் பத்திரம்

பனையோலைக் கலைக் கைத்தொழில்

- ஒரு வித்திலைத் தாவரமாகிய பனைமரத்தின் உச்சி முதல் வேர் வரையிலான எல்லாப் பகுதிகளும் பல்வேறு ஆக்கங்களுக்காகப் பயன்படுவனவாகும்.
- பனை மரத்திலிருந்து பெறும் ஓலையே இவ்வாக்கங்களுக்காகப் பயன்படும் பிரதானமான ஊடகமாகும்.
- பனை மரங்கள் பரவலாகக் காணப்படும் வடக்கு, கிழக்கு மாகாணங்களிலேயே குறிப்பாக பனையோலைக் கைத்தொழில் பரம்பிக் காணப்படுகின்றது.
- பனையோலையினால் ஆக்கப்படும் பாவனைப் பொருள்களைப் பின்வருமாறு வகைப்படுத்திக் காட்டலாம்.
 - பாய், பெட்டி, கடகம் (பெரிய பெட்டி)
 - சுளகு
 - உமல், கொத்து மூடல்
 - குட்டான் (பனங்கருப்பட்டி இடும் சிறு பெட்டி)
 - அலங்காரப் பொருள்
 - சுவர் அலங்கரிப்பு
- பனையோலை உற்பத்தித் துறை, ஒரு கைத்திறன் வெளிப்பாடாகவே விருத்தியடைந்துள்ளது. அந்தந்த உற்பத்திப் பொருளுக்குப் பெயர்போன பிரதேசங்களைப் பின்வருமாறு அட்டவணைப் படுத்திக் காட்டலாம்.

ஆக்கங்கள்	மட்டக்களப்பு மாவட்டம்	யாழ்ப்பாண மாவட்டம்
பாய்	பாலமீன்மடு, தாளங்குடா	வேலணை, வரணி, அல்வாய்
சுளகு	புதுக்குடியிருப்பு	மானவளை, மாகியப்பிட்டி, சின்னமடு
தொப்பி	தாளங்குடா, திராய்மடு	மட்டுவில், அல்லாரை
உமல், கூடை	கல்குடா, தாளங்குடா	பெட்டி: எழுவைத்தீவு, உடுப்பிட்டி, புத்தூர்

பாய்கள்

- பனையோலைப் பாய் பின்னுவதில் பெண்களே பெருமளவில் ஈடுபடுவர்.
- பனையோலைப் பாய்கள் பல்வகைப்படும்.
 - விவசாய நடவடிக்கைகளின்போது, அறுத்த நெற் கதிர்களைச் சூடுமிதிப்பதற்கும் நெல்லைக் காயப்போடுவதற்கும் அவித்த நெல்லைக் காயப் போடுவதற்கும் பயன்படும் பாய் 'கதிர்ப்பாய்' எனப்படும்.
 - குழந்தைகளை படுக்க வைப்பதற்கு பயன்படும் சிறிய பாய் 'தடுக்கு' எனப்படும்.
 - நித்திரை செய்வதற்குப் பயன்படுத்தும் பாய் 'படுக்கைப் பாய்' எனப்படும்.
 - மங்கள நிகழ்வுகளுக்குப் பல வர்ணங்களில் அழகுருக்களால் உருவாக்கப்படும் பாய் 'வர்ணப் பாய்' எனப்படும்.
- தேவைக்கேற்ப பந்திப்பாய், சோற்றுப்பாய், எச்சந்தாங்கிப்பாய் எனப் பல்வகைப்படும்.

- பனையோலைப் பாய்களில் காணப்படும் பின்னல் கோலங்கள் பல உள்ளன.

உதாரணம்:

- புளியங்கொட்டை வடிவம்
- சதுரவடிவம்
- நட்சத்திர வடிவம்
- விரிகோண வடிவம்
- வைர வடிவம்
- புள்ளி வடிவம்
- கேத்திரகணித வடிவங்களின் இணைப்பு மூலம் கிளி, மரம், பூ, பூசாத்திரம் போன்ற பனை ஓலை நிருமாணிப்புக்கள் அலங்காரங்களும் உள்ளன.

நிறமூட்டல்

- ஒரு தேக்கரண்டியளவு சாயத்துடன் ஒரு லீற்றர் நீர் சேர்த்துக் கரைத்து கொதிக்க வைத்து, அதனுள் வெட்டியெடுத்த பனையோலைகளை இட்டு ஐந்து நிமிடம் வரை அவித்தல்.
- பின்னர், தண்ணீரில் கழுவி காற்றில் உலர வைத்தல்.
- பாரம்பரிய முறையில் கோழிச் சாயத்துடன், கறியுப்பும் கடுக்காயும் சேர்த்து அவித்து அதில் பனையோலைகளை அவித்து எடுத்தல்.
- பச்சை, சிவப்பு, நாவல் போன்ற நிறங்களை கறிமஞ்சள் தூளுடன் கலந்து ஏனைய நிறங்களைத் தயாரித்து பனையோலைக்கு நிறமூட்டல்.

பனையோலை நிர்மாணிப்புகள்

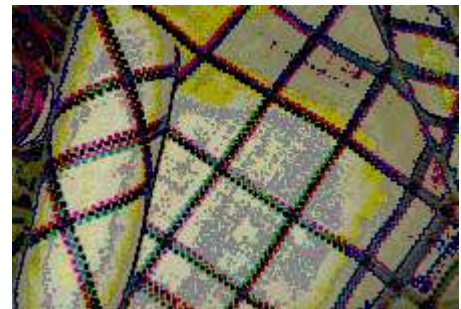
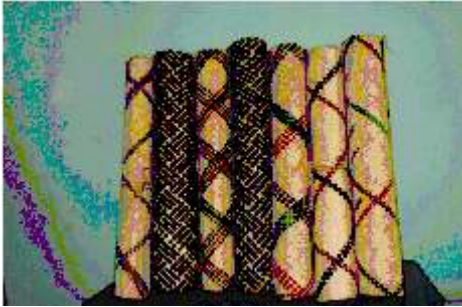

பனையோலை

பாய்கள்



தட்டு, பை, கூடை, அழகிய பூக்கள்



பனையோலையாலான சுவர் அலங்காரம்



பனையோலையாலான அலங்கார ஆபரணங்கள்

தேர்ச்சி 6.0 : சமய பண்பாட்டு அம்சங்கள் உள்நாட்டு, வெளிநாட்டு தெரிவு செய்யப்பட்ட கலைஞர்களின் கலைப் படைப்புக்கள் சமகால கட்டிலக் கலைப் படைப்புகள் மற்றும் பொதுசனத் தொடர் பூடகங்கள் மூலம் இனங்கண்ட கலை அம்சங்களை விமர்ச ரீதியில் கிரகித்து அவற்றின் இயல்புகளைச் சய படைப்பாக்கத்துக்காகப் பயன்படுத்துவார்.

தேர்ச்சி மட்டம் 6.4 : இலங்கையின் பாரம்பரிய பன்புல், (நியந்த) மருள் நாரகைத்தொழில் சார்ந்த கலைப் பண்புகளை மதிப்பார்.

செயற்பாடு 6.4.1: “மருள் நார், பன்புல் கைத்தொழில்”

பாடவேளைகள் : 02

கற்றற் பேறுகள் :

- பாய் பின்னற் கைத்தொழில் இலங்கையர்களின் கிராமியக் கலை என்பதைக் கூறுவார்.
- பன்புல், மருள் நாரக் கைத்தொழில் பிரபல்யமடைந்துள்ள பிரதேசங் களைக் குறிப்பிடுவார்.
- சிங்கள பண்பாட்டுக்கு உரித்தான கலைக் கைத்தொழில்களை கற்றாய்வார்.
- கோலங்களையும் கலைத்துவப் பண்புகளையும் மதிப்பிடுவார்.

தரவிருத்தி உள்ளீடுகள்:

- இணைப்பு 6.4.1.2 இற்குரிய வாசிப்புப்படிவம்
- மருள் நார், பன்புல்லால் உற்பத்தி செய்யப்பட்ட சில பொருள்கள் (உதாரணம்: சுவர் அலங்காரமொன்று, கொட்டைப் பெட்டியொன்று)

செயற்பாட்டை ஒழுங்கமைப்பதற்கான அறிவுறுத்தல்கள்:

படிமுறை 6.4.1.1 :

- பொருத்தமான முறையொன்றைப் பயன்படுத்தி கற்றல் - கற்பித்தல் சாதனங்களை வகுப்பில் காட்சிப்படுத்துக.
- மாணவர் இதற்கு முன் அறிந்துள்ள இவ்வாறான பாவணைப் பொருள்களைப் பற்றி வினவுக.
- கீழே உள்ள விடயங்கள் குறித்து மாணவர்க்கு அறிவூட்டம் செய்க.
 - பாய்க் கைத்தொழில் இலங்கையரின் ஒரு கிராமியக் கலை யாகும்.
 - தும்பரைப் பிரதேசம் மருள் நார் கொண்டு இழைக்கப்பட்ட நிலவிரிப்பு (பாய்) க்காக பிரபல்யம் பெற்றுள்ளது.
 - பன்புற்பாய் கைத்தொழில் பண்டைக்காலம் தொடக்கம் இலங்கை யின் எல்லாப் பிரதேசங்களிலும் பரவலாகக் காணப்பட்டது.
 - களுத்துறை, கம்பஹா, காலி, இரத்தினபுரி ஆகிய மாவட்டங் களில் இன்றும் பன்புல் கைத்தொழில் சிறிய அளவில் காணப்படு கின்றது.

(15 நிமிடங்கள்)

- படிமுறை 6.4.1.2** : • இணைப்பு 6.4.1.1 இல் உள்ள வாசிப்புப் படிவத்தை வாசிக்க அல்லது செவிமடுக்கச் செய்க.
- வாசிப்புப் படிவத்தின் முழு உள்ளடக்கமும் அடங்கலாக தயாரிக்கப் பட்ட வினாப்பத்திரத்துக்கு விடையளிக்கும்படி மாணவர்களை அறிவுறுத்துக.

(50 நிமிடங்கள்)

- படிமுறை 6.4.1.3** : • மாணவர்களது விடைகளைத் தமக்கிடையே பரிமாறி, மதிப்பிடச் செய்க.
- கலந்துரையாடல் மூலம் குறைபாடுகளை நிவர்த்தி செய்துகொள்ள வாய்ப்பளிக்குக.
- சுருக்கத்தை நினைவு கூர்க.

(10 நிமிடங்கள்)

கணிப்பீடு மதிப்பீட்டிற்கான அறிவுறுத்தல்கள்:

கீழே உள்ள விடயங்களை அடிப்படையாகக் கொண்டு கணிப்பீடு மதிப்பீட்டில் ஈடுபடுக.

- பன்புல், மருள் நார் கைத்தொழில் இலங்கையர்களின் கிராமியக்கலை என்பதைக் கூறுதல்.
- பன்புல், மருள் நார் கைத்தொழில் பிரபல்யமடைந்த பிரதேசங்களைக் குறிப்பிடுதல்.
- சிங்கள மக்களின் பண்பாட்டுக்கு சார்ந்த கலைக் கைத்தொழில் என்பதை அறிந்துகொள்ளல்.
- பாய்க் கைத்தொழில் கோலங்களையும் கலைப் பண்புகளையும் மதிப்பிடுதல்.

இணைப்பு 6.4.1.1

ஆய்வு/செயற்பாட்டு அறிவுறுத்தற் படிவம்

- காட்சிப்படுத்தப்பட்ட பன்புல், நார் கலை நிர்மாணங்களை அல்லது அவற்றின் படங்களை கவனமாக அவதானிக்குக.
- உங்களுக்கு வழங்கப்பட்ட வாசிப்புப் படிவத்தை நன்கு கற்க.
- கீழே உள்ள வினாக்களுக்கு விடை தருக.
 1. பன்புல், மருள் நார் கலை நிர்மாணங்களின் வரலாற்றுப் பின்னணியை சுருக்கமாகத் தருக.
 2. பன்புல், மருள் நார் கலை நிர்மாணங்கள் பிரபல்யம் அடைந்துள்ள பிரதேசங்களைக் குறிப்பிடுக.
 3. பின்வரும் விடயங்களின் கீழ் அந்நிர்மாணங்களின் கலைப் பண்பை மதிப்பிடுக.
 - ஊடகம்
 - நுட்பமுறைகள் (தொழினுட்பப் பண்புகள்)
 - கலைத்துவப் பண்புகள்
 - ஒருங்கிணைந்த பண்புகள்
 - ஆக்கபூர்வமான கலைக்கோலங்கள்
 - சாயமூட்டல்
- உங்கள் ஆக்கங்களை வகுப்பில் முன்வைக்கத் தயாராகுக.

வாசிப்புப் படிவம்

பன்புல், மருள்நார்ப் பாய்க் கைத்தொழில்

- பன்புல், மருள் நார்ப் கலை ஆக்கங்கள் இலங்கையில் பண்டுதொட்டு நிலவிவரும் ஒரு கிராமியக் கலையாகும்.
- இக்கைத்தொழில் பிரதானமாக பாய்கள், விரிப்புக்கள் ஆக்குவதிலேயே கவனங் செலுத்துகின்றது. அதற்கமைய அக்கலையாக்கங்களை
 1. மருள் நார்ப்பாய் (தரைவிரிப்பு, கலால்)
 2. பன்பாய் என வகைப்படுத்தலாம்.

தும்பறைப் பாய்க் கைத்தொழில்

- ஆதிகாலந்தொட்டு கண்டி தும்பறைப் பிரதேசத்தில் நியந்த நார்ப் பாய்க் கைத்தொழிலுக்குப் பிரசித்தி பெற்றுக் காணப்படுகின்றது. நாரை மூலப்பொருளாகக் கொண்டு தரைவிரிப்புக்கள் உற்பத்தி செய்யப்படும். தற்காலத்தில் மருள் தாவரம் கிடைப்பது அரிதாக இருப்பதனால் கண தாவர இலை நார்கள் பெற்றுக்கொள்ளப்படுகின்றது.
- மருள் நார்ப்பாய் நார்த்தரை விரிப்பு பிரதானமாக மூன்று வகைப்படும்.
 1. பன்னம் பாய் தரைவிரிப்பு (பொதுவான பாய், பன்னம் கலாள)
 2. கலப்பு அலங்கரிப்பு தலைவிரிப்பு (வட பாய்)
 3. பறவையுருத் தரைவிரிப்பு (குறுளு வேலைப்பாய்)
- ‘மருள்’ எனும் (நியந்த மரம்) மரத்தின் இலைகளிலிருந்து பெறும் நாரைப் பயன்படுத்தி எளிமையான ஒரு பொறியினால் இத்தரைவிரிப்பு ஆக்கப்படும் மற்றும் கண மர இலைநாரும் பாய் பின்னலுக்கு பயன்படுத்தப்படும்.



சணல் இலைகளால் நார்ப் பெறுதல்



சணல் நார்களால் நில விரிப்புக்களை இழைத்தல்

மருள் நார்ப் பாய் அலங்காரங்கள்

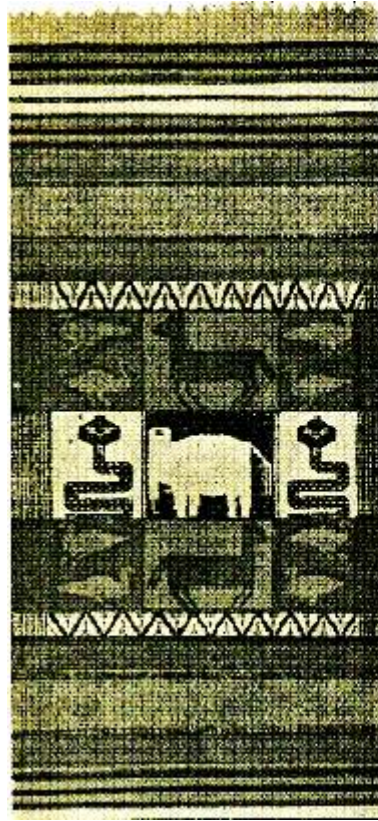

பண்பாய்க் கைத்தொழில்

- பண்பாய்க் கைத்தொழில் இலங்கையின் எல்லாப் பிரதேசங்களிலும் பரவலாகக் காணப்பட்டதாகக் கருதப்படுகின்றது.

பாய் பின்னல் கைத்தொழிலில் ஈடுபடுவோரை “கின்னர்” எனப்படும்.

- பல்வேறு நார் வகைகளைப் பயன்படுத்தி கையால் பின்னி, பாய்கள் ஆக்கப்பட்டுள்ளன.
- தற்காலத்தில் காலி, களுத்துறை, கம்பஹா, இரத்தினபுரி ஆகிய மாவட்டங்களில் சிறு சிறு அளவுகளில் இக்கைத்தொழில் காணப்படுகின்றது.
- பன்புல், நியத்த நார் ஆக்கங்களுக்கான சாய வகைகள் பெற்ற விதம்:
 - சிவப்பு - பத்தங்கி மரத்துண்டுடன் கொறக்காப்புளி இலைகளை அவித்துப் பெறல்.
 - கறுப்பு - கடுக்காய், தான்றிக்காய்களை இடித்து அவித்துப் பெறல்.
 - மஞ்சள் - மரமஞ்சள் அல்லது மஞ்சள் கிழங்குகளை அவித்துப் பெறல்.
 - ஊதா - தம்பை மரப்பட்டையை அவித்துப் பெறல்.

பின்னல் வேலையின்போது பயன்படும் அலங்கார அமைப்புக்கள்

- ஒற்றை முறுக்கு நூல், இரட்டை முறுக்கு நூல்
- கதுறு மரப் பூ, அவுன் ஹரே
- வங்ககிரிய, பன்னிரு மாதம்
- ரத்வத்தை, அலங்கரிப்பு, நட்சத்திரம்
- விலங்குரு அலங்காரங்கள்
(யானை, பறவை, மான், சிலந்தி, நாக சண்டை)

தென்பகுதிப் பாய்கள்



கதுறு மல



மக்குலு (சிலந்தி)



பன்னிரு மாதங்கள்
(மாச தொலஹ)



முவு (முயல்)

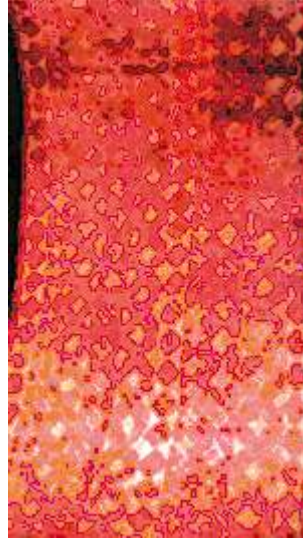

நய் பொரே (பாம்பு)



வங்ககிரிய

மட்டக்களப்புப் பன் பாய்க் கைத்தொழில்

- மட்டக்களப்பில் தமிழ் கிராமங்களான வாழைச்சேனை, நாவற்குடா, தாழங்குடா, குருக்கள் மடம், செட்டிப்பாளையம், களுதாவளை, ஒந்தாச்சி மடம், கல்லாறு போன்ற பிரதேசங்களிலும் முஸ்லிம் பிரதேசங்களான காத்தான்குடி, ஒல்லிக்குளம், காங்கேயனோடை, பாலமுனை, பூனொச்சிமுனை, ஏறாவூர், மீராவோடை, செம்மண் ஓடை, காவத்த முனை போன்ற இடங்களிலும் பன் பாய் வேலைப்பாடுகள் செய்யப்படுகின்றன.
- பன்கைத்தொழில் புரிவோர் “கின்னரை” என்று அழைக்கப்படுகின்றனர்.
- முன்னர் இயற்கை வர்ணங்களால் பன்பற்கள் சாயமுட்டப்பட்டன. ஆனால் இப்போது கோழிச்சாயம் பயன்படுத்தப்படுகின்றது.

பாரம்பரிய பாய் ஆக்கங்களுக்கு சாயம் பெறப்படும் மூலங்கள்

சிவப்பு - பத்தங்கி மரத்துண்டு

மஞ்சள் - மரமஞ்சள் பட்டை

ஊதா - தம்பை மரப்பட்டை

பச்சை - அலரி இலை, மலை வேம்பு இலை

கறுப்பு - தான்றிக்காயும் கடுக்காயும்

சாயமேற்றப்பட்ட பன்கள் இழைக்கப்படும் பிரதானமான இரண்டு கோலங்கள் உள்ளன.

- ஒண்டிப்பாய், புனிப்பாய் என்றழைக்கப்படும்.
- ஒண்டிப்பாய்கள் சதுரம், நீள்சதுரம், முக்கோணம் போன்ற கேத்திரகணித அலங்காரங்களைக் கொண்டவை.
- புனிப்பாய்களில் அலங்காரங்கள் சமாந்தரம், சமச்சீர், சீர் அடுக்கு, இலயம் என்பன முக்கியத்துவம் பெறும்.
- இன்று இவ்விரு வகைகளுக்கும் அடங்கும் முப்பதுக்கும் மேற்பட்ட பாய் வடிவமைப்பு வகைகள் இழைக்கப்படுகின்றன.

மட்டக்களப்பு பன் பாய்க் கோலங்கள்



தேர்ச்சி 7.0 : வரலாற்று ரீதியான உண்ணாட்டு வெளிநாட்டு சித்திர சிற்ப மட்டக்களப்பு பண்பாய்க் கொலங்கள்செதுக்கல் மற்றும் கட்டட நிர்மாணக் கலைகளின் தனித்துவத்தை இனங்கண்டு அவற்றின் கலைப் பண்புகளை படைப்பாக்கத் திற்காகப் பயன்படுத்துவார்.

தேர்ச்சி மட்டம் 7.1 : இலங்கையில் வரலாற்று ரீதியான தாதுகோப (தூபி) நிர்மாணிப்பு களைக் கற்பார்.

செயற்பாடு 7.1.1: “இலங்கைத் தாதுகோபங்களின் (தூபிகளின்) வரலாற்றுப் பின்னணியையும் அடிப்படை இயல்புகளையும் அறிவோம்”

பாடவேளைகள் : 07

கற்றற் பேறுகள் :

- இலங்கையின் காலங்களுக்கு ஏற்ப தாதுகோபங்களை வகைப்படுத்துவார்.
- தூபிகளின் விசேட பண்புகளை ஒப்பிட்டு எழுதுவார்.
- தூபிகளின் வரலாற்றுத் தகவல்களை விவரித்துக் கூறுவார்.
- காலங்களுக்கு ஏற்ப தூபிகளில் நடைபெற்ற மாற்றங்களை ஆராய்வார்.
- தூபி ஒன்றின் அடிப்படைப் பண்புகளை குறிப்பிடுவார்.

தரவிருத்தி உள்ளீடுகள்:

- இலங்கைத் தூபிகளின் நிழல்படங்கள்
- இணைப்பு 7.1.1.1 இற்குரிய செயற்பாட்டுப் படிவத்தின் பிரதிகள்
- இணைப்பு 7.1.1.2 இற்குரிய வாசிப்புப் படிவத்தின் பிரதிகள்

செயற்பாட்டை ஒழுங்கமைப்பதற்கான அறிவுறுத்தல்கள்:

படிமுறை 7.1.1.1 :

- தூபிகளின் நிழல்படங்கள், வீடியோ நாடாக்கள், இறுவட்டுக்கள், கணினிப் பொறிகள் என்பவற்றின் உதவியுடன் தாதுகோபங்களைக் காண்பிக்குக.
- கட்புலச் சாதனங்களை உபயோகிக்குக.
- குறித்த தாதுகோபங்களின் வரலாற்றுப் பின்னணியைக் கலந்துரையாடுக.
- தாதுகோபங்களின் அடிப்படைப் பண்புகளை விளங்கி அதைப் பற்றிக் கலந்துரையாடுக.
- காலப்போக்கில் தாதுகோபங்களில் ஏற்பட்ட மாற்றங்களைக் கலந்துரையாடுக.

(15 நிமிடங்கள்)

படிமுறை 7.1.1.2 :

- இணைப்பு 7.1.1.1 இற்குரிய செயற்பாட்டுப் படிவங்களை வழங்குக.
- தொனிப்பொருளின் கீழ் செயற்பாட்டில் ஈடுபடுத்துக.

(25 நிமிடங்கள்)

படிமுறை 7.1.1.3

- மாணவர்கள் கண்டறிந்தவற்றை வகுப்பில் முன்வைக்குக.
- மாணவர்களுக்கிடையில் கருத்துக்களை பரிமாறிக்கொள்ளச் செய்க.
- பாடவிருத்திக்குத் தேவையான அறிவுரைகளை வழங்குக.

(15 நிமிடங்கள்)

கணிப்பீடு மதிப்பீட்டிற்கான அறிவுறுத்தல்கள்:

பின்வரும் விடயங்களை கருத்திற்குக் கொண்டு இணைப்பு 7.1.1.1 , இணைப்பு 7.1.1.2 ஆகியவற்றின் அடிப்படையாகக் கொண்டு கணிப்பீடு மதிப்பீட்டில் ஈடுபடுக.

- தாதுகோபங்களின் வரலாற்று ரீதியான தகவல்களைத் தேடியறிதல்.
- காலத்துக்கு ஏற்ப தாதுகோபங்களில் ஏற்பட்ட மாற்றங்களை ஆராய்ந்தறிதல்.
- தாதுகோபங்களின் அடிப்படை பண்புகளை விபரித்துக்கூறல்.

இணைப்பு 7.1.1.1**ஆய்வு/செயற்பாட்டு அறிவுறுத்தற் படிவம்**

- இணைப்பு 7.1.1.2 இற்குரிய வாசிப்புப் படிவத்தின் உருக்களைக் கற்றாய்க.
- செயற்பாட்டில் ஈடுபடமுன் பின்வரும் விடயங்கள் மீது கவனஞ் செலுத்துக.
 - இலங்கையின் முக்கியமான தாதுகோபங்களின் வரலாற்றுப் பின்னணி.
 - தாதுகோபங்களின் அமைப்பும் அதன் விசாலமும்
 - என்ன நோக்கத்திற்காக தாதுகோபங்கள் நிர்மாணிக்கப்பட்டன என விபரிக்குக.
 - தாதுகோபத்தின் அடிப்படைப் பண்புகளும் இது தொடர்பான சிறப்பு அம்சங்களும்
- டிமைத்தாள்கள், மாக்கர் பேனை பாவித்துத் தரப்பட்ட அட்டவணையைப் பிரதிசெய்து நிரப்புக.

தாதுகோபம்	நூற்றாண்டு	காலம்	அனுசரணை	வரலாற்று முக்கியத்துவம்	வடிவம்	உயரம்	தாதுகோபத்தில் காணப்படும் விசேட கலை அம்சங்களும் கலைப் பண்புகளும்
தூபாராம தாதுகோபம்							
ரூவன்மலி சாய							
அபயகிரி தாதுகோபம்							
ரன்கொத் விகாரை							
களனி தாதுகோபம்							

- உங்கள் கண்டுபிடிப்புகளை வகுப்பில் முன்வைக்குக.

வாசிப்புப் படிவம்

தூபாராம தாதுகோபம்



- அநுராதபுர காலத்தைச் சேர்ந்த இலங்கையில் முதல் முதலில் அமைக்கப்பட்ட தாதுகோபம் தூபாராம ஆகும்.
- இது கி.மு. 03 ஆம் நூற்றாண்டில் தேவநம்பியதிஸ்ஸ மன்னனால் கட்டுவிக்கப்பட்டது.
- புத்தபெருமாமனின் வலது தாடையின் தாதுவை வைத்துக் காட்டப்பட்டதாக வரலாற்று நூல்கள் கூறுகின்றன.
- இது மணி வடிவத்தைக் கொண்டது (கண்டாகார).
- தாதுகோபம் கட்டப்பட்டதன் பின்னர் ஆட்சி செய்த மன்னர்கள் இதனைப் புனர்நிர்மாணம் செய்ததுடன் மேலதிக கட்டட அமைப்புகளையும் சேர்த்தனர்.
- இது தற்போது 164 1/2 (அடி) விட்டமுடைய வட்ட வடிவமுடைய மேடை மீது நில மட்டத்திலிருந்து 11.4 அடி உயரத்தில் நிர்மாணிக்கப்பட்டுள்ளது.
- இது 63 அடி உயரம் உடையது.
- லஞ்ஞதிஸ்ஸ மன்னனால் சைத்தியத்தை 'சுற்றி வட்டதாகே' (பாதுகாப்பான கூரை அமைப்பு)கட்டம் அமைக்கப்பட்டது.
- இக்கட்ட அமைப்பில் (வட்டதாகே) தற்சமயம் எஞ்சியிருக்கும் தூண்கள், அலங்கார செதுக்கல் வேலைப்பாடுகளைக் கொண்டவை.
- இக்கற்றாண்களின் மீது சிகரத்தைக் கொண்ட அரைக்கோள வடிவ கூரை அமைப்பு ஒன்று இருத்திருக்கலாம் என நம்பப்படுகிறது.

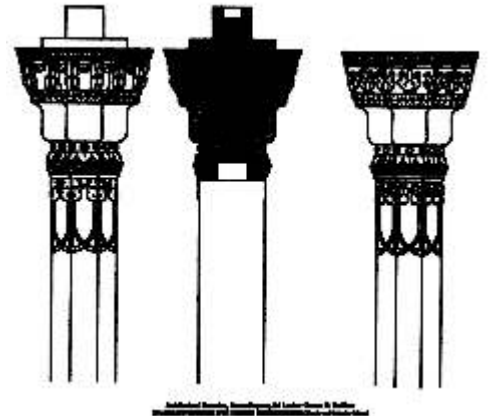
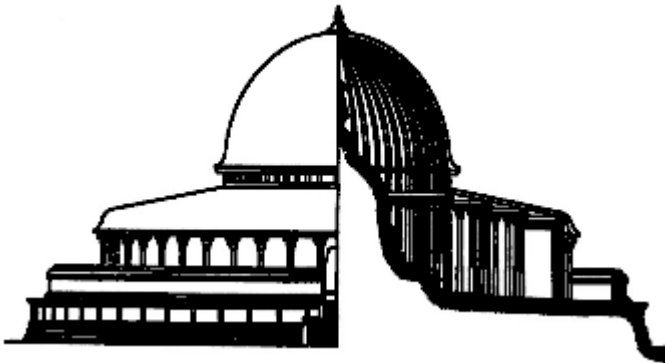

ருவன்வெலிசாய (மகாதாதுகோபம்)



- அநுராதபுர காலத்தைச் சேர்ந்த இத்தாதுகோபம் துட்டகைமுனு மன்னனால் கட்டுவிக்கப் பட்டது
- இது நீர்க்குமிழ் (புப்புலாகார) வடிவம் கொண்டது.
- தாதுகோபத்தின் நிர்மாணப் பணிகள் நிறைவு பெற முன்னரே துட்டகைமுனு மன்னன் காலமாகி விட்டதால் அவருக்குப் பின்னர் அவரது தம்பியான சத்தாதிஸ்ஸன் மிகுதிக் கட்டிடப் பணியையும், யானை அணி மதிலையும், வெள்ளைப் பூச்சுப் பணியையும் பூர்த்தி செய்தான்.
- இலங்கையை ஆட்சி செய்த பல மன்னர்கள் இதனை புனர்நிர்மாணம் செய்ததுடன் புதிய அமைப்புக்களையும் சேர்த்தனர்.
- இது 350 அடி உயரமும், 300 அடி விட்டமும் கொண்டது.
- இத்தாதுகோபத்தின் பளிங்கினாலான சிகரம் (கொத்த) 25 அடி உயரமுடையது.
- சதுர வடிவான மேடையின் மீது அமைந்த தாதுகோபத்தின் நாற்புறத்திலும் மகாதாதுகோபத்தின் மாதிரி நான்கு சிறிய தாதுகோபங்கள் காணப்படுகின்றன.
- இத்தாதுகோபத்தைச் சுற்றிக் காணப்படும் யானை அணி மதில் உன்னதமான கலை நிர்மாணமாகும்.
- தாதுகோபத்தின் நாற்புறமும் உள்ள 'வாகல்கடம்' அலங்காரப் பூ, கொடி அலங்கார வேலைப்பாடுகளைக் கொண்டவை.
- துட்டகைமுனு மன்னனின் சிலை, விகாரமகாதேவியின் சிலை. பாதிய திஸ்ஸ மன்னனின் சிலை, ருவன்மலிசாயவின் மாதிரியமைப்பு போன்ற நிருமாணிப்புக்களை சுற்றுப்பிரகாரத்தில் காணலாம்.



அபயகிரி தாதுகோபம்



- இது அநுராதபுர காலத்தைச் சேர்ந்தது.
- கி.மு. 01 ஆம் நூற்றாண்டில் அபயகிரி தாதுகோபம் வட்டகாமினி அபய (வலகம்பா) மன்னனால் நிர்மாணிக்கப்பட்டது.
- கிரி எனப்படும் 'நிகண்டாராமய' இருந்த இடத்தில் இத்தூபி அமைக்கப்பட்டதால் அபயகிரி எனப்பட்டிருக்கலாம் என வரலாறு கூறுகின்றது.
- இது அட்டமஸ்தானங்களில் இதுவும் ஒன்றாகும்.
- உத்தர சைத்திய, அபய, அபயகிரி, பயாகிரி எனும் பெயர்களாலும் இது அழைக்கப்படுகின்றது.
- 235' அடி உயரமும் 310' அடி விட்டமும் உடையது.
- ஆரம்ப காலத்தில் தாதுகோபத்தின் சத்திராவலி (கொத்கரல்ல) என்பதற்குப் பதிலாக குடை வடிவமும் அதனைத் தாங்கி நிற்கும் தூணும் இருந்துள்ளது.
- நுழைவாயிலின் இரு புறத்திலும் உள்ள 'சங்க நிதி', 'பத்ம நிதி' எனப்படும் பைதிரவ உருவச் சிலைகள் இரண்டும் சிறப்பான கலை நிர்மாணங்களாகும்.



சேதவன விகாரை



- அநுராதபுர காலத்துக்குரிய சேதவன தாதுகோபம் தானியக் குவியல் வடிவத்தைக் கொண்டுள்ளதென தற்போது ஏற்றுக்கொள்ளப்பட்டுள்ளது.
- இது கி.பி. 276 - 303 காலப்பகுதியில் மகாசென் மன்னனால் நிர்மாணிக்கப்பட்டது.
- புத்தபெருமானின் “பட்டிதாது” (இடுப்புப்பட்டி) இத்தூபியில் வைக்கப்பட்டுள்ளதாக நம்பப்படுகிறது.
- ஆரம்பகாலத்தில் இது 400 அடி உயரமுடையதாக இருந்தது.
- தாதுகோபம் சதுரவடிவமுடைய மேடையொன்றின் மீது அமைக்கப்பட்டுள்ளது. நாற்றிசைகளில் இருந்தும் “சலபவ” வுக்குள் (சுற்றுப்பிரகாரம்) நுஐழய நான்கு வாயில்கள் உள்ளன.
- தாதுகோபத்தை சுற்றி 04 வாகல்கடங்கள் உள்ளன.
- அது செங்கல்லால் கட்டப்பட்டுள்ளது. உலகில் எஞ்சியிருக்கும் இவ்வகையான நினைவுத் தூபிகளுள் மிக உயரமான புனிதக் கட்டடம் இதுவாகும்.

றன்கொத் விகாரை



- பொலன்னறுவைக் காலத்துக்குரியது.
- பொலன்னறுவையில் அலாஹன பிரிவெனா பூமிக்கு மேற்குத் திசையில் இத்தாதுகோபம் அமைந்துள்ளது.
- இந்த தாதுகோபம் நிஸ்ஸங்கமல்ல அரசனால் கட்டுவிக்கப்பட்டதென கூறப்படுகிறது.
- தாதுகோபம் 200 அடி உயரம் கொண்டதுடன் அடிப்பகுதியின் சுற்றளவு 186 அடியைக் கொண்டது.
- தாதுகோபம் நீர்க்குமிழி (புபுலாக்கார) வடிவினைக் கொண்டது.
- தாதுகோபத்தின் எட்டு மூலைகளிலும் எட்டு சிலை மனை காணப்படுகின்றன.
- தாதுகோபத்தின் சதுர கோட்டத்தின் முகப்புக்களில் சூரியனைக் குறிக்கும் குறியீடான சக்கரத்தைக் காணலாம்.
- றன்கொத் விகாரை, நாற்திசைகளிலும் அலங்கார மலர்க்கொடி அலங்காரம் செதுக்கப்பட்ட “வாகல் கடங்கள்” நான்கைக் கொண்டுள்ளன.

களனி தாதுகோபம்



- முதற் தாதுகோபம் அநுராதபுர காலத்தைச் சேர்ந்தது. இது பிற்காலத்தில் அழிந்து போய் 20ம் நூற்றாண்டில் மீண்டும் புணரமைக்கப்பட்டுள்ளது.
- களனி பிரதேசத்தில் இத் தாதுகோபம் உள்ளது.
- சித்தாத்தர் புத்தராகி 8 ஆவது ஆண்டில் மணிக் அக்பித நா அரசனின் வேண்டுகோளுக் கிணங்கி இலங்கைக்கு எழுந்தருளி இரத்தினக் கற்களால் அலங்கரித்த ஆசனத்தில் அமர்ந்து தர்ம உபதேசம் செய்தார். அந்த இரத்தின ஆசனத்தை உள்ளே வைத்து ஐடால திஸ்ஸ அரசனால் களனி தாதுகோபம் நிர்மாணிக்கப்பட்டுள்ளது.
- இது பதினாறு இடங்களுள் (சொளொஸ்மஸ்தானத்தில்) அடங்கும் ஒரு விகாரையாகும்.
- தற்போதைய தாதுகோபத்தின் முழு உயரம் 90 அடியாகும்.
- தாதுகோபம் தானியக்குவியல் (தான்யாக்கார) வடிவத்தைக் கொண்டது.
- தாதுகோபத்தின் நான்கு திசைகளிலும் மலர் ஆசனமாகப் பயன்படுத்தப்படும் வாகல்கடங்கள் நான்கு அமைந்துள்ளது.

தேர்ச்சி 7.0 : வரலாற்று ரீதியான உள்நாட்டு, வெளிநாட்டு சித்திர சிற்பச் செதுக்கல் மற்றும் கட்டட நிர்மாணக் கலைகளின் தனித்துவங்களை இனங்கண்டு அவற்றின் கலைப் பண்புகளைப் படைப்பாக்கத் திற்காகப் பயன்படுத்துவார்.

தேர்ச்சி மட்டம் 7.2 : இலங்கையின் வரலாற்றுக்கு முற்பட்ட காலச் சித்திரங்களைக் கற்பார்.

செயற்பாடு 7.2.1: “வரலாற்றுக்கு முந்திய காலத்து குகை ஓவியங்களை மதிப்போம்”

பாடவேளைகள் : 03

கற்றற் பேறுகள் :

- இலங்கையின் வரலாற்றுக்கு முந்திய காலத்து ஓவியங்கள் காணக்கூடிய இடங்களை குறிப்பிடுவார்.
- வரலாற்றுக்கு முற்பட்டகால ஓவியங்களின் விடயப் பொருளைக் கற்றாய்வார்.
- வரலாற்றுக்கு முற்பட்ட கால ஓவியங்களின் உருவங்கள், வர்ணங்களின் பயன்பாடு பற்றி விவரிப்பார்.
- வரலாற்றுக்கு முற்பட்டகால மனிதனின் கலைத்திறனையும் நாளாந்த வாழ்க்கைத் தகவல்களையும் தேடியறிவார்.

தரவிருத்தி உள்ளீடுகள்:

- இலங்கைக் குகை ஓவியங்களைக் காட்டும் நிழற்படங்கள்
 - தந்திரிமலை குகைச் சித்திரங்கள்
 - தொரவக்க குகைச் சித்திரங்கள்
 - பில்லாவ குகைச் சித்திரங்கள்
- இணைப்பு 7.2.1.1 இற்குரிய செயற்பாட்டுப் படிவத்தின் பிரதிகள்
- இணைப்பு 7.2.1.2 இற்குரிய வாசிப்புப் படிவத்தின் பிரதிகள்

செயற்பாட்டை ஒழுங்கமைப்பதற்கான அறிவுறுத்தல்கள்:

படிமுறை 7.2.1.1 :

- குகை ஓவியங்களைக் காட்டும் நிழற்படங்களை மாணவர்களுக்குக் காட்சிப்படுத்துக.
- குகை ஓவியங்கள் சிலவற்றைக் கரும்பலகையில் வரையச் சந்தர்ப்ப மளிக்குக.
- இலங்கையின் வரலாற்றுக்கு முற்பட்டகால ஓவியப் படைப்புகள் குறித்து மாணவரின் கருத்துக்களை வினவுக.

(15 நிமிடங்கள்)

படிமுறை 7.2.1.2 :

- இணைப்பு 7.2.1.1 இல் தரப்பட்டுள்ள செயற்பாட்டுப் பத்திரத்தின் பிரதிகளை மாணவர்க்குப் பகிர்ந்தளிக்குக.
- இணைப்பு 7.2.1.2 இல் தரப்பட்டுள்ள வாசிப்புப் பத்திரத்தின் பிரதிகளை மாணவருக்குப் பகிர்ந்தளிக்குக.

(90 நிமிடங்கள்)

- படிமுறை 7.2.1.3 :**
- மாணவர் கண்டறிந்தவற்றை வகுப்பில் முன்வைக்கச் சந்தர்ப்ப மளிக்குக.
 - மாணவர்கள் தமக்கிடையே கருத்துக்களைப் பரிமாறிக்கொள்ளச் சந்தர்ப்பமளிக்குக.
 - பாட விருத்திக்குத் தேவையான அறிவுறுத்தல்களை வழங்குக.

(20 நிமிடங்கள்)

கணிப்பீடு மதிப்பீட்டிற்கான அறிவுறுத்தல்கள்:

பின்வரும் விடயங்கள் தொடர்பாகக் கவனஞ் செலுத்தி இணைப்பு 7.2.1.1, 7.2.1.2 ஆகியவற்றை அடிப்படையாகக் கொண்டு கணிப்பீடு, மதிப்பீட்டுச் செயன்முறையை நடத்துக.

- வரலாற்றுக்கு முந்திய குகைச் சித்திரங்களை வரைவதற்காகப் பயன்படுத்தப்படும் வர்ணங்கள், வடிவங்களைக் கற்றாய்தல்.
- மனித உருவங்களைப் போலவே விலங்குருவங்களின் தன்மையை விபரித்தல்.
- இலங்கையின் வரலாற்றுக்கு முந்திய சித்திரங்களில் காணப்படும் சிறப்பியல்புகளை விவரித்தல்.
- வரலாற்றுக்கு முந்திய கால சித்திரங்களின் விடயப்பொருள் பற்றித் தேடியறிதல்.
- வரலாற்றுக்கு முந்திய காலப் பகுதி மனிதனின் கலைத்திறன்களையும் நாளாந்த வாழ்க்கைத் தகவல்களையும் தேடியறிதல்.

இணைப்பு 7.2.1.1

ஆய்வு/செயற்பாட்டு அறிவுறுத்தற் படிவம்

- இணைப்பு 7.2.1.2 இல் தரப்பட்டுள்ள வாசிப்புப்பத்திரத்தில் தரப்பட்டுள்ள பட்டங்களைக் கற்றாயுங்கள்.
- வரலாற்றுக்கு முந்திய கால ஓவியங்களில் காணப்படும் சிறப்பியல்புகளை இனங்கண்டு கொள்ளுங்கள்.
- பின்வரும் வினாக்களுக்கு விடையளியுங்கள்.
 1. இலங்கையின் வரலாற்றுக்கு முற்பட்ட கால ஓவியங்கள் பற்றிச் சுருக்கமாக விளக்குக.
 - காணப்படும் இடங்கள்
 - தொனிப்பொருள்கள்
 - ஓவியங்கள் வரையப்பட்டமைக்கான நோக்கங்கள்
 2. அப்படைப்புக்கள் தொடர்பாக கலைத்துவ மதிப்பீடொன்றை நடாத்துங்கள்
 - ஊடகங்கள்
 - நுட்பமுறைகள் (தொழிநுட்ப இயல்புகள்)
 - கலைப்பாணிக்குரிய இயல்புகள்(உருவங்களின் இயல்புகள்)
 - சேர்மான இயல்புகள்
 - ஆக்கபூர்வமான, கலைத்துவமான வெளிப்பாடு
- தேடியறிந்தவற்றை வகுப்பில் காட்சிப்படுத்த ஆயத்தஞ் செய்து கொள்க.

வாசிப்புப் படிவம்

- வடமத்திய மற்றும் கிழக்குப் பிரதேசங்களிலேயே இலங்கையின் வரலாற்றுக்கு முந்திய காலத்து ஓவியங்கள் அதிக அளவில் காணப்படுகின்றன.
- இலங்கையின் வரலாற்றுக்கு முந்திய காலம், இரண்டரை இலட்சம் ஆண்டுகள் பழைமையானது என்பதைக் காட்டுவதற்கு மனிதர் பயன்படுத்திய கல்லாலான கருவிகள் சான்று பகர்கின்றன.
- இதற்கேற்ப, வரலாற்றுக்கு முந்தியகால சித்திரங்கள் மூவாயிரம் ஆண்டுகள் மாத்திரமே பழைமையானது என்பது பேராசிரியர் டி.பி. நந்ததேவ அவர்களினதும் பேராசிரியர் E.P.தெரணியகலவினதும் அனுமானமாகும்.
- சித்திரங்கள் வேடர்களால் வரையப்பட்டவை என செலிக்மான் குறிப்பிட்டுள்ளார்.
- இலங்கையில் வரலாற்றுக்கு முந்திய காலத்துக் குகைச் சித்திரப் படைப்புக்களில் மனித உருவங்களும் பிராணி உருவங்களும் தொனிப்பொருளாக அமைந்தன.
- விலங்கு உருவங்களிடையே யானை, சிறுத்தை, முதலை, மான், மரை, குரங்கு, மான் உடும்பு, மயில், பூரான் போன்றவை முக்கியமானவை.
- எளிமையான தளவடிவங்களாகவும் குறியீடுகளாகவும் காட்டப்பட்டுள்ள இவ்வுருவங்கள் மூலம் ஆதிமனிதனின் பிரதான ஜீவனோபாயமான 'வேட்டையாடல்' காட்டப்பட்டுள்ளது என்பது ஆய்வாளரின் கருத்தாகும்.

வரலாற்றுக்கு முந்திய கால சித்திரங்களின் பொது இயல்புகள்

- இச்சித்திரங்களை வரைவதற்காகக் கையாண்ட நுட்பமுறைகள் 03 ஆகும்.
 1. கோடுகளால் படங்கள் வரையும் முறை
 2. விரலினால் அல்லது தடித்துண்டினால் சாயம் பூசும் முறை
 3. சுரண்டுதல் முறை (engraving)
- தனி உருவங்களாகவும், சோடி உருவங்களாகவும் இவை வரையப்பட்டுள்ளன.
- எளிமையான தளவடிவங்கள் குறியீடுகளாகப் பயன்படுத்தப்பட்டுள்ளன.
- மனித, விலங்கு உருவங்களோடு வேறு கேத்திரகணித உருவங்களும் குறியீட்டு உருவங்களும் பயன்படுத்தப்பட்டுள்ளன.
- வரலாற்றுக்கு முந்திய கால சித்திரங்களில் காணப்படும் இடங்களிடையே, தந்திரமலைக் குகை தொறவக்கைக்குகை, பில்லாவ குகை போன்றவை பிரதானமானவையாகும்.
- சூழலிலிருந்து கண்டெடுக்கப்பட்ட இயற்கைப் பொருள்களாலான கரி, வெண்களி விலங்குகளின் இரத்தம், முருகைக்கல் போன்றவற்றை வர்ணங்களாக உபயோகித்துள்ளதுடன் அவை நீர், பிசின் அல்லது விலங்கு இரத்தத்துடன் கலக்கப்பட்டுள்ளது.

தந்திரிமலை குகை ஓவியங்கள்

- தந்திரிமலை குகைச் சித்திரங்கள் இலங்கை வரலாற்றுக்கு முந்திய காலத்தைச் சேர்ந்தவை எனக் கருதப்படுகின்றன.
- இப்படைப்புக்களுள் வில்வித்தைக்காரன், ஒரு மிருகத்தின் முதுகின் மீது செல்லும் மனித உருவமும், கட்டடமொன்றினுள் (வீடொன்றினுள்) மனித உருவங்களைக்கொண்ட சித்திரமும் வரலாற்றுக்கு முந்திய முக்கியமான படைப்புக்களாகக் கருதப்படுகின்றது.
- விலங்கு உருவங்களுள் 'உடும்பு' எனும் உருவமும் சிறப்பானது.



மிருகத்தில் ஏறிச்செல்லும் மனிதன்

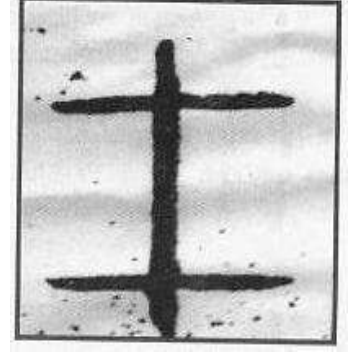

உடும்பு



வில் வித்தைக்காரன்

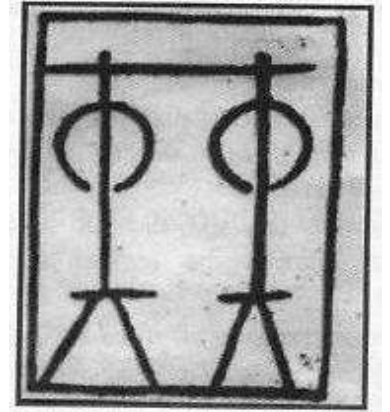

மனித உருவங்கள் வீட்டுக்குள்
மனித உருவம்



தொரவக்கைக் குகை

- தொரவக்கைக் குகை கேகாலை மாவட்ட பெலிகல் கோரளையில் வரக்காப்பொளை நகரை அண்டிய மள்தெனியா எனும் பெருந்தோட்டத்தில் அமைந்துள்ளது.
- இது ஒன்றை மற்றொன்று தங்கியுள்ளது போன்று ஏறத்தாழ 1500 அடி உயரமான பாரிய மலைக்குன்றுகளிரண்டினாலான இயற்கையான ஒரு கற்குகையாகும்.
- ஜி.எவ்.ஆர் புரோவியனர் என்பவர் 1919 இல் கண்டுபிடிக்கையில் நிலத்திலிருந்து 61/2 அடி உயரத்திலேயே சித்திரங்கள் தீட்டப்பட்டு இருந்தது.
- இச்சித்திரங்கள், கோடுகளால் வரைந்தும், சுரண்டியும் ஆகிய இரண்டு முறைகளிலும் வரையப்பட்டவையாகின்றன.
- இந்த குகைச் சித்திரங்களுள் சிறப்பான படைப்பாக யானையும் யானைக் குட்டியும் எனும் படைப்பு குறிப்பிடப்பட்டுள்ளது.
- மீனும் மனித வடிவும் உடும்பு எனும் சித்திரமும் முக்கியமான ஒரு படைப்பாகக் கருதப்படுகின்றது.
- அத்தோடு சூரிய சந்திரனைக் காட்டும் சித்திரமொன்றும் உள்ளது.

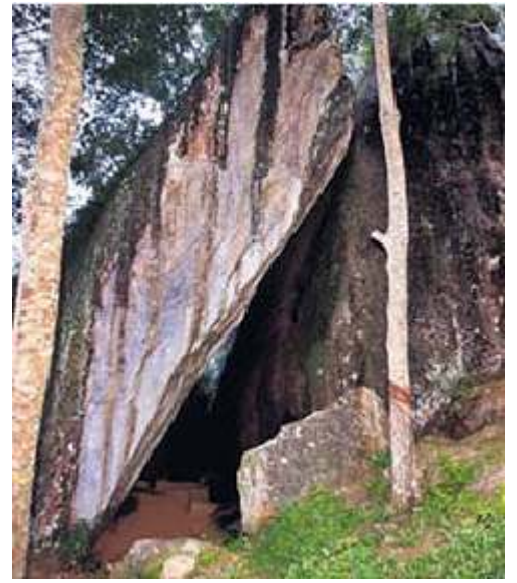
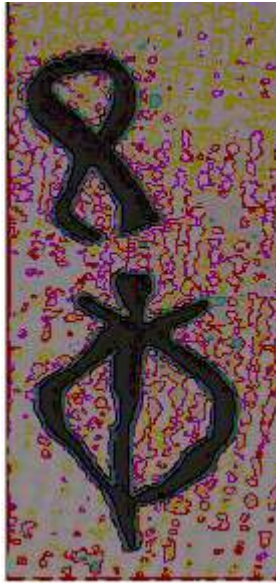

பில்லாவ

- வட மத்திய மாகாணத்தில் அனூராதபுர மாவட்டத்தில் பில்லாவ கற்குகை அமைந்துள்ளது.
- எஸ்.பூ. தரணியகலை என்பாரால் 1951 ஆம் ஆண்டில் கண்டுபிடிக்கப்பட்ட இக்குகையின் சித்திரங்கள் வர்ணங்களைப் பயன்படுத்தி வரையப்பட்ட கோட்டுச் சித்திரங்களைக் காணலாம்.
- கலப்பு ஊடகங்களைக் கொண்டு வரையப்பட்ட சில சித்திரங்கள் காணப்படுகின்றன.
- ஜோன்ஸ்டில் என்பவரின் கருத்துப்படி இங்கு காணப்படும் முக்கியமான படைப்பு கட்டமொன்றினுள் (வீடொன்றினுள்) உள்ள இரண்டு மனித உருவங்களைக் கொண்ட சித்திரமாகும்.
- இக்குகைச் சித்திரங்களில் யானை, மரை, மயில் உருவங்களும் சிறப்பானவை
- கேத்திரகணித குறியீடுகளைக்கொண்ட உருவங்களும் இவற்றில் அடங்கியுள்ளன.

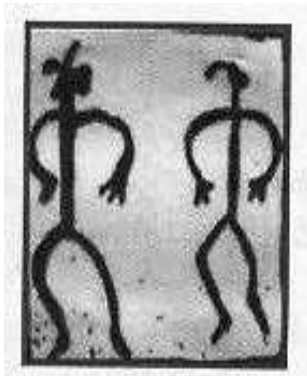
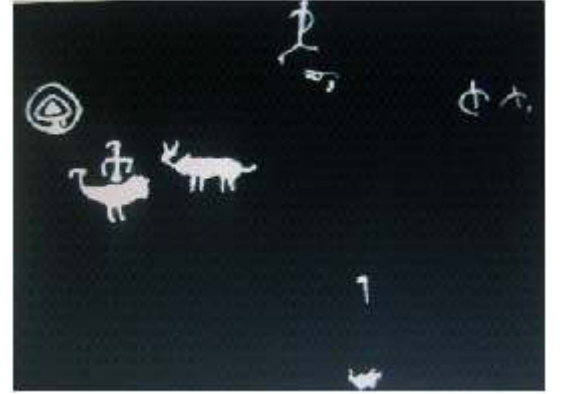

தேர்ச்சி 7.0 : வரலாற்று ரீதியான உள்நாட்டு வெளிநாட்டு சித்திர சிற்ப செதுக்கல் மற்றும் கட்டிட நிர்மாணக் கலைகளின் தனித்துவங்களை இனங்கண்டு அவற்றின் கலைப் பண்புகளை படைப்பாக்கத் திற்காகப் பயன்படுத்துவார்.

தேர்ச்சி மட்டம் 7.3 : சுதேச மரபுரீதியான அலங்கரிப்பு வடிவமைப்புக்களைக் கற்பார்.

செயற்பாடு 7.3.1: தாவர (உத்பித) வகையைச் சேர்ந்த அலங்கார வடிவங்களை ஆராய்ந்து கற்போம்”

பாடவேளைகள் : 04

கற்றற் பேறுகள் :

- உள்நாட்டு பாரம்பரிய அலங்கார வடிவங்களை வகைப்படுத்துவார்.
- தாவர வகையைச் சார்ந்த அலங்காரங்களில் சிலதை தெரிவு செய்து நிர்மாணிப்பு பற்றி தகவல்களைச் சேகரிப்பார்.
- பலவித சந்தர்ப்பங்களுக்குப் பொருத்தமான அலங்காரங்களை தெரிவுசெய்து நிர்மாணிப்புக்களைச் செய்வார்.

தரவிருத்தி உள்ளீடுகள்:

- உள்நாட்டுப் பாரம்பரிய அலங்கார வடிவங்களை உள்ளடக்கிய உருவப்படங்கள், நிழற்படங்கள்.
- இணைப்பு 7.3.1.1 இற்குரிய செயற்பாட்டுப் படிவத்தின் பிரதிகள்
- இணைப்பு 7.3.1.2 இற்குரிய வாசிப்புப் படிவத்தின் பிரதிகள்

செயற்பாட்டை ஒழுங்கமைப்பதற்கான அறிவுறுத்தல்கள்:

படிமுறை 7.3.1.1 :

- சோடனை அலங்கார முறை ஒன்றைக் காட்டி அதனைப் பற்றி வினவுவதுடன் பாடத்தில் பிரவேசிக்குக.
- சோடனை அலங்காரங்கள் இடப்பட்டுள்ள விசேட இடங்கள் பற்றிக் கலந்துரையாடுக. (15 நிமிடங்கள்)

படிமுறை 7.3.1.2 :

- இணைப்பு 7.3.1.1 இற்குரிய செயற்பாட்டுப் படிவத்தினை மாணவர்களுக்கு வழங்குக.
- இணைப்பு 7.3.1.2 இற்குரிய வாசிப்புப் படிவத்தை மாணவர்களுக்கு வழங்குக.
- மாணவர்களை செயற்பாட்டில் ஈடுபடுத்துக. (120 நிமிடங்கள்)

படிமுறை 7.3.1.3 :

- மாணவர்கள் தாங்கள் கண்டறிந்த விடயங்களை முன்வைக்க சந்தர்ப்பம் வழங்குக.
- மாணவர்கள் தங்கள் கருத்துக்களைப் பரிமாறிக் கொள்ள ஊக்குவிக்குக.
- ஒட்டுமொத்த செயற்பாட்டை மீளாய்வு செய்க.

(15 நிமிடங்கள்)

கணிப்பீடு மதிப்பீட்டிற்கான அறிவுறுத்தல்கள்:

பின்வரும் விடயங்களை அடிப்படையாகக் கொண்டு கணிப்பீடு மதிப்பீட்டில் ஈடுபடுக.

- பாரம்பரிய அலங்காரக் காட்டுருக்கள் தெய்வீக (திவ்ய), பிராணிகள் வகை (சத்வ), தாவரவகை (உத்பித), உயிரற்ற(நிர்ஜீவ) வகைகளை இனங்காணல்
- தாவர வகையைச் சேர்ந்த மலர், இலை வகைகளை கற்பனையில் ஆக்கபூர்வமாக வரைதல்.
- தாவர வகை அலங்காரங்களின் இரேகைகள், லயம், ஒழுங்கிணைப்பு, ஆக்கபூர்வமான தன்மைகளைக் கொண்டிருத்தல்.
- தாவர வகை அலங்காரங்களின் சிறப்பியல்புகளை விபரித்துக்கூறல்.

இணைப்பு 7.3.1.1

ஆய்வு/செயற்பாட்டு அறிவுறுத்தற் படிவம்

- இணைப்பு 7.3.1.2 இற்குரிய வாசிப்புப்படிவத்தை நன்றாக ஆராய்ந்து கற்க.
- உங்களுக்குக் காட்சிப்படுத்தப்பட்ட மாதிரிகளை நன்றாக நோக்குக.
- தாவர வகையைச் சேர்ந்த பாரம்பரிய அலங்காரங்களை உள்ளடக்கி சிற்றேடு ஒன்றைத் தயாரிக்குக.
- நிர்மாணித்த சிற்றேட்டை வகுப்பில் முன்வைக்கத் தயாராகுக.
- ஆசிரியரின் உதவியைப் பெற்றுக்கொள்க.

இணைப்பு 7.3.1.2

வாசிப்புப் படிவம்

- மரம், மலர்கள், கொடிகள், இலைகள் என்பவற்றை உபயோகித்து ஆக்கபூர்வமாக உருவாக்கப்பட்ட அலங்காரக் காட்டுருக்கள் தாவர வகையை சேர்ந்தவை ஆகும்.
- தாவர வகையைச் சேர்ந்த அலங்காரக் காட்டுருக்கள் இயற்கை (ஸ்வபாவிக), பகுதிக் கற்பனை (கல்பித) வடிவங்கள் என இருவகைப்படும்.
 - இயற்கை வகையைச் சேர்ந்தது சப்புமலர், தாழம்பூ ஆகிய உவருங்களைக் குறிப்பிடலாம்.
 - பகுதிக் கற்பனை வடிவங்கள் அரை இயற்கை வடிவங்களுடையவை.
 - உதாரணமாக கடுப்புல்மலர், சீன மலர், பரசத்து மலர், கத்திரிமலர் ஆகியவற்றைக் குறிப்பிடலாம்.
- விகாரை ஓவியங்கள், கல் செதுக்கல்கள், மரச் செதுக்கல்கள் போன்றவற்றில் உபயோகப் படுத்தப்பட்டுள்ளன.
- தலதா மாளிகை, கங்காரம விகாரை, தெகல்தொரு விகாரை போன்ற புனிதத் தலங்களிலும் கண்டிக்கால பல விகாரைச் சுவர் ஓவியங்களிலும் இவ் அலங்கார உருக்களைக் காணலாம்.
- எம்பக்கே தேவாலயத்தின் மரச் சிற்பங்களிலும் இவற்றைக் காணலாம்.
- சுவர் ஓவியங்களின் இடைவெளிகளை நிரப்பும் அலங்கரிப்புக்காகவும் இவை பயன்படுத்தப் படுகின்றன.

அன்னாசி மலர்



- அன்னாசி மலரின் வடிவத்தைக் கொண்டபோதும் இலைகள் அவ்வடிவத்தைக் கொள்ளவில்லை. கொடி போன்ற சுபாவத்தைக் கொண்டது. உபயோகப்படுத்தும் இடப்பாடுகளுக்கேற்ப இலைகளின் வடிவம் மாற்றங்களுக்கு உட்படுத்தப்பட்டுள்ளன.

தாமரைப்பூ

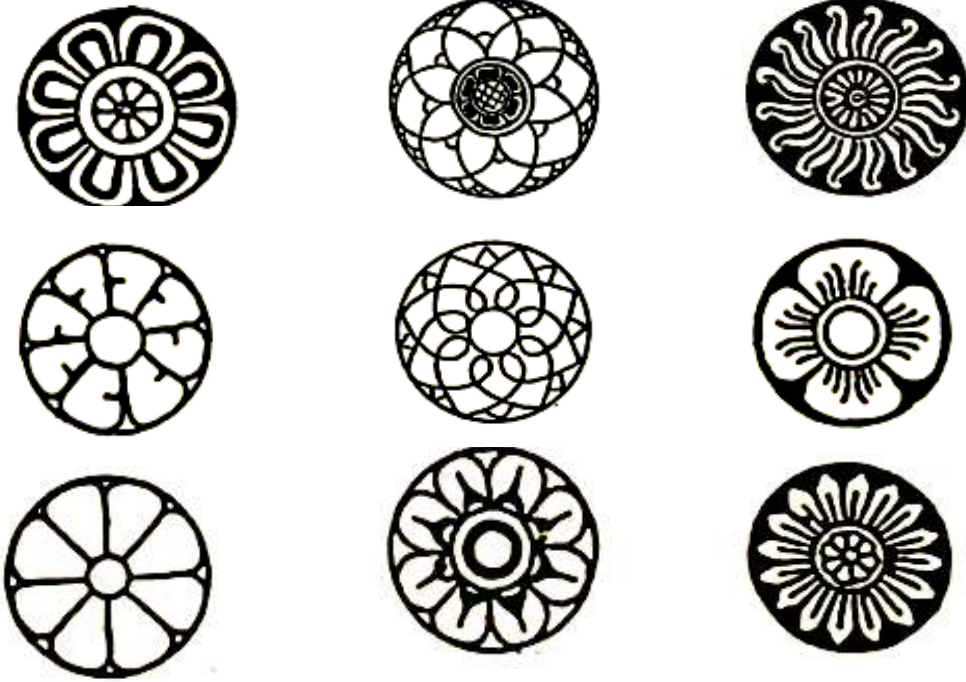

- தாமரை மலர் அலங்காரங்கள் நூற்றுக்கணக்கானவை உள்ளன.
- இவை வட்டத்தினுள்ளேயே வரையப்பட்டுள்ளன.
- வட்டவடிவமான அமைப்புக்குள் பல வடிவமைப்பு இதழ்களைக் கொண்ட தாமரை மலர் அலங்காரங்கள் அதிகளவில் உள்ளன.
- கேத்திரகணித உருவங்களை உள்ளடக்கி நிர்மாணிக்கப்பட்டுள்ள தாமரை மலரின் இதழ்கள் பெரும்பாலும் இரட்டை எண்ணிக்கை கொள்ளும். (4, 8, 16)
- விகாரை சுவரோவியங்களில் இடைவெளிகளை நிரப்புவதற்காகவும் விகாரைப்பாவு (உட்குரை) அலங்கரிப்புக்காகவும் பரவலாகப் பயன்படுத்தப்பட்டுள்ளது.

சண்பகப் பூ /செண்பகப் பூ (சப்புமல்)

- இயற்கையான சண்பகப் பூவுக்கு ஒத்ததாக நிர்மாணிக்கப்பட்டுள்ளது.
- கண்டிக்கால விகாரைச் சுவர் ஓவியங்களில் இடைவெளிகளை நிரப்பப் பெரும்பாலும் உபயோகிக்கப்பட்டுள்ளது.
- இயற்கையான தாவர வகை (உத்பீத) அலங்காரமாகும்.

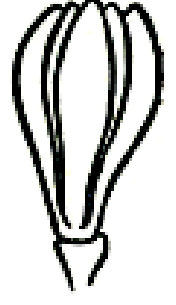

தாளம் பூ

- இது எளிமையான கோடுகளாலான ஒரு வடிவமைப்பாகும்.
- இயற்கைக்கு அண்மித்த அலங்கார அலகாகும்.
- ஆனால் முழுமையான இயற்கை அமைப்பு அல்ல.



கடுபுள் மலர்

- பாளி மொழியில் 'குமுதுப்பலா' எனவும் சிங்கள மொழியில் 'திவமகனெல்' எனவும் அழைக்கப்படுகின்றது.
- நாகலோகத்தைச் சேர்ந்த ஒரு மலராகக் கருதப்படுகின்றது.
- மலர் அரும்பு, கொடியிலை, அரும்பு, கீலம் (பதுறு) போன்ற வடிவங்களைக் கொண்டது.



மல்லிகைப்பூ

- மல்லிகைப் பூவின் இயற்கையான வடிவத்தை அடிப்படையாகக் கொண்டு அரைக் கற்பனை இது நிர்மாணிக்கப்பட்டுள்ளது.
- மல்லிகைப் பூ மேன்மையான ஒரு மலராகக் கருதப்படுவதால் தெய்வ உருவங்களின் பின்னணியை அலங்கரிக்க உபயோகப்படுத்தியுள்ளது.
- அதிகமான விகாரைகளில் தூரிகையை மட்டும் உபயோகித்து கறுப்பு நிறப் பின்னணியில் வெள்ளை நிறத்தில் இம்மலரை வரைந்துள்ளனர்.

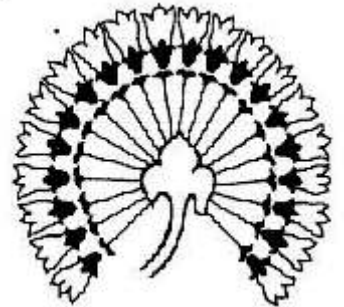

பினர மலர்

- 'பினர' என்பது தாழ்நிலப் பிரதேசங்களில் "கினிகிரியா" எனப் பெயர் பெறும்.
- காடுகளில் காணப்படும் இது நான்கு இதழ்களைக் கொண்டது.



கத்திரி மலர்

- மலரும் நிலையிலுள்ள ஆறு இதழ்களைக் கொண்டது.
- புள்ளடி மலர் எனவும் அழைக்கப்படும்.
- நடுவே உள்ள இதழ்கள் கத்திரிபோன்று அதாவது புள்ளடிபோன்று அமைந்துள்ளது. மலரின் மத்தியில் கரிணிகா அமைப்பைக் கொண்டுள்ளது.
- அன்னாசி மலரை ஒத்ததாகவும் காணப்படுகின்றது. எனினும் இது அன்னாசி மலர் போன்று முழுமையாக மலர்ந்த மலர் அல்ல.



சீன மலர்

- சிங்கள அலங்காரக் காட்டுருவின் அடிப்படை பயிற்சி வடிவமான அகத்திக்கருக்கு வக்கதெக ளியபத ஆகிய வற்றுக்கு செல்வாக்கைப் பெற்று வரையப்பட்டுள்ளதாகக் கருதப்பட்டுள்ளது.
- தம்புள்ளை விகாரையில் சீன மலர் வடிவமைப்புக்கள் பலவற்றைக் காணலாம்.



பலாப்பெத்தி/ பல்வேறு தாமரை இதழ் அலங்காரம்

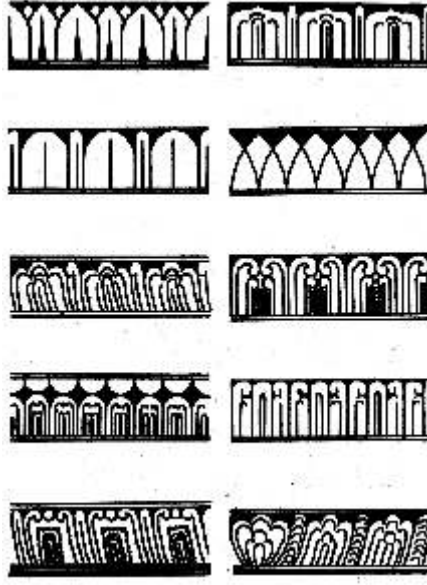

- இந்த அலங்கார வடிவமைப்பு, தாமரை இதழ்களைக் கொண்டு நிர்மாணிக்கப்பட்டுள்ளது.
- ஓரத்தை அதாவது விளிம்பை அலங்கரிப்பதற்காகவே இது பொதுவாகப் பயன்படுத்தப்பட்டுள்ளது.
- அதிகளவிலான பலாப்பெத்தி வடிவங்கள் இருக்கிற போதிலும் பிரயோகிக்கும் இடம், பாவனைப் பொருளின் வடிவம் ஆகியவற்றுக்கு ஏற்ற வகையில் பொருத்தமான வடிவமைப்பு தயாரித்துக் கொள்ளப்படும்.

பூங்கொடி அலங்காரம்

- பூ, இலை, பிஞ்சு, கொழுகொம்பு ஆகியவற்றைக் கொண்டு ஆக்கப்பட்டுள்ளது.
- தனிக்கொடி, இருகொடி, சிறிய கொடி, பெரியகொடி, எளிமையான கொடி, சிக்கலான கொடி என இவ்வடிவமைப்புப் பயன்படுத்தப்பட்டுள்ளது.
- சுழி வலையின் செல்வாக்கைப் பெற்று உருவாக்கப்பட்ட ஒரு வடிவமைப்பைக் காணலாம். இவ்வாறான ஆயிரக்கணக்கான வடிவமைப்புகள் உள்ளன.
- தளவடிவங்களுக்குப் பொருத்தமானவாறு சுயாதீனமாக கொடி அலங்காரம் ஆக்கப்பட்டுள்ளது.

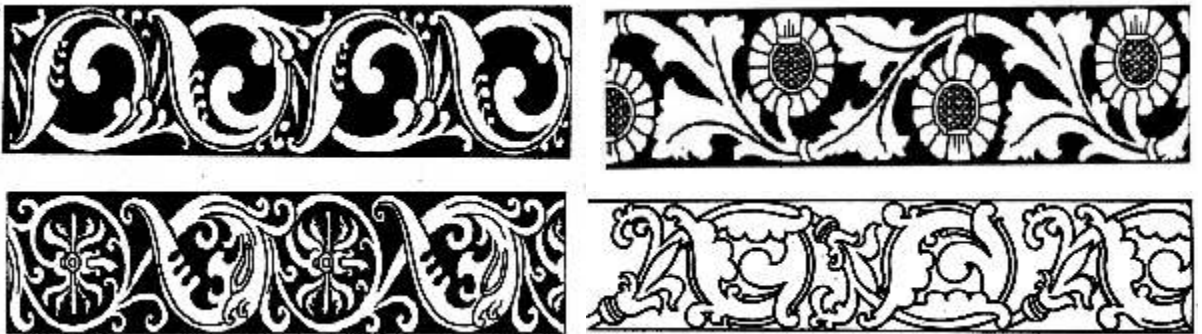

2015 இல் இருந்து அமுலாகும் சித்திரக்கலை ஆசிரியர் அறிவுரைப்பு வசழிகாட்டியில் உள்ள தவறுகளின் திருத்தம்.

1 தவணை	2 தவணை	3 தவணை
செயற்பாட்டு இலக்கம்	செயற்பாட்டு இலக்கம்	செயற்பாட்டு இலக்கம்
1.1.1	1.1.3, 1.2.1, 1.2.2	1.2.3, 1.2.4
1.1.2	2.1.2	2.2.1, 2.2.2
2.1.1	3.2.1	3.3.1
3.1.1	4.1.2	4.2.1, 4.2.2
4.1.1	5.1.2	6.1.4
5.1.1	6.1.2, 6.1.3	7.1.4
6.1.1	7.1.2, 7.1.3	
7.1.1		
7.2.1		