



වයඹ පළාත් අධ්‍යාපන දෙපාර්තමේන්තුව
නෙවන වාර පරීක්ෂණය 2020

11 ශ්‍රේණිය නිර්මාණාකරණය හා ඉදිකිරීම් තාක්ෂණවේදය - I කාලය පැය 01 යි.

නම/ විභාග අංකය:

සැලකිය යුතුයි :

- සියළුම ප්‍රශ්න වලට පිළිතුරු සපයන්න.
- අංක 01 සිට 40 දක්වා ප්‍රශ්න වල දී ඇති 1, 2, 3, 4 පිළිතුරු වලින් නිවැරදි හෝ වඩාත් ගැලපෙන පිළිතුර තෝරන්න.
- ඔබට සැපයෙන උත්තර පත්‍රයේ එක් එක් ප්‍රශ්නය සඳහා දී ඇති කව අතුරින් ඔබ තෝරාගත් උත්තරයේ අංකයට සැසඳෙන කවය තුළ (X) ලකුණ යොදන්න.

01. A_2 කඩදාසියක සමමත දිග, පිළල වන්නේ, මිලිමීටර,

(i) 1188×841	(ii) 841×594	(iii) 594×420	(iv) 420×297
-----------------------	-----------------------	------------------------	-----------------------
02. පාරාවෝ රජදරුන්ට අයත් ලෝ ප්‍රකට නිර්මාණය වන්නේ.

(i) ලෝවාමහාපාය	(ii) සීගිරිය	(iii) පිරමීඩ	(iv) චීන මහා ප්‍රාකාරය
----------------	--------------	--------------	------------------------
03. ලොව උසම ගොඩනැගිල්ල ලෙස සැලකෙන්නේ,

(i) අයිෆල් කුළුණ	(ii) කලිෆර් ගොඩනැගිල්ල
(iii) නෙළුම් පොකුණ	(iv) ටජ් මහල
04. යාන්ත්‍රික ගුණයක් වන්නේ,

(i) විලනීයතාවය	(ii) විශිෂ්ඨතාපය	(iii) ද්‍රව්‍යාංකය	(iv) ස්කන්ධය
----------------	------------------	--------------------	--------------
05. යම් ද්‍රව්‍යයකට හෝ උපරණයකට යොදනු ලබන බාහිර බලය ලෙස හේතුවෙන් එය කොටස්වලට කැඩී යාම,

(i) විරූපණය වේ.	(ii) භංගුරතාවය වේ.	(iii) සුවිකාර්යතාවය වේ.	(iv) තන්‍යතාවය වේ.
-----------------	--------------------	-------------------------	--------------------
06. බ්‍රිතාන්‍ය ප්‍රමිතිය අනුව ගඩොලක දිග, පළල, උස වන්නේ මිලිමීටර,

(i) $(220 \times 105 \times 65)$ mm	(ii) $(220 \times 102.5 \times 65)$ mm
(iii) $(220 \times 102.5 \times 65)$ mm	(iv) $(215 \times 105 \times 65)$ mm
07. 1 : 1 : 3 සීමෙන්ති හුණු බදාමය, පිළිබඳ නිවැරදි ප්‍රකාශය වන්නේ,

(i) සීමෙන්ති 01 යි, හුණු 01 යි, වැලි 03 යි	(ii) සීමෙන්ති 01 යි, වැලි 01 යි, හුණු 03 යි
(iii) සීමෙන්ති 01 යි, වැලි 01 යි, ජලය 03 යි	(iv) සීමෙන්ති 01 යි, ජලය 01 යි, හුණු 03 යි
08. ද්‍රාවීය සීමෙන්ති යනු,

(i) කොන්ක්‍රීට් සඳහා භාවිත කරන ද්‍රව්‍යයකි	(ii) සීමෙන්ති ආලේපනයකි
(iii) PVC නළු එළීමේ දී භාවිතා කරන ද්‍රව්‍යයකි	(iv) ගෙඩීම ආලේපනයකි
09. දූවයක අඩංගු ජල ප්‍රමාණය ක්‍රමානුකූලව අඩුකර වායුගෝලීය ආර්ද්‍රතාවයට පත්කිරීම යනු

(i) දූව වියළීමයි.	(ii) දූව පරිවර්ථන කිරීමයි.
(iii) දූව සංරක්ෂණය කිරීමයි	(iv) දූව පදම් කිරීමයි.
10. යම්කිසි භාරයක් ආයාසයක් දරාසිටීම සඳහා කොටස් සම්බන්ධ කර සකස් කරනු ලබන එකලස

(i) භාරයක් වේ.	(ii) හැටුමක් වේ.
(iii) ආයාසයක් වේ.	(iv) ඉහත කිසිවක් නොවේ.

11. කිසියම් කාර්යයක් පහසුවෙන් පිරිසිදුව කිරීමට ඒ සඳහා භාවිතා කරන ආවුද මැනවින් මුඛගතව තබා ගත යුතුය. අන් කිසියම් මුඛගතව තබා ගැනීමේ දී කිසියක් දතක් පිහිටුවා ගත යුතු කෝණය කුමක් ද?

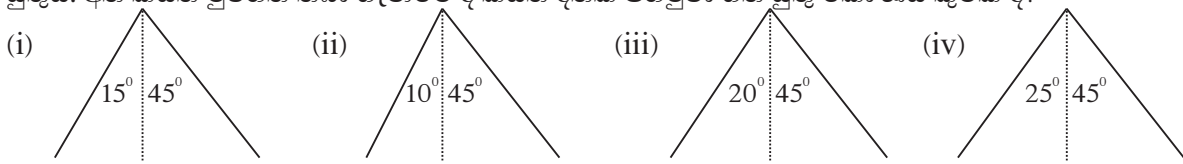

12. බඩගල් බැම්මක ඇති වැස්ම

- (i) ගඩොල් 01 කි (ii) ගඩොල් 3/4 කි (iii) ගඩොල් 1/2 කි (iv) ගඩොල් 1/4 කි

13. රූපයේ දක්වන මුට්ටුව වන්නේ,

- (i) අඩපලු මුට්ටුවයි
 (ii) කයිනෝක්කු මුට්ටුව
 (iii) මුක්කු මුට්ටුවයි
 (iv) හේත්තු මුට්ටුවයි

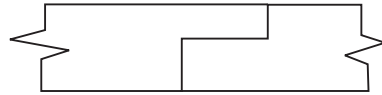

14. දූව භාණ්ඩ නිගහම් කිරීමට පෙර සිදු කළ යුතු කාර්යයක් වන්නේ,

- (i) දූව පදම් කිරීමයි. (ii) පොලිෂ් ආලේපයයි.
 (iii) දූව ආරක්ෂක ද්‍රව්‍ය ආලේපයයි. (iv) එනමල් තීන්ත ආලේපයයි.

15. PVC නල භාවිතය ප්‍රචලිත වීම සඳහා පහත ප්‍රකාශ අතුරින් නිවැරදි වන්නේ කුමන ප්‍රකාශ යුගලය ද?

- (i) PVC නළ ගැල්වනයිස් කළවලට වඩා ශක්තිමත්ය.
 (ii) PVC නළ සැහැල්ලු බැවින් භාවිතය පහසු වේ.
 (iii) PVC නළ වල පොට කැපීම පහසු වේ.
 (iv) PVC නළ සවිකිරීමට විශේෂඥ දැනුමක් අවශ්‍ය නොවේ.

16. රළු සමාහාර පිළිබඳ නිවැරදි ප්‍රකාශය කුමක් ද?

- (i) නිමහම් ද්‍රව්‍ය වේ. (ii) හැටුම් ද්‍රව්‍ය වේ. (iii) සවිකුරු ද්‍රව්‍ය වේ. (iv) බැඳුම් ද්‍රව්‍ය වේ.

17. ඉදිකිරීම් කර්මාන්තයේ දී භාවිතා වන යකඩ ඇණ, යතුරු තහඩු, ජනෙල් කොකු ආදිය,

- (i) නිමහම් ද්‍රව්‍ය වේ. (ii) හැටුම් ද්‍රව්‍ය වේ. (iii) සවිකුරු ද්‍රව්‍ය වේ. (iv) බැඳුම් ද්‍රව්‍ය වේ.

18. කැපීමේ හා සැහීමේ ආවුද උපකරණ කාණ්ඩයට පමණක් අයත් පිළිතුර වන්නේ,

- (i) ඉස්කුරුප්පු නියන, දොකොන යතුර, රාස්පය, රේගල් නියන
 (ii) අත් කියත, තහඩු කතුර, පැතලි නියන, රේගල් නියන
 (iii) අත් කියත, අත් අඬුව, තහඩු කතුර, අත් අඬුව, ලෝහ කියත
 (iv) ඉස්කුරුප්පු නියන, දොකොන් යතුර, අත් අඬුව, ලෝහ කියත

19. සුබෝපහෝගී පන්තියට අයත් දූව වර්ග තුනක් වන්නේ,

- (i) කළු වර, තේක්ක, නැඳුන් (ii) හල්මිල්ල, බුරුත, මහෝගනී
 (iii) කොලොන්, වෙලන්, කොස් (iv) පලු, කුඹුක්, සියඹලා

20. මෙම රූපයේ පෙන්වා ඇත්තේ,

- (i) කරාම කෙවනියයි
 (ii) වැලමිට නැමීමයි
 (iii) අළුත්වැඩියා කෙවනියයි
 (iv) කපාට කෙවනියයි

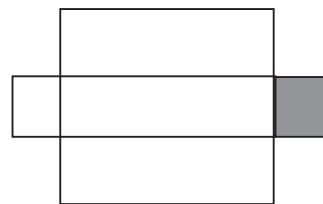

21. දොර, ගේට්ටු, අල්මාරි, කැබිනට්ටු, පෙට්ටි, අල්මාරි ආදිය ඉබ් යතුරු දමා වැසීම භාවිතා කරන්නේ,
 - (i) ඉබ්බෙක් හා යතුරුකි (ii) කොණ්ඩි පට්ටමිය (iii) සොයිබය (iv) අගුලිය
22. ඉදිකිරීම් කටයුතු සඳහා භාවිතා කරනු ලබන අමුද්‍රව්‍ය හා අවුදු උපකරණ පිළිබඳව නිවැරදි ප්‍රකාශය තෝරන්න.
 - (i) අමුද්‍රව්‍ය හා ඒවායින් කරන කාර්යය අනුව උපයෝගී කර ගනු ලබන ආවුදු උපකරණ වෙනස් වේ.
 - (ii) අමුද්‍රව්‍ය හා ඒවායින් කරන කාර්යය අනුව උපයෝගී කර ගනු ලබන ආවුදු උපකරණ සමාන වේ.
 - (iii) අමුද්‍රව්‍ය හා ඒවායින් කරන කාර්යය අනුව උපයෝගී කර ගනු ලබන ආවුදු උපකරණ වැඩි වේ.
 - (iv) අමුද්‍රව්‍ය හා ඒවායින් කරන කාර්යය අනුව උපයෝගීකරගනු ලබන ආවුදු උපකරණ අඩු වේ.
23. විවිධ ඉදිකිරීම් කටයුතු වලදී,
 - (i) කැපීම, හැඩගැන්වීම සිදු කරයි. (ii) වාත්තු කිරීම හා සිදුරු කිරීම සිදු කරයි.
 - (iii) තැලීම හා තෙරපීම සිදු කරයි. (iv) ඉහත සියල්ලම සිදු කරයි.
24. භාවිතා කරන ක්‍රමය අනුව ආවුදු / උපකරණ ප්‍රධාන වශයෙන් බෙදෙන කාණ්ඩ දෙක වනුයේ,
 - (i) අත් ආවුදු හා යන්ත්‍ර ලෙසය.
 - (ii) අත් ආවුදු / උපකරණ හා බලවේග ආවුදු / උපකරණ
 - (iii) ආවුදු හා උපකරණ ලෙස
 - (iv) යන්ත්‍ර සූත්‍ර හා ආවුදු ලෙසය
25. ඉදිකිරීම් ක්‍ෂේත්‍රයේ කාර්මිකයින් වැඩ රුචිකත්වයක් දක්වන්නේ,
 - (i) අත් ආවුදු / උපකරණ භාවිතයට (ii) යන්ත්‍ර භාවිතයට
 - (iii) උපකරණ භාවිතයට (iv) බලවේග ආවුදු උපකරණ භාවිතයට
26. දූව කැබැල්ලක් කැපීම සඳහා කියත භාවිතයේ දී අනුගමනය කළ යුතු ක්‍රමය වන්නේ,
 - (i) කියත ඉහළ සිට පහළට කිහිපවරක් තල්ලු කිරීමෙන් ඉරීම ආරම්භ කිරීමයි.
 - (ii) කියත පහළ සිට ඉහළට කිහිපවරක් ඇදීමෙන් පසු ඉරීම ආරම්භ කිරීමයි.
 - (iii) කියත නිවැරදි තැන තබා වේගයෙන් ඉරීම ආරම්භ කිරීමයි.
 - (iv) කියත නිවැරදි තැන තබා සෙමෙන් ඉරීම ආරම්භ කිරීමයි.
27. ආවුදු උපකරණ භාවිත කිරීමේ පොදුවේ භාවිත කරන ක්‍රමයකි,
 - (i) 3 : 1 : 2 ක්‍රමය (ii) 3 : 1 : 1 ක්‍රමය (iii) 3 : 2 : 1 ක්‍රමය (iv) 3 : 3 : 3 ක්‍රමය
28. කාර්මිකයින් සතු ප්‍රධාන දුර්වලතාවයක් වේ,
 - (i) ක්‍රියාකාරකම් සඳහා ගැලපෙන ආවුදු උපකරණ භාවිතයට ගැනීම.
 - (ii) ක්‍රියාකාරකම් සඳහා නොගැලපෙන ආවුදු උපකරණ භාවිතයට ගැනීම
 - (iii) ක්‍රියාකාරකම් සඳහා ආවුදු පමණක් භාවිතයට ගැනීම
 - (iv) ක්‍රියාකාරකම් සඳහා ආවුදු සහ ආධාරක භාවිතයට ගැනීම
29. ක්‍රියාකාරකමක ඉතා වැදගත් පළමු පියවර වන්නේ,
 - (i) සැලසුමට අනුව මැනීම හා සලකුණු කිරීමයි
 - (ii) සැලසුමට අනුව නිවැරදි අමුද්‍රව්‍ය කොටස් කිරීමයි
 - (iii) සැලසුමට අනුව කොටස් එකලස් කිරීමයි
 - (iv) සැලසුමට අනුව වැඩ නිම කිරීමයි
30. අනුයෝගී උපකරණ ලෙස හඳුන්වන්නේ,
 - (i) වැඩ සඳහා ඉතාම අවශ්‍ය උපකරණ වේ.
 - (ii) විදේශයන්ගේ ගෙන්වන ලද උපකරණ වේ.
 - (iii) උපකරණයක් වෙනුවට උපකරණයක් සකස් කර භාවිතයට ගන්නා ඒවාය.
 - (iv) උපකරණ සකස් කර භාවිතයට ගන්නා ඒවාය.

31. මෙහි දැක්වෙන සමාංශක ප්‍රක්ෂේපණ චිත්‍රයට අනුව එහි සැලැස්ම නිවැරදිව දැක්වෙන්නේ කුමන රූපයෙන් ද?

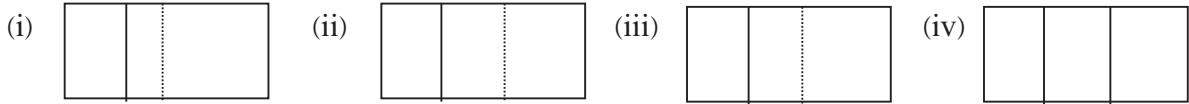
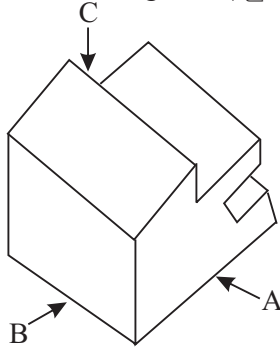

32. ඔළුගලට අනතුරුව ආනපියවිල්ලක් ස්ථානගත කරන්නේ,
 (i) ප්ලේවිෂ් බැම් ක්‍රමයේ දී ය. (ii) බඩගල් බැම් ක්‍රමයේ දී ය.
 (iii) ඉංග්‍රිසි බැම් ක්‍රමයේ දී ය. (iv) ද්විත්ව ප්ලේවිෂ් බැම් ක්‍රමයේ දී ය.
33. ගොඩනැගිල්ලක් මත ක්‍රියාකරන සජීවී භාරයක් නොවන්නේ කුමක් ද?
 (i) වහලය (ii) ගෘහභාණ්ඩ
 (iii) ගෙඩනැගිල්ල භාවිත කරන පුද්ගයින් (iv) සංරක්ෂණය කිරීමේ ක්‍රියාවලිය සඳහා
34. කැටයන්න රාස්සපය, සුරන තහඩුව, වැලි කඩදාසි ආදිය අවශ්‍ය වන්නේ,
 (i) පිරිසිදු කිරීමේ ක්‍රියාවලිය සඳහාය (ii) ආලේප කිරීමේ ක්‍රියාවලිය සඳහාය
 (iii) සුමට කිරීමේ ක්‍රියාවලිය සඳහාය (iv) සංරක්ෂණය කිරීමේ ක්‍රියාවලිය සඳහාය
35. දූව අවයව කෝණික හැඩවලට කපා ගැනීම සඳහා භාවිත කළ හැකි සුදුසුම උපකරණය කුමක් ද?
 (i) රාමු කියත (Mitre Saw) (ii) ඇන්ගල් ග්‍රයින්ඩරය (Angle Grinder)
 (iii) රවුම් කියත (Circular Saw) (iv) යකඩ කපන කියත (Hack Saw)
36. යතුතලයක් මුළුතේ කිරීමේ නිවැරදි ක්‍රියාමාර්ග මින් කුමක් ද?
 (i) යතුතලයේ දෙපැත්තම වතුරගලේ අල්ලා පසුව තෙල් ගලේ ගැමය
 (ii) යතුතලයේ දෙපැත්තම ගිණිගලේ අල්ලා පසුව තෙල් ගලේ ගැමය
 (iii) යතුතලේ පට්ටම පැත්ත වතුර ගලේ අල්ලා පසුව තෙල්ගලේ ගැමය
 (iv) යතුතලේ පට්ටම පැත්ත ගිණිගලේ අල්ලා පසුව තෙල්ගලේ ගැමය
37. “මිනිසුන් උඩ වැඩ” යන සංඥා පුවරුව පාමුල රළ භූමියක් ඔස්සේ ගමන් කරන පෙදරේරු ශිල්පියෙකු අනිවාර්යෙන්ම පිළිපැදිය යුතු ආරක්ෂිත ආවරණ මොනවා ද?
 (i) ආරක්ෂිත අත් ආවරණ යුගලයක් සහ ඇස් ආවරණයක්
 (ii) ආරක්ෂිත හිස ආවරණයක් සහ ආරක්ෂිත පා ආවරණයක්
 (iii) ආරක්ෂිත හිස් ආවරණයක් සහ ආරක්ෂිත කන් ආවරණයක්
 (iv) ආරක්ෂිත හිස් ආවරණයක් සහ ඇස් ආවරණයක්
38. පහත සඳහන් ලෝහ අතුරෙන් බලවේග ආවුද සඳහා යොදා ගන්න විදුම්කටු නිෂ්පාදනයේ දී භාවිත නොකරන ලෝහය කුමක් ද?
 (i) ටංග්ස්ටන් කාබයිඩ් (ii) මට්ටම් ලියයි (iii) ස්ප්‍රිතු ලෙවලය (iv) කුස්තානමයයි
39. ගඩොල් බැම්මක තිරස් බව හා සිරස් බව පරීක්ෂා කිරීම සඳහා භාවිත කළ හැකි උපකරණය වන්නේ,
 (i) මුළු මට්ටමයි (ii) මට්ටම් ලියයි (iii) ස්ප්‍රිතු ලෙවලය (iv) කුස්තානමයි
40. හැටුම් සඳහා ලෝහ භාවිතය ජනප්‍රිය වීමට හේතු මොනවා ද?
 (i) වඩා ශක්තිමත් වීම
 (ii) එකලස් කිරීමේ පහසුව
 (iii) අවශ්‍යතා අනුව පහසුවෙන් ගලවා ඉවත් කර ගත හැකි වීම
 (iv) ඉහත සඳහන් සියල්ලම



වයඹ පළාත් අධ්‍යාපන දෙපාර්තමේන්තුව
තෙවන වාර පරීක්ෂණය 2020

11 ශ්‍රේණිය නිර්මාණකරණය හා ඉදිකිරීම් තාක්ෂණවේදය - II කාලය පැය 02 යි.

නම/ විභාග අංකය: _____

සැලකිය යුතු :-

- පළමුවන ප්‍රශ්නය හා තවත් ප්‍රශ්න හතරක් තෝරාගෙන ප්‍රශ්න පහකට පමණක් පිළිතුරු සපයන්න.
- පළමුවන ප්‍රශ්නයට ලකුණු 20ක් හිමිවන අතර, අනෙක් සෑම ප්‍රශ්නයකටම ලකුණු 10 බැගින් හිමි වේ ප්‍රශ්න පත්‍රයට මුළු ලකුණු 60 කි.

01. (1) පහත දැක්වෙන යන්ත්‍ර කොටස අධ්‍යයන කර
1. A දෙසින් බලා ඉදිරි පෙනුම
 2. B දෙසින් බලා පැති පෙනුම
 3. C දෙසින් බලා සැලරස්ම අඳින්න. (ප්‍රථම කෝණ හෝ තෙවන කෝණ සෘජු ප්‍රක්ෂේපන මූලධර්මය අනුගමනය කළ යුතුය. සියලු මිලිමීටර්වලින් දී ඇත.)

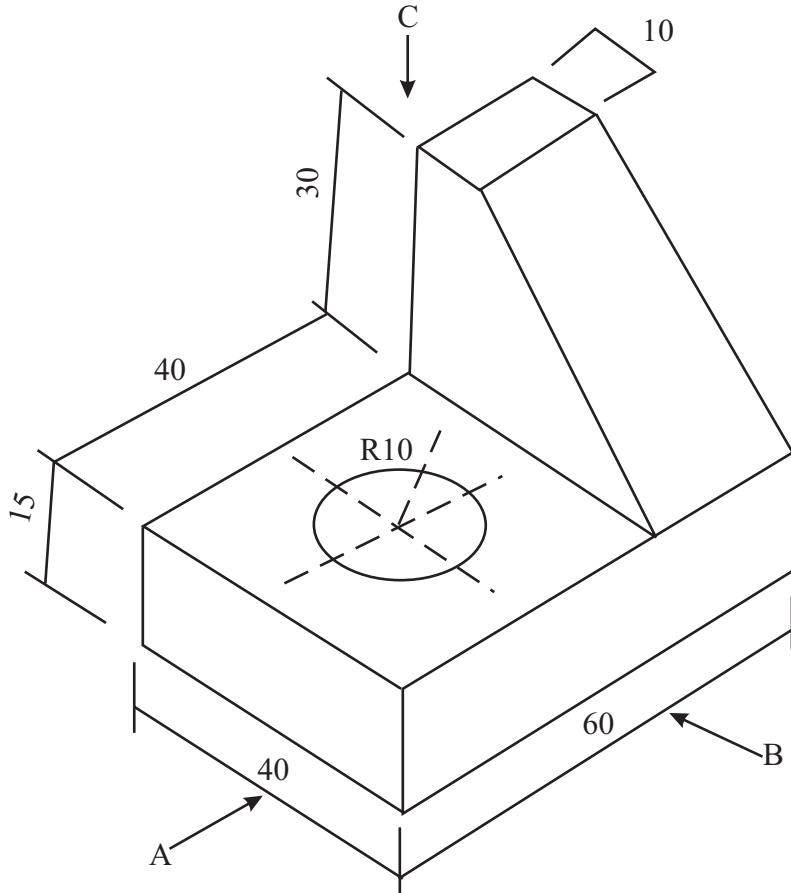

- (2) අරය 3 cm වූ වෘත්තයක් තුළ සිටිමි ඡඩාප්‍රයක් නිර්මාණය කරන්න.

02. ඉදිකිරීම් කර්මාන්තයේ නොයෙකුත් අවශ්‍යතා සඳහා දැව වර්ග බහුලව භාවිත කෙරේ.
- (1) දැව වල ඇති ස්වාභාවික ගුණාංග හතරක් ලැයිස්තුගත කරන්න.
 - (2) දැව පදම් කරනුයේ දැව වල ඇති තෙතමනය අක්‍රමවත්ව ඉවත් වීම සිදුවන හානි වළක්වාලීමය. දැව පදම් කිරීමේ ප්‍රධාන ක්‍රම දෙකක් සඳහන් කරන්න.
 - (3) දැව පදනම් කිරීම නිසා ඇතිවන ප්‍රයෝජන දෙකක් ප්‍රකාශ කරන්න.
 - (4) ගෘහභාණ්ඩයක් සෑදීම සඳහා කරන ලැලී යතු ගා සකස් කර ගැනීමේ පියවර හතර පිළිවෙලින් නම් කර ඉන් ඕනෑම එකක් විස්තර කරන්න.
03. (1) ගොඩනැගිල්ලක බර නොදරන වෙන් කිරීමකට සුදුසු බැම් ක්‍රමය නම් කරන්න.
- (2) එම බැම් ක්‍රමයේ ඉදිරි ආරෝහණයක් ගඩොල් 06 ක් දිගට වර්පහක් උසට අඳින්න.
- (3) අති වැස්ම, හොණාස්තුරය, සිරස්කුස්තරය, අඳින ලද රූපයේ නම් කරන්න.
- (4) මෙම ගඩොල් බැම්ම කපරාදු කරන ආකාරය පියවර අනුව විස්තර කරන්න.
04. දැනට ලෝකයේ ඉදිකිරීමේ කර්මාන්තය ඉතා දියුණු වීමට බලපෑ ප්‍රධාන සාධකයක් ලෙස කොන්ක්‍රීට් හැඳින්විය හැකිය.
- (1) වැරගන්වූ කොන්ක්‍රීටයක භාවිත වන ප්‍රධාන ද්‍රව්‍ය මොනවා ද?
 - (2) 1 : 3 : 6 (40) කොන්ක්‍රීට් මිශ්‍රණ අනුපාතය භාවිතා කරන අවස්ථා දෙකක් නම් කරන්න.
 - (3) කොන්ක්‍රීටයක වැඩ කිරීමේ හැකියාව පරීක්ෂා කරන පරීක්ෂණය නම් කර කෙටියෙන් විස්තර කරන්න.
05. වැඩ ලෝකය තුළ තාක්ෂණයේ දියුණුවත් සමඟ විවිධ ආවුද්‍ය උපකරණ භාවිතයෙන් ඉවත් වෙමින් නව ආවුද්‍ය උපකරණ භාවිතයට එකතු වේ.
- (1) ඉදිකිරීම් ක්ෂේත්‍රය තුළ භාවිතයෙන් ඉවත් වන ආවුද්‍ය හා උපකරණ හතරක් නම් කරන්න.
 - (2) භාවිතය අනුව ආවුද්‍ය හා උපකරණ වර්ග කර ඇත. ඒ අතරින් කාණ්ඩ දෙකක් නම් කර උපකරණ දෙක බැගින් උදාහරණ දෙන්න.
 - (3) ආවුද්‍ය හා උපකරණ ස්නේහනය යනු කුමක් ද? එසේ කිරීමෙන් ලැබෙන වාසි තුනක් සඳහන් කරන්න.
06. මිනිසාගේ මූලික අවශ්‍යතාවලින් එකක් වන්නේ ජලයයි.
- (1) ගෘහස්ථ පරිශ්‍ර තුළ ජලය ලබාගන්නා වක්‍ර ක්‍රමය (Indirect System) සෘජු ක්‍රමය (Direct System) පැහැදිලි කරන්න.
 - (2) ජලය ප්‍රවාහනය සඳහා භාවිතා කරන නළ වර්ග හතරක් නම් කරන්න.
 - (3) ජල නළ කාර්මිකයෙකුට අවශ්‍ය උපකරණ හතරක් නම් කරන්න.
 - (4) ජල නළ උපංග දෙකක් වන නැම්ම (Bend) සහ වැලිමිට (Elbow) රූප සටහන් ඇඳ වෙනස පැහැදිලි කරන්න.
07. (1) ගොඩනැගිලි ද්‍රව්‍ය සපයා ගැනීමේ දී පරිසරයට විවිධාකාර හානි සිදු වේ. එසේ සපයා ගැනීමේ දී පරිසරයට වැඩිම හානියක් වන ගොඩනැගිලි ද්‍රව්‍ය තුනක් නම් කරන්න.
- (2) එම එක් එක් ද්‍රව්‍ය සපයා ගැනීමේ දී සිදුවන පාරිසරික හානි වෙන වෙනම පැහැදිලි කරන්න.
- (3) ගොඩනැගිලි ද්‍රව්‍ය සඳහා ආදේශක ද්‍රව්‍ය හතරක් නම් කරන්න.

11 ශ්‍රේණිය

නිර්මාණකරණය හා ඉදිකිරීම් තාක්ෂණවේදය

I පත්‍රය

- | | | | | | | | | | |
|-----------|-----------|----------|-----------|----------|-----------|-----------|-----------|-----------|----------|
| 01. (iii) | 02. (iii) | 03. (ii) | 04. (i) | 05. (ii) | 06. (iii) | 07. (i) | 08. (iii) | 09. (iv) | 10. (ii) |
| 11. (i) | 12. (iii) | 13. (i) | 14. (iii) | 15. (iv) | 16. (i) | 17. (iii) | 18. (ii) | 19. (ii) | 20. (iv) |
| 21. (ii) | 22. (i) | 23. (iv) | 24. (ii) | 25. (iv) | 26. (i) | 27. (ii) | 28. (ii) | 29. (i) | 30. (ii) |
| 31. (ii) | 32. (iii) | 33. (i) | 34. (iii) | 35. (i) | 36. (iii) | 37. (ii) | 38. (iv) | 39. (iii) | 40. (iv) |

01. (i)

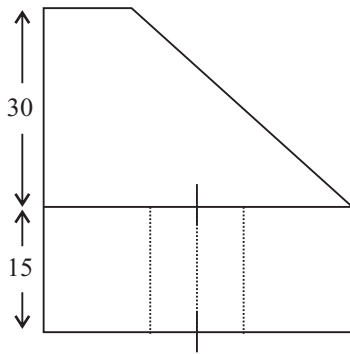

A ඉදිරි පෙනුම

(ii)

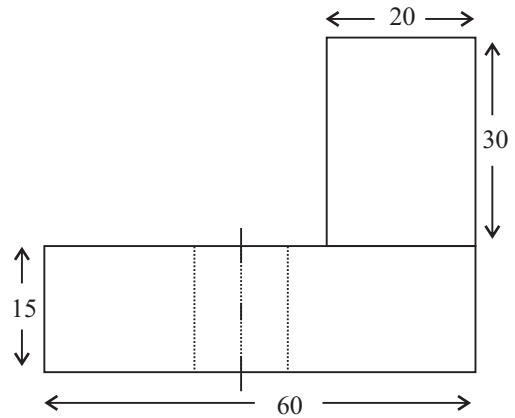

B පැති පෙනුම

(iii)

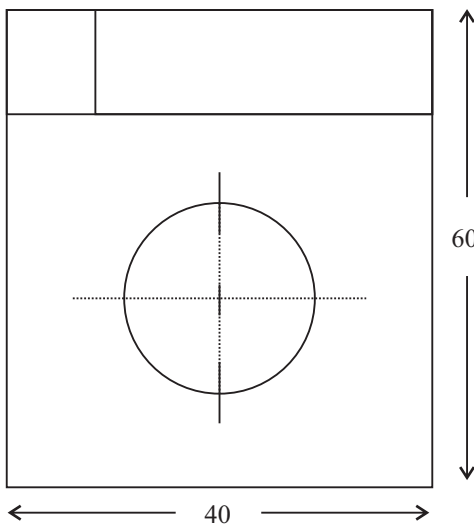

C සැලැස්ම

A ඉදිරි පෙනුම

- වටේ රේඛා - 01
- මධ්‍ය රේඛා - 01
- කඩ රේඛා - 02
- (ලකුණු 04)

B පැති පෙනුම

- වටේ රේඛා - 01
- මධ්‍ය රේඛා - 01
- කඩ රේඛා - 01
- (ලකුණු 03)

C සැලැස්ම

- වටේ රේඛා - 01
- වෘත්තය නිවැරදිව පෙන්වා තිබීම - 02
- (ලකුණු 03)

පිළිතුරු - ඉතිර කොටස

වෙනත්

- (i) මිනුම් පෙන්නුම් කිරීමට - 01
- (ii) අරය 3cm වෘත්තයට - 01
සවිධි ගොඩනැගිය සඳහා -03
නිවැරදිය ඇඳීමට - 01 (ලකුණු 05)
- 02. (i) ශක්තිය, කල් පැවැත්ම, දැඩිබව, ජලාංකරණය, සිත් ඇදගන්නා සුළු බව, කම්පනවලට ඔරොත්තු දීම (හතරම ලියා ඇති විට ලකුණු 02 යි. දෙකක් ලියා ඇති විට ලකුණු 01)
- (ii) ස්වභාවික පදම් කිරීම / පෝරණුවේ පදම් කිරීම / මිශ්‍ර පදම් කිරීම (ලකුණු 02)
- (iii) නිවැරදි පිළිතුරු 1 ට එක බැගින් ලකුණු 02 යි.
නිවැරදි පියවර අනුව නම් කිරීමට ලකුණු 3 යි.
විස්තර කිරීමට ලකුණු 01 යි.
- 03. (i) බඩගල් මැමීම (ලකුණු 01)
- (ii) නිවැරදි ඇඳ තිබීම (ලකුණු 03)
- (iii) නිවැරදි නම්කිරීම් 1 ක් සඳහා 1 බැගින් ලකුණු 03 යි.
- (iv) නිවැරදි පියවර අනුව (ලකුණු 03)
- 04 (i) සීමෙන්ති, වැලි, කොන්ක්‍රීට් ගල්, වානේ කම්බි, ජලය (මින් තුනක් සඳහා ලකුණු 03)
- (ii) ගෙබිම ඇතිරීම, අත්තිවාරම් පතුල, ඇතුරුම් පුවරු (ලකුණු 1 x 3 = 03)
- (iii) බැහුම් පරීක්ෂාව නම් කිරීමට (ල. 01) විස්තරයට (ල. 03)
- 05 (i) අවගාරය, දුණු කියත, බුරුමය, යතු වර්ග, තහඩු කියත (හතරම ලියා ඇතිවිට ලකුණු 02 යි. දෙකක් ලියා ඇතිවිට ලකුණු 01)
ඕනෑම කාණ්ඩ දෙකක් හා උදාහරණ ලියා ඇත්නම් (ලකුණු 04)
- (iii) සන්නිවේදන හඳුන්වා ඇති විට ලකුණු 02 යි. වාසි දෙකකට වඩා ඇති විට ලකුණු 2 ක් දෙන්න.
- 06 (i) නිවැරදි පැහැදිලි කිරීමට (ලකුණු 02)
- (ii) UPVC තඹ, චීනච්චට්ටි, CPVC, GPVC (ලකුණු 02)
- (iii) නලවරය, නල පුකුංවය, යවක කබන කියත, ධවනි පහන (ල. 02)
- (iv) රූප සටහන් 2 ට ලකුණු 2 ක් ද වෙනස පැහැදිලි කිරීමට ලකුණු 2 ක් දෙන්න.
- 07 (i) වැලි, ගඩොල්, දූව (තුනම ලියා ඇති විට ලකුණු 02 යි. දෙකක් ලියා ඇති විට ලකුණු 01 යි.)
- (ii) නිවැරදි පැහැදිලි කිරීම සඳහා (ලකුණු 02)
- (iii) ගඩොල් - බ්ලොක් ගල් / සීමෙන්ති මිශ්‍ර මැටිගල්
දූව - ඇළුම්නියම්, යකඩ, ප්ලාස්ටික්, විදුරු
වැලි - ගල්කුඩු, ගොඩනැගිලි ද්‍රව්‍ය, මුහුදු වැලි
මැටි - ඇස්බ්ලැස්ට්, GI තහඩු, සීමෙන්ති දැ (එකකට 1 බැගින් ලකුණු 4 ක් දෙන්න.)

G.C.E. O/L PAST PAPERS
අ.පො.ස. කා/පෙළ පසුගිය විභාග පුස්තකෝන්තර
2010 සිට 2019 දක්වා

A+ GUIDE PAST PAPERS

ගණිතය
MATHEMATICS

✓ ප්‍රශ්න ✓ ලිපි ✓ වටිනාකම ✓ අඟුණ

10-11 ශ්‍රේණියේ සිසුන් සඳහා විද්‍යාත්මක පුස්තකෝන්තරයක් ලෙස භාවිත කළ හැක.

Ex/Press/2019/0034 සමානල දැනුමේ ප්‍රකාශනාංගය.

G.C.E. O/L PAST PAPERS
අ.පො.ස. කා/පෙළ පසුගිය විභාග පුස්තකෝන්තර
2010 සිට 2019 දක්වා

A+ GUIDE PAST PAPERS

විද්‍යාව
SCIENCE

✓ ප්‍රශ්න ✓ ලිපි ✓ වටිනාකම ✓ අඟුණ

10-11 ශ්‍රේණියේ සිසුන් සඳහා විද්‍යාත්මක පුස්තකෝන්තරයක් ලෙස භාවිත කළ හැක.

Ex/Press/2019/0034 සමානල දැනුමේ ප්‍රකාශනාංගය.

G.C.E. O/L PAST PAPERS
අ.පො.ස. කා/පෙළ පසුගිය විභාග පුස්තකෝන්තර
2010 සිට 2019 දක්වා

A+ GUIDE PAST PAPERS

ඉතිහාසය
HISTORY

✓ ප්‍රශ්න ✓ ලිපි ✓ වටිනාකම ✓ අඟුණ

10-11 ශ්‍රේණියේ සිසුන් සඳහා විද්‍යාත්මක පුස්තකෝන්තරයක් ලෙස භාවිත කළ හැක.

Ex/Press/2019/0034 සමානල දැනුමේ ප්‍රකාශනාංගය.

G.C.E. O/L PAST PAPERS
අ.පො.ස. කා/පෙළ පසුගිය විභාග පුස්තකෝන්තර
2010 සිට 2019 දක්වා

A+ GUIDE PAST PAPERS

සිංහල භාෂාව හා සාහිත්‍යය
SINHALA LANGUAGE AND LITERATURE

✓ ප්‍රශ්න ✓ ලිපි ✓ වටිනාකම ✓ අඟුණ

10-11 ශ්‍රේණියේ සිසුන් සඳහා විද්‍යාත්මක පුස්තකෝන්තරයක් ලෙස භාවිත කළ හැක.

Ex/Press/2019/0034 සමානල දැනුමේ ප්‍රකාශනාංගය.

G.C.E. O/L PAST PAPERS
අ.පො.ස. කා/පෙළ පසුගිය විභාග පුස්තකෝන්තර
2010 සිට 2019 දක්වා

A+ GUIDE PAST PAPERS

සංගීතය (පෙරදිග)
MUSIC (ORIENTAL)

✓ ප්‍රශ්න ✓ ලිපි ✓ වටිනාකම ✓ අඟුණ

10-11 ශ්‍රේණියේ සිසුන් සඳහා විද්‍යාත්මක පුස්තකෝන්තරයක් ලෙස භාවිත කළ හැක.

Ex/Press/2019/0034 සමානල දැනුමේ ප්‍රකාශනාංගය.

G.C.E. O/L PAST PAPERS
අ.පො.ස. කා/පෙළ පසුගිය විභාග පුස්තකෝන්තර
2010 සිට 2019 දක්වා

A+ GUIDE PAST PAPERS

තොරතුරු හා සන්නිවේදන තාක්ෂණය
INFORMATION & COMMUNICATION TECHNOLOGY

✓ ප්‍රශ්න ✓ ලිපි ✓ වටිනාකම ✓ අඟුණ

10-11 ශ්‍රේණියේ සිසුන් සඳහා විද්‍යාත්මක පුස්තකෝන්තරයක් ලෙස භාවිත කළ හැක.

Ex/Press/2019/0034 සමානල දැනුමේ ප්‍රකාශනාංගය.

G.C.E. O/L PAST PAPERS
අ.පො.ස. කා/පෙළ පසුගිය විභාග පුස්තකෝන්තර
2010 සිට 2019 දක්වා

A+ GUIDE PAST PAPERS

සෞඛ්‍යය හා ශාරීරික අධ්‍යයනය
HEALTH AND PHYSICAL EDUCATION

✓ ප්‍රශ්න ✓ ලිපි ✓ වටිනාකම ✓ අඟුණ

10-11 ශ්‍රේණියේ සිසුන් සඳහා විද්‍යාත්මක පුස්තකෝන්තරයක් ලෙස භාවිත කළ හැක.

Ex/Press/2019/0034 සමානල දැනුමේ ප්‍රකාශනාංගය.

G.C.E. O/L PAST PAPERS
අ.පො.ස. කා/පෙළ පසුගිය විභාග පුස්තකෝන්තර
2010 සිට 2019 දක්වා

A+ GUIDE PAST PAPERS

භූගෝල විද්‍යාව
GEOGRAPHY

✓ ප්‍රශ්න ✓ ලිපි ✓ වටිනාකම ✓ අඟුණ

10-11 ශ්‍රේණියේ සිසුන් සඳහා විද්‍යාත්මක පුස්තකෝන්තරයක් ලෙස භාවිත කළ හැක.

Ex/Press/2019/0034 සමානල දැනුමේ ප්‍රකාශනාංගය.

G.C.E. O/L PAST PAPERS
අ.පො.ස. කා/පෙළ පසුගිය විභාග පුස්තකෝන්තර
2010 සිට 2019 දක්වා

A+ GUIDE PAST PAPERS

ඉංග්‍රීසි භාෂාව
ENGLISH LANGUAGE

✓ ප්‍රශ්න ✓ ලිපි ✓ වටිනාකම ✓ අඟුණ

10-11 ශ්‍රේණියේ සිසුන් සඳහා විද්‍යාත්මක පුස්තකෝන්තරයක් ලෙස භාවිත කළ හැක.

Ex/Press/2019/0034 සමානල දැනුමේ ප්‍රකාශනාංගය.

G.C.E. O/L PAST PAPERS
අ.පො.ස. කා/පෙළ පසුගිය විභාග පුස්තකෝන්තර
2010 සිට 2019 දක්වා

A+ GUIDE PAST PAPERS

නාට්‍ය හා රංග කලාව
DRAMA AND THEATRE

✓ ප්‍රශ්න ✓ ලිපි ✓ වටිනාකම ✓ අඟුණ

10-11 ශ්‍රේණියේ සිසුන් සඳහා විද්‍යාත්මක පුස්තකෝන්තරයක් ලෙස භාවිත කළ හැක.

Ex/Press/2019/0034 සමානල දැනුමේ ප්‍රකාශනාංගය.

G.C.E. O/L PAST PAPERS
අ.පො.ස. කා/පෙළ පසුගිය විභාග පුස්තකෝන්තර
2010 සිට 2019 දක්වා

A+ GUIDE PAST PAPERS

නැටුම් (දේශීය)
DANCING (ORIENTAL)

✓ ප්‍රශ්න ✓ ලිපි ✓ වටිනාකම ✓ අඟුණ

10-11 ශ්‍රේණියේ සිසුන් සඳහා විද්‍යාත්මක පුස්තකෝන්තරයක් ලෙස භාවිත කළ හැක.

Ex/Press/2019/0034 සමානල දැනුමේ ප්‍රකාශනාංගය.

G.C.E. O/L PAST PAPERS
අ.පො.ස. කා/පෙළ පසුගිය විභාග පුස්තකෝන්තර
2010 සිට 2019 දක්වා

A+ GUIDE PAST PAPERS

කතෝලික ධර්මය
CATHOLICISM

✓ ප්‍රශ්න ✓ ලිපි ✓ වටිනාකම ✓ අඟුණ

10-11 ශ්‍රේණියේ සිසුන් සඳහා විද්‍යාත්මක පුස්තකෝන්තරයක් ලෙස භාවිත කළ හැක.

Ex/Press/2019/0034 සමානල දැනුමේ ප්‍රකාශනාංගය.

G.C.E. O/L PAST PAPERS
අ.පො.ස. කා/පෙළ පසුගිය විභාග පුස්තකෝන්තර
2010 සිට 2019 දක්වා

A+ GUIDE PAST PAPERS

ව්‍යාපාර හා ගිණුම්කරණ අධ්‍යයනය
BUSINESS & ACCOUNTING STUDIES

✓ ප්‍රශ්න ✓ ලිපි ✓ වටිනාකම ✓ අඟුණ

10-11 ශ්‍රේණියේ සිසුන් සඳහා විද්‍යාත්මක පුස්තකෝන්තරයක් ලෙස භාවිත කළ හැක.

Ex/Press/2019/0034 සමානල දැනුමේ ප්‍රකාශනාංගය.

G.C.E. O/L PAST PAPERS
අ.පො.ස. කා/පෙළ පසුගිය විභාග පුස්තකෝන්තර
2010 සිට 2019 දක්වා

A+ GUIDE PAST PAPERS

බුද්ධ ධර්මය
BUDDHISM

✓ ප්‍රශ්න ✓ ලිපි ✓ වටිනාකම ✓ අඟුණ

10-11 ශ්‍රේණියේ සිසුන් සඳහා විද්‍යාත්මක පුස්තකෝන්තරයක් ලෙස භාවිත කළ හැක.

Ex/Press/2019/0034 සමානල දැනුමේ ප්‍රකාශනාංගය.

G.C.E. O/L PAST PAPERS
අ.පො.ස. කා/පෙළ පසුගිය විභාග පුස්තකෝන්තර
2010 සිට 2019 දක්වා

A+ GUIDE PAST PAPERS

චිත්‍ර
ART

✓ ප්‍රශ්න ✓ ලිපි ✓ වටිනාකම ✓ අඟුණ

10-11 ශ්‍රේණියේ සිසුන් සඳහා විද්‍යාත්මක පුස්තකෝන්තරයක් ලෙස භාවිත කළ හැක.

Ex/Press/2019/0034 සමානල දැනුමේ ප්‍රකාශනාංගය.

Online shopping

www.lol.lk
Learn Ordinary Level

DELIVERY ISLANDWIDE

SECURE PAYMENT

පළාත් ප්‍රශ්න පත්‍ර සහ විලිනුරු පත්‍ර පොත්



ආදර්ශ ප්‍රශ්න පත්‍ර සහ විලිනුරු පත්‍ර පොත්



කෙටි සටහන් පොත්

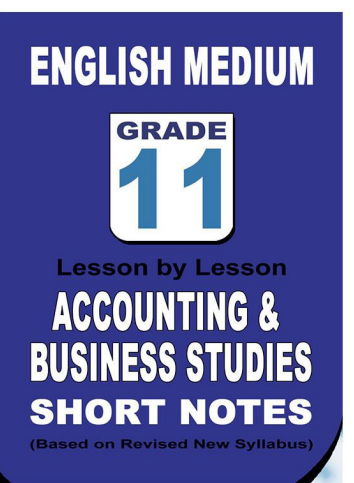
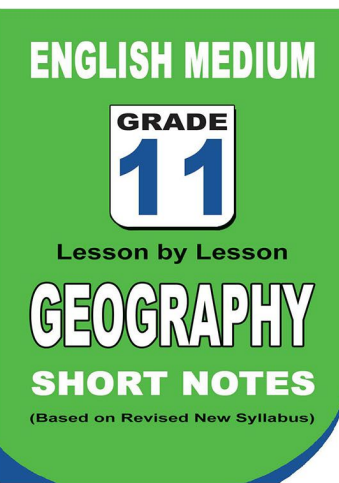
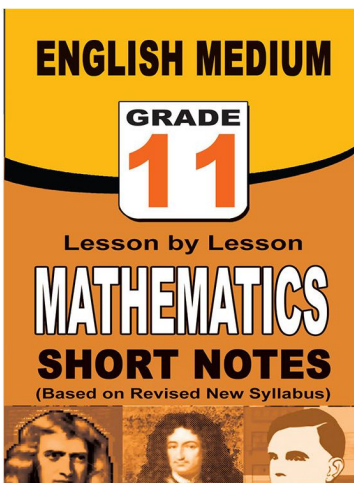
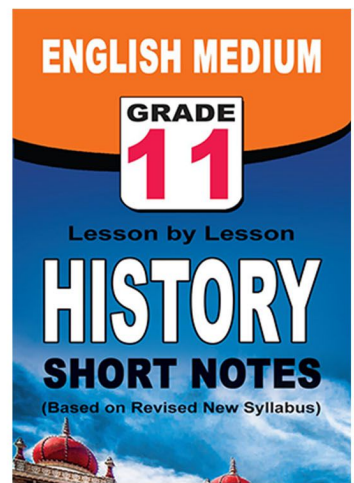

වට්ටම් සහිතව ගෙදරටම ගෙන්වාගැනීමට

www.lol.lk

Learn Ordinary Level

දුරකථන - 071 777 4440/0756999990/071 8540371



PAST PAPERS WIKI

ප්‍රශ්නපත්‍ර පොත්
ගෙදරටම ගෙන්ව ගන්න
ඔන්ලයින් ඔඩර් කරන්න

WWW.LOL.LK
වෙත යන්න



ONLINE BOOK STORE

An evening of fun for young readers

