

# கத்தோலிக்க திருமறை

தரம்

5

கல்வி வெளியீட்டுத் திணைக்களம்



சகல பாடநூல்களையும் இலத்திரனியல் ஊடாகப் பெற்றுக்கொள்வதற்கு  
[www.edupub.gov.lk](http://www.edupub.gov.lk) வலைத்தளத்தை நாடுங்கள்.

முதலாம் பதிப்பு - 2019

எல்லா உரிமையும் இலங்கை அரசினர்க்கே.

ISBN 978-955-25-0061-9

இந்நூல் கல்வி வெளியீட்டுத் திணைக்களத்தினால்  
இல 227/30 நிர்மாண மாவத்தை, நாவல வீதி நுகேகொடையில்  
அமைந்துள்ள நனிலா பப்பிளிகேஷன் (பிரைவேட்) லிமிடட்  
அச்சகத்தில் அச்சிடப்பட்டு வெளியிடப்பட்டது.

## தேசிய கீதம்

சிநீ லங்கா தாயே - நம் சிநீ லங்கா  
நமோ நமோ நமோ நமோ தாயே

நல்லெழில் பொலி சீரணி  
நலங்கள் யாவும் நிறை வான்மணி லங்கா  
ஞாலம் புகழ் வள வயல் நதி மலை மலர்  
நறுஞ்சோலை கொள் லங்கா  
நமதுறு புகலிடம் என ஒளிர்வாய்  
நமதுதி ஏல் தாயே  
நம தலை நினதடி மேல் வைத்தோமே  
நமதுயிரே தாயே - நம் சிநீ லங்கா  
நமோ நமோ நமோ நமோ தாயே

நமதாரருள் ஆனாய்  
நவை தவிர் உணர்வானாய்  
நமதேர் வலியானாய்  
நவில் சுதந்திரம் ஆனாய்  
நமதிளமையை நாட்டே  
நகு மடி தனையோட்டே  
அமைவுறும் அறிவுடனே  
அடல் செறி துணிவருளே - நம் சிநீ லங்கா  
நமோ நமோ நமோ நமோ தாயே

நமதார் ஒளி வளமே  
நறிய மலர் என நிலவும் தாயே  
யாமெலாம் ஒரு கருணை அனைபயந்த  
எழில்கொள் சேய்கள் எனவே  
இயலுறு பிளவுகள் தமை அறவே  
இழிவென நீக்கிடுவோம்  
ஈழ சிரோமணி வாழ்வுறு பூமணி  
நமோ நமோ தாயே - நம் சிநீ லங்கா  
நமோ நமோ நமோ நமோ தாயே

ஒரு தாய் மக்கள் நாமாவோம்  
ஒன்றே நாம் வாழும் இல்லம்  
நன்றே உடலில் ஓடும்  
ஒன்றே நம் குருதி நிறம்

அதனால் சகோதரர் நாமாவோம்  
ஒன்றாய் வாழும் வளரும் நாம்  
நன்றாய் இவ் இல்லினிலே  
நலமே வாழ்தல் வேண்டுமன்றோ

யாவரும் அன்பு கருணையுடன்  
ஒற்றுமை சிறக்க வாழ்ந்திடுதல்  
பொன்னும் மணியும் முத்துமல்ல - அதுவே  
யான்று மழியாச் செல்வமன்றோ.

**ஆனந்த சமரக்கோன்**  
கவிதையின் பெயர்ப்பு.



“புதிதாகி, மாற்றமடைந்து சரியான அறிவின் மூலம்  
நாட்டுக்கும் முழு உலகிற்கும் அறிவுச் சுடராகுங்கள்”

## கௌரவ கல்வி அமைச்சரின் செய்தி

கடந்து சென்ற இரு தசாப்தங்களுக்கு அண்மிய காலமானது உலக வரலாற்றில் விசேட தொழினுட்ப மாற்றங்கள் நிகழ்ந்ததொரு காலமாகும். தகவல் தொழினுட்பம் மற்றும் ஊடகங்களை முன்னணியாகக் கொண்ட பல்வேறு துறைகளில் ஏற்பட்ட துரித வளர்ச்சியுடன் இணைந்து மாணவர் மத்தியில் பல்வேறு சவால்கள் தோன்றியுள்ளன. இன்று சமூகத்தில் காணப்படும் தொழில்வாய்ப்பின் இயல்பானது மிக விரைவில் சிறப்பான மாற்றங்களுக்கு உட்படலாம். இத்தகைய சூழலில் புதிய தொழினுட்ப அறிவையும் திறனையும் அடிப்படையாகக் கொண்டதொரு சமூகத்தில் வெவ்வேறு விதமான இலட்சக்கணக்கான தொழில்வாய்ப்புகள் உருவாகின்றன. எதிர்கால சவால்களை வெற்றிகொள்ளுவதற்கு நீங்கள் பலம்பெற வேண்டும் என்பது கல்வி அமைச்சரென்ற வகையில் எனதும் எமது அரசினதும் பிரதான நோக்கமாகும்.

இலவசக் கல்வியின் சிறப்புமிக்கதொரு பிரதிபலனாக உங்களுக்கு இலவசமாகக் கிடைத்துள்ள இந்நூலை சீராகப் பயன்படுத்துவதும் அதன் மூலம் தேவையான அறிவைப் பெற்றுக்கொள்வதுமே உங்களது ஒரே குறிக்கோளாக இருக்க வேண்டும். அத்துடன் உங்கள் பெற்றோர்களுட்பட மூத்தோரின் சிரமத்தினதும் தியாகத்தினதும் பிரதிபலனாகவே இலவசப் பாடநூல்களை உங்களுக்கு அரசினால் பெற்றுத்தர முடிகிறது என்பதையும் நீங்கள் நன்கு விளங்கிக்கொள்ள வேண்டும்.

ஓர் அரசாக நாம், மிக வேகமாக மாறிவரும் உலக மாற்றத்திற்குப் பொருந்தும் விதத்தில் புதிய பாடத்திட்டத்தை அமைப்பதும் கல்வித் துறையில் தீர்க்கமான மாற்றங்களை மேற்கொள்வதும் ஒரு நாட்டின் எதிர்காலம் கல்வி மூலமே சிறப்படையும் என்பதை மிக நன்றாகப் புரிந்து வைத்துள்ளதனாலேயாகும். இலவசக் கல்வியின் உச்சப் பயனை அனுபவித்து நாட்டிற்கு மாத்திரமன்றி உலகிற்கும் செயற்றிறன் மிக்க ஓர் இலங்கைப் பிரசையாக நீங்களும் வளர்ந்து நிற்பதற்கு தீர்மானிக்க வேண்டியுள்ளது. இதற்காக இந்நூலைப் பயன்படுத்தி நீங்கள் பெற்றுக்கொள்ளும் அறிவு உங்களுக்கு உதவுமென்பது எனது நம்பிக்கையாகும்.

அரசு உங்கள் கல்வியின் நிமித்தம் செலவிடுகின்ற மிகக்கூடிய நிதிக்குப் பெறுமதியொன்றைச் சேர்ப்பது உங்கள் கடமையாவதுடன் பாடசாலைக் கல்வியூடாக நீங்கள் பெற்றுக்கொள்ளும் அறிவு மற்றும் திறன்கள் போன்றவையே உங்கள் எதிர்காலத்தைத் தீர்மானிக்கின்றன என்பதையும் நீங்கள் நன்கு கவனத்திற்கொள்ள வேண்டும். நீங்கள் சமூகத்தில் எந்த நிலையிலிருந்தபோதும் சகல தடைகளையும் தாண்டி சமூகத்தில் மிக உயர்ந்ததொரு இடத்திற்குப் பயணிக்கும் ஆற்றல் கல்வி மூலமாகவே உங்களுக்குக் கிடைக்கின்றது என்பதை நீங்கள் நன்கு விளங்கிக்கொள்ள வேண்டும்.

எனவே இலவசக் கல்வியின் சிறந்த பிரதிபலனைப் பெற்று, மதிப்பு மிக்கதொரு பிரசையாக நாளைய உலகை நீங்கள் வெற்றி கொள்வதற்கும் இந்நாட்டில் மட்டுமன்றி வெளிநாடுகளிலும் இலங்கையின் நாமத்தை இலங்கைச் செய்வதற்கும் உங்களால் இயலுமாகட்டும் என கல்வி அமைச்சர் என்ற வகையில் நான் பிரார்த்திக்கின்றேன்.

அகில விராஜ் காரியவசம்  
கல்வி அமைச்சர்

## முன்னுரை

நாளுக்கு நாள் உலகம் புதிதாகின்றது. மாற்றமுறுகின்றது. அதை சரியாகப் புரிந்து கொண்டு காணப்படக்கூடிய நல்லவற்றை பாதுகாப்பதற்கும் மாற்றமுறும் உலக சவால்களைப் பலமாக எதிர்கொள்வதற்கும் கற்றலானது உங்களுக்கு வழிகாட்டுகின்றது. ஒருவருக்கொருவர் நட்புடன் செயற்பட்டு சூழலுக்கும் வேலையுலகிற்கும் பொருந்துமாறு ஒய்வினைப் பயனுள்ளதாகக் கழித்து சமநிலை ஆளுமை கொண்டதொரு பிரசையாவதற்குத் தேவையான திறன்களை உங்களுக்குப் பெற்றுத்தருவதே எமது இலக்காகும்.

உள்நாட்டில் போன்றே சர்வதேசத்துடனும் சிறந்த தொடர்புகளைக் கட்டியெழுப்பக்கூடிய சமநிலை ஆளுமை கொண்ட ஒருவராவதற்கு உங்களுக்குத் துணைக்கரமான கற்றல் சாதன உற்பத்திக்கு கல்வி வெளியீட்டுத் திணைக்களம் தன்னை அர்ப்பணித்துள்ளது.

2016 ஆம் ஆண்டுமுதல் நடைமுறைப்படுத்தப்படுகின்ற புதிய பாடத்திட்டத்தின் கீழ் தரம் 1 முதல் தரம் 4 வரை அண்ணளவாக 25 வகையான பாடநூல்கள் இது வரைக்கும் உங்கள் கைகளுக்கு வழங்கப்பட்டுள்ளன. அரசினால் இலவசமாக வழங்கப்படுகின்ற இப்பாடநூல்கள் மூலம் மிக உயர்ந்தமட்டப் பயன்களைப் பெற்றுக் கொள்வதுடன் அவற்றை உங்கள் கண்களைப் போன்று பாதுகாப்பதும் உங்கள் கடமையென்பதை நினைவூட்டுகின்றேன். புதிய பாடத் திட்டத்தின் கீழ் 2020 ஆம் ஆண்டுக்காக அறிமுகப்படுத்தப்படுகின்ற இப்புதிய பாடநூல்களை நன்கு கற்று அதில் உள்ளடக்கப்பட்டுள்ள செயற்பாடுகள் மூலம் உங்கள் திறன்களையும் செயலாக்கத்தையும் வளர்த்துக்கொண்டு கௌரவத்துடன் எதிர்கால உலகில் நுழைவதற்கு உங்களை வாழ்த்துகின்றேன்.

இந்நூலை உங்கள் கைகளில் தருவதற்கு உழைத்த எழுத்தாளர் மற்றும் பதிப்பாசிரியர் குழு உறுப்பினர்களுக்கும் கல்வி வெளியீட்டுத் திணைக்கள உத்தியோகத்தர்களுக்கும் எனது உளப்பூர்வமான நன்றிகள் உரித்தாகட்டும்.

**டபிள்யூ. எம். ஜயந்த விக்கிரமநாயக்க**

கல்வி வெளியீட்டு ஆணையாளர் நாயகம்

கல்வி வெளியீட்டுத் திணைக்களம்

இசுருபாய

பத்தரமுல்ல.

2019.04.10

## கண்காணிப்பும் மேற்பார்வையும்

டபிள்யூ. எம். ஜயந்த விக்கிரமநாயக்க - கல்வி வெளியீட்டு ஆணையாளர் நாயகம்  
கல்வி வெளியீட்டுத் திணைக்களம்.

## வழிகாட்டல்

டபிள்யூ. ஏ. நிர்மலா பியசீலி - ஆணையாளர் (அபிவிருத்தி)  
கல்வி வெளியீட்டுத் திணைக்களம்.

## இணைப்பாளர்

அருள்மாலா குலரத்தினம் - உதவி ஆணையாளர்  
கல்வி வெளியீட்டுத் திணைக்களம்.

## ஆலோசனை

மேதகு கலாநிதி மக்ஸ்வெல் சில்வா ஆண்டகை

அருட்பணி பியால் ஜானக பர்ணாந்து

## பதிப்பாசிரியர் குழு

அருட்பணி ஏ. ஆர். எல். சாந்திகுமார் IVD

- விரிவுரையாளர்  
அக்குவினாஸ் கல்லூரி, பொரளை.

அருட்பணி எஸ். அன்ரனி பொன்சியன் OMI

- உதவிப் பணிப்பாளர்  
வலயக் கல்விப் பணிமனை  
திருகோணமலை.

அருட்பணி எல். பிரதீப் குமார் நிரோசன் பர்ணாந்து

- விரிவுரையாளர்  
தேசிய கல்வி நிறுவகம், மகரகம.

அருட்சகோதரி மரிய ரங்கனி

- ஆசிரியர்  
றோமன் கத்தோலிக்க மகளிர் வித்தியாலயம்  
கொட்டாஞ்சேனை.

பீ.டி.எவ். பிலீசியா

- ஆசிரிய ஆலோசகர்  
வலயக் கல்வி பணிமனை, வத்தளை.

## எழுத்தாளர் குழு

தி.ஜெ.போல் அன்ரனி

- அதிபர், ஓய்வு நிலை.

ஏ. கே. எஸ். ஏஞ்சல் மேரி

- ஆசிரியர் ஓய்வு நிலை.

சீ. நிர்மலா ரத்நாயக்க

- ஆசிரியர்  
புனித பேதுரு கல்லூரி  
கொழும்பு 4.

சீ. அயிரங்கனி றுட்றிகோ

- ஆசிரியர்  
புனித லூசியஸ் மகா வித்தியாலயம்.

கே. அனா மரி பெரேரா

- ஆசிரியர்  
திருக்குடும்பக் கன்னியர்மடம்  
கொழும்பு 4.

## மொழிப் பதிப்பாசிரியர்

த. இ. றங்கநாயகம்

- ஆசிரியர்  
புனித அந்தோனியார் ஆண்கள் மகா  
வித்தியாலயம்  
கொழும்பு 13.

## சரவை பார்ப்பு

யேன் லகுஷா ஜி வொஜின்ரஸ்

- ஆசிரியர்  
புனித பேதுரு கல்லூரி  
கொழும்பு 4.

## படங்கள்

திரேஸ் லியோனி பெரேரா

- சித்திரக் கலைஞர்  
கத்தோலிக்க மறைக் கல்வி மத்திய நிலையம்.

## அட்டைப் படம்

எல்.ஏ. சந்துனி நிலங்கா பத்மசிறி

- கணினி வடிவமைப்பாளர்  
கல்வி வெளியீட்டுத் திணைக்களம்.

## கணினி வடிவமைப்பு

முத்தையா காந்த்ரூபன்

- கணினி வடிவமைப்பாளர்  
கல்வி வெளியீட்டுத் திணைக்களம்.



## உள்ளடக்கம்

1. இறை அன்பிற்குப் பிரதி அன்பு	1
2. அர்பணிப்போம் செயற்படுவோம்	5
3. நற்குணங்களைப் பேணுவோம்	10
4. இறைவனின் படைப்பைப் பாதுகாப்போம்	16
5. இயேசு கற்பித்த செபம்	21
6. இறை தந்தையோடு உரையாடிய இயேசு	25
7. திருவிருந்து வாழ்வு	31
8. ஆன்மீக வாழ்வும் உறுதிப் பூசுதலும்	36
9. அழகான குடும்பம்	41
10. குருத்துவம்	44
11. நோயில் பூசுதல்	49
12. இறை அன்பு	52
13. பிறர் அன்பு	56
14. புதிய கட்டளை	60
15. திருவிவிலியம்	63
16. சிம்சோன்	69
17. மனம் மாறிய புனித பவுல்	72
18. மறைதூதுப் பணியாளர் புனித யோசேப் வாஸ்	75
19. புனித யோசேப் வாஸ் ஆற்றிய புதுமைகள்	79





கடவுள் தம் உருவில் மானிடரைப் படைத்தார்.  
கடவுளின் உருவிலேயே அவர்களைப் படைத்தார்.  
ஆணும் பெண்ணுமாக அவர்களைப் படைத்தார்  
(தொடக்க நூல் 1:27)

உரு 1.1 ஆதாம், ஏவாள்

கடவுள் தம் உருவிலேயே மனிதனைப் படைத்துள்ளார். கடவுளின் உன்னதப் படைப்பாகிய மனிதன் ஏனைய எல்லா உயிர்களையும் விட வேறுபட்டுக் காணப்படுகின்றான். மனிதன் கடவுளிடமிருந்து விசேடமான கொடைகளைப் பெற்றுள்ளான்.

எனவே கடவுளிடமிருந்து பெற்றுக்கொண்ட இக்கொடைகளை நாம் வளர்த்துக்கொள்ளவேண்டும். அவற்றுள் சிலவற்றைக் கீழே காணலாம்.

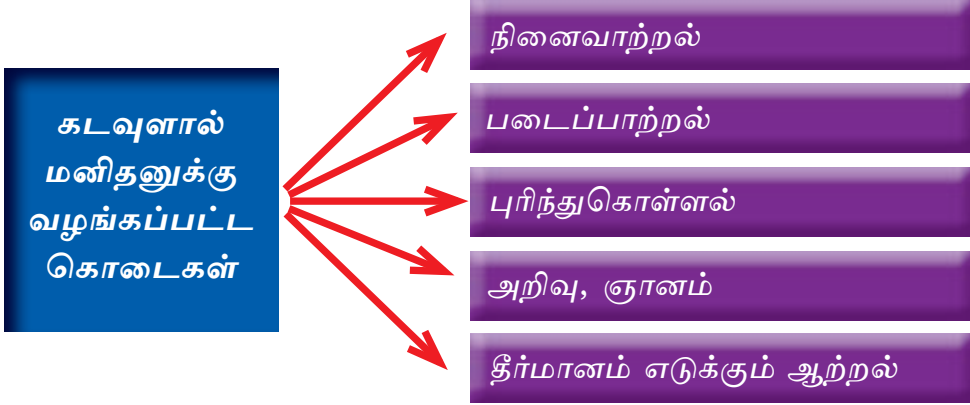

இவ்வலகிற்கு மனிதனாக வந்த கடவுளின் மகனாகிய இயேசுவும் இக்கொடைகளில் வளர்ந்து வந்தார்.

1



உரு 1.2 அன்னை மரியாளுடன் செபிக்கும் இயேசு

2



உரு 1.3 அன்னை மரியாளிடம் கற்கும் இயேசு

இயேசு ஞானத்திலும் உடல் வளர்ச்சியிலும் மிகுந்து கடவுளுக்கும் மனிதருக்கும் உகந்தவராய் வாழ்ந்து வந்தார். (லூக். 2:52)

4



உரு 1.5 பெற்றோருக்கு உதவும் சிறுவன் இயேசு

3



உரு 1.4 அறிஞர்கள் மத்தியில் சிறுவன் இயேசு

இயேசுவைப் போல நாங்களும் இன்று எமக்குக் கிடைத்துள்ள கொடைகளை வளர்த்துக்கொள்ள வேண்டும். எவ்வகையான சூழலில் நாம் வாழ்ந்தாலும் உன்னதமான மனிதத் தன்மையை வெளிக்காட்டும் வண்ணம் கிறிஸ்தவ மதிப்பீடுகளை அறிந்து வாழ முயற்சி எடுக்க வேண்டும்.

இப்போது நாம் கிறிஸ்தவ மதிப்பீடுகளைப் பன்மடங்காக விருத்தி செய்யக்கூடிய சில சந்தர்ப்பங்களைக் கவனிப்போம்.

<p><b>வீட்டில்</b></p>	<ul style="list-style-type: none"> <li>● குடும்பத்தில் எல்லோரும் ஒன்றாகச் செபித்தல்</li> <li>● பெற்றோருக்குக் கீழ்ப்படிவதோடு முதியோரைப் பராமரித்தல்</li> <li>● தனக்குக்கிடைத்தவற்றைப் பிறருடன் பகிர்ந்துகொள்ளல்</li> <li>● இன் சொற்களைப் பேசுதல்</li> <li>● சிறிய சகோதர சகோதரிகளைக் கவனித்தல்</li> </ul>
<p><b>பாடசாலையில்</b></p>	<ul style="list-style-type: none"> <li>● ஆசிரியர்களுக்கு மதிப்பளித்து நன்றாகக் கற்றல்</li> <li>● பாடசாலையின் சட்டதிட்டங்களை மதித்து அவற்றைக் கடைப்பிடித்தல்</li> <li>● கற்றல் சாதனங்களை, உணவை, அறிவைப் பகிர்ந்து கொள்ளல்</li> <li>● பாடசாலைச் சூழலைச் சுத்தமாக வைத்திருப்பதோடு கடமைகளை நிறைவேற்றல்</li> <li>● இயலுமான போதெல்லாம் பிறருக்கு உதவி செய்வதோடு தமது ஆற்றல்களையும் வளர்த்துக் கொள்ளுதல்</li> </ul>
<p><b>சமூகத்தில்</b></p>	<ul style="list-style-type: none"> <li>● பிறருக்கு இடையூறு இல்லாமல் வீதிகளை உபயோகித்தல்</li> <li>● சூழலைச் சுத்தமாக வைத்திருப்பதோடு பொதுச் சொத்துக்களைப் பாதுகாத்தல்</li> <li>● குருக்கள், துறவிகள், பெரியவர்களை மதித்தல்</li> <li>● உதவி தேவைப்படுவோருக்கு உதவுதல்</li> <li>● அயலவரோடு ஒற்றுமையாக வாழ்தல்</li> </ul>



## செபம்

அன்பான இறைதந்தையே, எனக்குத் தந்துள்ள பெறுமதியான வாழ்க்கைக்காக உமக்கு நன்றி கூறுகின்றேன். எனக்குத் தந்துள்ள எல்லாக் கொடைகளுக்காகவும் நன்றி கூறுகின்றேன். என்னுள் நற்குணங்களை வளர்த்தருளும். நான் உமக்கும் சமூகத்துக்கும் உகந்த பிள்ளையாக வாழ அருள் தாரும்.

ஆமென்.



## செயற்பாடு

1. கீழே காணப்படும் விடயங்கள் சரியாயின் ✓ அடையாளத்தையும் பிழையாயின் × அடையாளத்தையும் அடைப்புக்குறிக்குள் இடுக.
  - i. எப்போதும் நண்பர்களுக்கு மட்டும் உதவி செய்ய வேண்டும். ( )
  - ii. கடவுள் தமது உருவில் மனிதரைப் படைத்துள்ளார். ( )
  - iii. இயேசு உடல் ரீதியாக மட்டும் வளர்ச்சி அடைந்தார். ( )
  - iv. தன்னிடம் உள்ளவற்றைப் பிறரோடு பகிர்ந்து கொள்ளல் கிறிஸ்தவப் பண்பாகும். ( )
  - v. அறிவு, மனிதன் பெற்றுள்ள விசேட கொடைகளில் ஒன்றாகும். ( )
2. பிறருக்கு உதவி செய்யக்கூடிய ஐந்து சந்தர்ப்பங்களை எழுதுங்கள்.

## 2

## அர்ப்பணிப்போம் செயற்படுவோம்

இப்பாடல் எம்மிடமுள்ள பல்வேறு ஆற்றல்களை நினைவூட்டுகின்றது.

முத்து முத்து எழுத்துக்களால்  
இனிய கவி பல படைப்பேன்  
தத்தித் தத்தி அடி வைத்து  
தாளத்துக்கு ஆடிடுவேன்.

பாடி இசைத்து  
ஆடி நடத்து  
ஓடிப் பாய்ந்து  
இறைவனைப் புகழ்வேன்.

பாடலுக்குப் பதம் சேர்த்து  
பாடி நானும் புகழ்நீடுவேன்.  
சப்த ஸ்வரங்களை இசைத்து  
தாளம் மீட்டிடுவேன்.

கட்டான உடலால்  
கை கால்களை இயக்கவே  
கற்றுத் தந்தாள் தாய் - ஆதலால்  
வெற்றி தோல்விகளை ஏற்றிடுவேன்.

வித்தைகளைக் கற்பித்து  
நித்தமும் அன்பை ஊட்டிய  
கிறிஸ்தவ மறையினைக் காத்து  
அன்பை நானும் காட்டிடுவேன்.

திறமைகள் ஆற்றல்களைத்  
தந்திட்ட இறைவனை  
நன்றியால் புகழ்பாடி  
துதித்துப் போற்றுவேன்.

இப்பாடலின் வழியாக எம்மிடமுள்ள பல்வேறு ஆற்றல்கள்  
நினைவூட்டப்படுகின்றன.

எமது ஆற்றல்களை வளர்த்துக்கொள்ள வேண்டும் என்பதைக் கீழ்க் காணப்படும் உவமையின் மூலம் இயேசு கூறியுள்ளார்.

### தாலந்து உவமை

விண்ணரசைப் பின்வரும் நிகழ்ச்சி வாயிலாகவும் விளக்கலாம்; நெடும் பயணம் செல்லவிருந்த ஒருவர் தம் பணியாளர்களை அழைத்து அவர்களிடம் தம் உடைமைகளை ஒப்படைத்தார். அவரவர் திறமைக்கு ஏற்ப ஒருவருக்கு ஐந்து தாலந்தும் வேறொருவருக்கு இரண்டு தாலந்தும் இன்னொருவருக்கு ஒரு தாலந்தும் கொடுத்துவிட்டு நெடும் பயணம் மேற்கொண்டார். ஐந்து தாலந்தைப் பெற்றவர் போய் அவற்றைக் கொண்டு வாணிகம் செய்து வேறு ஐந்து தாலந்து ஈட்டினார். அவ்வாறே இரண்டு தாலந்து பெற்றவர் மேலும் இரண்டு தாலந்து ஈட்டினார். ஒரு தாலந்து பெற்றவரோ போய் நிலத்தைத் தோண்டித் தம் தலைவரின் பணத்தைப் புதைத்து வைத்தார். நெடுங்காலத்திற்குப் பின் அந்தப் பணியாளர்களின் தலைவர் வந்து அவர்களிடம் கணக்குக் கேட்டார். ஐந்து தாலந்து பெற்றவர் அவரை அணுகி, வேறு ஐந்து தாலந்தைக் கொண்டு வந்து, 'ஐயா, ஐந்து தாலந்தை என்னிடம் ஒப்படைத்தீர்; இதோ பாரும், இன்னும் ஐந்து தாலந்தை ஈட்டியுள்ளேன்' என்றார். அதற்கு அவருடைய தலைவர் அவரிடம், 'நன்று, நம்பிக்கைக்குரிய நல்ல பணியாளரே, சிறிய பொறுப்புகளில் நம்பிக்கைக்கு உரியவராய் இருந்தீர். எனவே பெரிய பொறுப்புகளில் உம்மை அமர்த்துவேன். உம் தலைவனாகிய என் மகிழ்ச்சியில் நீரும் வந்து பங்கு கொள்ளும்' என்றார். இரண்டு தாலந்து பெற்றவரும் அவரை அணுகி, 'ஐயா நீர் என்னிடம் இரண்டு தாலந்து ஒப்படைத்தீர். இதோ பாரும், வேறு இரண்டு தாலந்து ஈட்டியுள்ளேன்' என்றார். அவருடைய தலைவர் அவரிடம் 'நன்று, நம்பிக்கைக்குரிய நல்ல பணியாளரே, சிறிய பொறுப்புகளில் நம்பிக்கைக்கு உரியவராய் இருந்தீர். எனவே பெரிய பொறுப்புகளில் உம்மை அமர்த்துவேன்.



உம் தலைவனாகிய என் மகிழ்ச்சியில் நீரும் வந்து பங்கு கொள்ளும்' என்றார். ஒரு தாலந்தைப் பெற்றுக் கொண்டவரும் அவரையணுகி, 'ஐயா, நீர் கடின உள்ளத்தினர். நீர் விதைக்காத இடத்திலும் போய் அறுவடை செய்பவர். நீர்தூவாத இடத்திலும் விளைச்சலைச் சேகரிப்பவர் என்பதை அறிவேன். உமக்கு அஞ்சியதால் நான் போய் உம்முடைய தாலந்தை நிலத்தில் புதைத்து வைத்தேன். இதோ, பாரும், உம்முடையது' என்றார். அதற்கு அவருடைய தலைவர், 'சோம்பேறியே! பொல்லாத பணியாளனே, நான் விதைக்காத இடத்திலும் போய் அறுவடை செய்பவன். நான் தூவாத இடத்திலும் போய் சேகரிப்பவன் என்பது உனக்குத் தெரிந்திருந்தது அல்லவா? அப்படியானால் என் பணத்தை நீ வட்டிக் கடையில் கொடுத்து வைத்திருக்க வேண்டும். நான் வரும்போது எனக்கு வர வேண்டியதை வட்டியோடு திரும்பப் பெற்றிருப்பேன்' என்று கூறினார். 'எனவே அந்தத் தாலந்தை அவனிடமிருந்து எடுத்துப் பத்துத் தாலந்து உடையவரிடம் கொடுங்கள். ஏனெனில், உள்ளவர் எவருக்கும் கொடுக்கப்படும். அவர்கள் நிறைவாகப் பெறுவர். இல்லாதோரிடமிருந்து அவரிடமுள்ளதும் எடுக்கப்படும். பயனற்ற இந்தப் பணியாளனைப் புறம்பேயுள்ள இருளில் தள்ளுங்கள். அங்கே அழுகையும் அங்கலாய்ப்பும் இருக்கும்' என்று அவர் கூறினார்.

(மத்தேயு 25 : 14 - 30)

எம்மிடமுள்ள தாலந்துகளான ஆற்றல்களையும் திறமைகளையும் இனங்கண்டு அவற்றை மேலும் வளர்ச்சியடையச் செய்யவேண்டும் என்பதே இந்த உவமையின் வழியாக நாம் பெற்றுக்கொள்ளும் செய்தியாகும்.

இந்த ஆற்றல்களையும் திறமைகளையும் திருச்சபையின் வளர்ச்சிக்காகவும் பிறரின் நன்மைக்காகவும் பயன்படுத்தல் எமது கடமையாகும்.

இறைவனிடமிருந்து பெற்றுக்கொண்ட தாலந்துகளான ஆற்றல்களையும் திறமைகளையும் இறை மகிமைக்காகப் பயன்படுத்துவதற்கு எமக்குப் பல்வேறு சந்தர்ப்பங்கள் உள்ளன. அவற்றில் சில இங்கே காட்டப்பட்டுள்ளன.

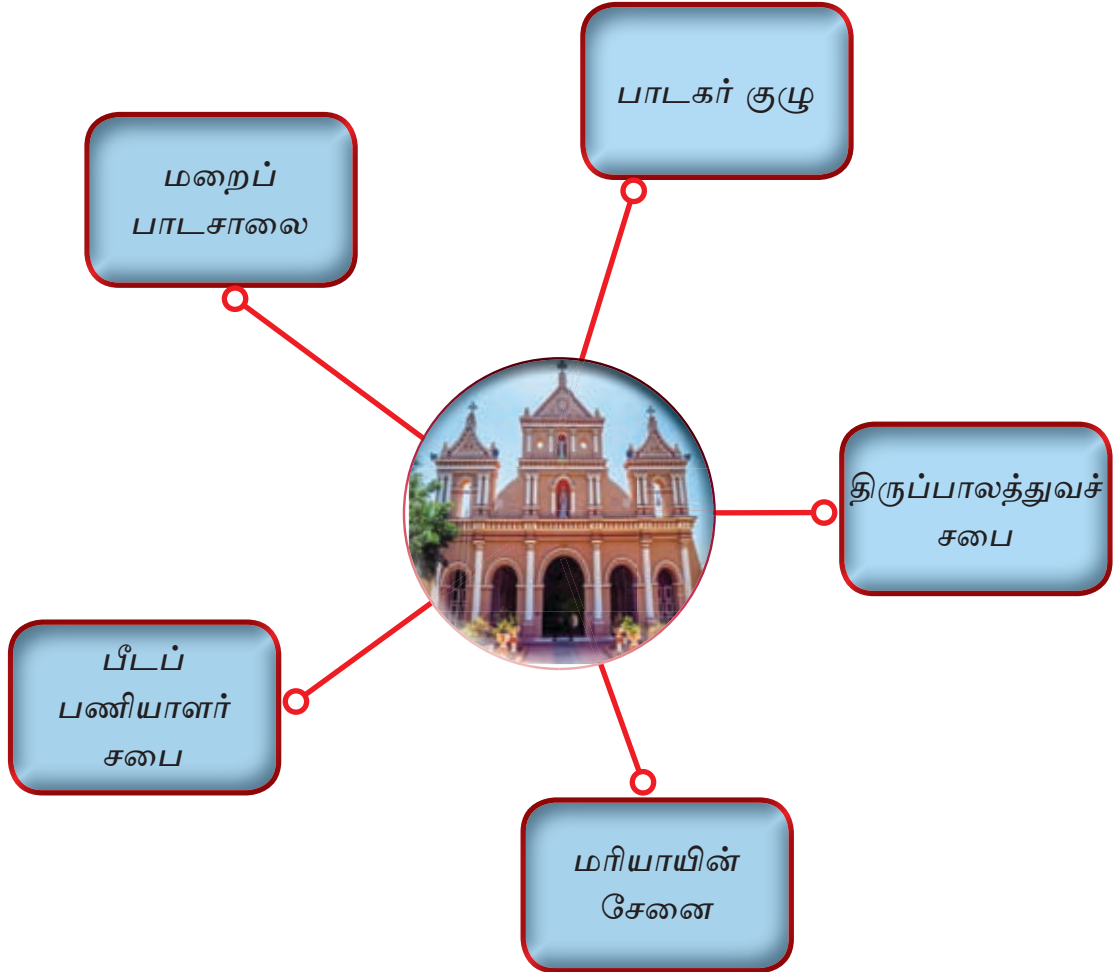

இவ்வாறான சபைகளில் இணைந்து செயற்படுவதன் வழியாக எமது ஆற்றல்களும் திறமைகளும் வளர்ச்சியடைவதோடு இறை மக்களுக்குப் பணிபுரிவதற்கும் எமக்குச் சந்தர்ப்பம் கிடைக்கின்றது. இது கிறிஸ்தவர்களாகிய எமது கடமையாகும்.



## செபம்

அன்பான இறைதந்தையே, நீர் எனக்கு அருளிய பல்வேறு ஆற்றல்கள், திறமைகளுக்காக உமக்கு நன்றி கூறுகின்றேன். இந்த ஆற்றல்களையும் திறமைகளையும் இனங்கண்டு அவற்றை வளர்த்துப் பிறருக்குப் பணியாற்றுவதற்கு வரம் அருளும்.

ஆமென்.



## செயற்பாடு

1. கீழே காணப்படும் அட்டவணையைப் பூர்த்தி செய்யுங்கள்

	எமது ஆற்றல்கள், திறமைகள்	வளர்த்துக் கொள்ளும் விதம்
1		
2		
3		
4		
5		

2. உங்களிடம் உள்ள ஆற்றல்களையும் திறமைகளையும் பிறரின் நன்மைக்காகப் பயன்படுத்தும் மூன்று சந்தர்ப்பங்களை எழுதுங்கள்.

3. எமது ஆற்றல்களையும் திறமைகளையும் வளர்த்துக்கொள்ள வேண்டும் என்பதைக் காட்டுவதற்காக இயேசு கூறிய உவமை எது?

4. பாடல் புத்தகத்தில் “இறைவன் எமக்குத் தந்துள்ள இந்த வாழ்வு ஒரு பரிசாகும்” என்னும் கருத்தைத் தரும் பாடலைத் தேடிப் பாடவும்.

இவரை உங்களுக்குத் தெரியுமா?

21 ஆம் நூற்றாண்டின் உலகின் வேகமான ஓட்ட வீரர் இவரே ஆவார். ஒலிம்பிக் விளையாட்டு நிகழ்வில் தொடர்ச்சியாகத் தங்கப்பதக்கம்பெற்ற இவர், வெற்றியீட்டிய போதெல்லாம் இறைவனைப் புகழ்ந்தார். இறுதியாகப் பங்குபற்றிய போட்டியில் அவர் தோல்வி அடைந்தார். எனினும் அவர் மகிழ்வுடன் தோல்வியை ஏற்றுக் கொண்டு விளையாட்டுக்கு முற்றுப்புள்ளி வைத்தார். இவரே உசைன் போல்ட் ஆவார்.



3.1 உசைன் போல்ட்

பாடசாலை வருடாந்த இல்ல விளையாட்டுப் போட்டி ஒன்றின் நிகழ்வு





இதோ! போட்டி ஆரம்பிக்கப் போகின்றது

நோசி வெற்றி பெறுவாள்.



ஆமாம். நோசி மிகவும் கெட்டிக்காரி. எங்களுடைய இல்லத்துக்கு அதிக புள்ளிகளைப் பெற்றுத் தருவாள்.

ம்.. ம்... நான் தெரிவு செய்யப்பட வில்லையே!



நோசி உம்மை விடக் கெட்டிக்காரி

எனக்குக் கவலையாக இருக்கின்றது. அவள் ஒவ்வொரு முறையும் தெரிவு செய்யப்படுகின்றாள்



நீர் கவலைப்பட வேண்டாம். நன்றாகப் பயிற்சி செய்தால் உமக்கும் வெற்றி கிடைக்கும்.

ம்.. ம்.. பார்ப்போமே!





ஒருவர் மட்டுமே எப்போதும் வெற்றிபெற முடியாது. நாம் தோல்வியையும் ஏற்றுக்கொள்ள வேண்டும். தத்தமது ஆற்றல்களை வளர்த்துக்கொள்ள எல்லோராலும் முடியும்.

அவ்வாறே பிறரது வெற்றியை முன்னிட்டும் நாம் மகிழ்ச்சியடைய வேண்டும். அவரிடம் பொறாமை கொள்ளக்கூடாது. வெற்றி பெறுபவரை மகிழ்ச்சியோடு வாழ்த்துவது நற்பண்பாகும். விளையாட்டில் வெற்றி தோல்வியைவிட சகோதரத்தன்மை முக்கியமாகும்.

பிறரை எப்போதும் பாராட்டுவது நல்ல பண்பாகும். அவர்களின் எதிர்காலம் சிறப்புற வாழ்த்துவதும் முக்கியமானதாகும்.

வெற்றி பெறுக!

நலம் பெறுக!

சித்தியடைக!

மேலும் எல்லாச் சந்தர்ப்பங்களிலும் நல்ல வார்த்தைகளைப் பேசுவதற்கு சிறுவராகிய நாங்கள் பழகிக்கொள்ள வேண்டும்.

நன்றி

தயவுசெய்து

மன்னிக்கவும்

கோபம், பொறாமை போன்றவை சிறுவர்களுக்கும் வளர்ந்தோருக்கும் பொருத்தமற்றவையாகும். இத்தீய குணங்களால் எம்மிடையே உள்ள நல்லுறவை இழந்து விடுகிறோம்.

ஆகையால், நீங்கள் உங்கள் காணிக்கையைப் பலிபீடத்தில் செலுத்த வரும்பொழுது உங்கள் சகோதரர் சகோதரிகள் எவருக்கும் உங்கள் மேல் ஏதோ மனத்தாங்கல் உண்டென அங்கே நினைவுற்றால், அங்கேயே பலிபீடத்தின்முன் உங்கள் காணிக்கையை வைத்துவிட்டுப் போய் முதலில் அவரிடம் நல்லுறவு ஏற்படுத்திக்கொள்ளுங்கள். பின்பு வந்து உங்கள் காணிக்கையைச் செலுத்துங்கள். (மத்தேயு 5 : 23 - 24)





### செபம்

அன்பின் இறைவா, வெற்றி தோல்வியை மகிழ்ச்சியோடு ஏற்றுக்கொள்வதற்கு எமக்கு வரமருளும். எல்லோருடனும் சகோதரத்தன்மையோடு இன் சொற்களைப் பேசுவதற்கும் ஒவ்வொருவரையும் பாராட்டுவதற்கும் எமக்கு அருள் தாரும்.  
ஆமென்.



### செயற்பாடு

1. வகுப்பறையில் பயன்படுத்தப்படும் இன் சொற்கள் மூன்று எழுதுங்கள்.
2. சகோதரத்தன்மையோடு வாழ்வதற்குத் தேவையான பண்புகள் மூன்று எழுதுங்கள்.
3. உங்களிடமுள்ள நற்பண்புகளுக்காக இறைதந்தைக்கு நன்றி கூறி ஒரு கவிதையை இயற்றுங்கள்.

## இறைவனின் படைப்பைப் பாதுகாப்போம்



**அனற் :** இப்படத்தில் உள்ளவர் யார் என்பது தெரியுமா?

**மாற்கு :** ம்.... புனித பிரான்சிஸ் அசீசியார்.

**ஜெசிந்தா :** சரியாகச் சொன்னீர்.

**மாற்கு :** அவர் சூழலை மிகவும் நேசித்தவர் என நான் கேள்விப்பட்டுள்ளேன்.

**ஜெசிந்தா :** ஆம். அவர் மரஞ் செடி கொடிகளுடனும் மிருகங்களுடனும் சூரிய சந்திரனுடனும் கதைத்தாராம். அவை அனைத்தையும் சகோதர சகோதரிகளென அழைத்தும் வந்தாராம்.

**மாற்கு :** உனது வாசத்தை எனக்குத் தா மல்லிகைப் பூவே  
வந்து நானும் இருக்க முடியும் வண்டுகள் கூட்டத்திலே  
ஆதவன் கதிரும் முத்தமிட்டு சிரிக்கின்ற வேளையிலே  
ஆலமரத்தில் ஏறியே படர்ந்தாய் என் பூங்கொடியே

**அனற் :** ஆ... இப்பாடல், “பூக்களின் கதை” என்னும் சிங்கள மொழிப் பாடலின் ஒரு பகுதி அல்லவா?

**மாற்கு :** ஆம். இதனை அருட்தந்தை மார்சலின் ஜெயக்கொடி எழுதியுள்ளார். அவர் எமது நாட்டு இசைக்கு பெரும் பங்காற்றிய அருட்தந்தையாவார். அவருடைய பெரும்பாலான பாடல்களில் சூழலைப் புகழ்ந்து பாடியுள்ளார்.

**அனற் :** புனித பிரான்சிஸ், அருட்தந்தை மார்சலின் அவர்களைப் போன்று நாமும் சிறுவயதுமுதல் சூழலைப் பாதுகாக்கவும் சூழலை நேசிக்கவும் வேண்டும்.

**ஜெசிந்தா :** சூழல் என்று கூறியதும் நேற்று பாடசாலையில் குப்பைத் தொட்டிக்கு அருகில் குப்பை குவிந்திருந்தது நினைவுக்கு வருகின்றது.

**அனற் :** ஆம், நானும் கண்டேன்.

**ஜெசிந்தா :** பாடசாலை முடிந்த பின்பு நாம் எல்லோரும் சேர்ந்து அவற்றை அகற்றினோம். எமது ஆசிரியையும் எமக்கு உதவி செய்தார். சூழலைச் சுத்தமாக வைத்திருக்க எல்லோரும் முயற்சிசெய்ய வேண்டும்.

**அனற் :** ஆம். இறைவன் தாம் படைத்த உலகை மனிதனிடம் ஒப்படைத்தார். எனவே அதனைப் பாதுகாக்க வேண்டியது எமது கடமையாகும். திருவிவிலியத்தில் இதைப் பற்றிக் குறிப்பிடப்பட்டுள்ளது.

கடவுள் அவர்களுக்கு ஆசி வழங்கி, “பலுகிப் பெருகி மண்ணுலகை நிரப்புங்கள்; அதை உங்கள் ஆற்றலுக்கு உட்படுத்துங்கள்; கடல் மீன்கள், வானத்துப் பறவைகள், நிலத்தில் ஊர்ந்து உயிர் வாழ்வன அனைத்தையும் ஆளுங்கள்” என்றார்.

தொடக்க நூல் 1 : 28

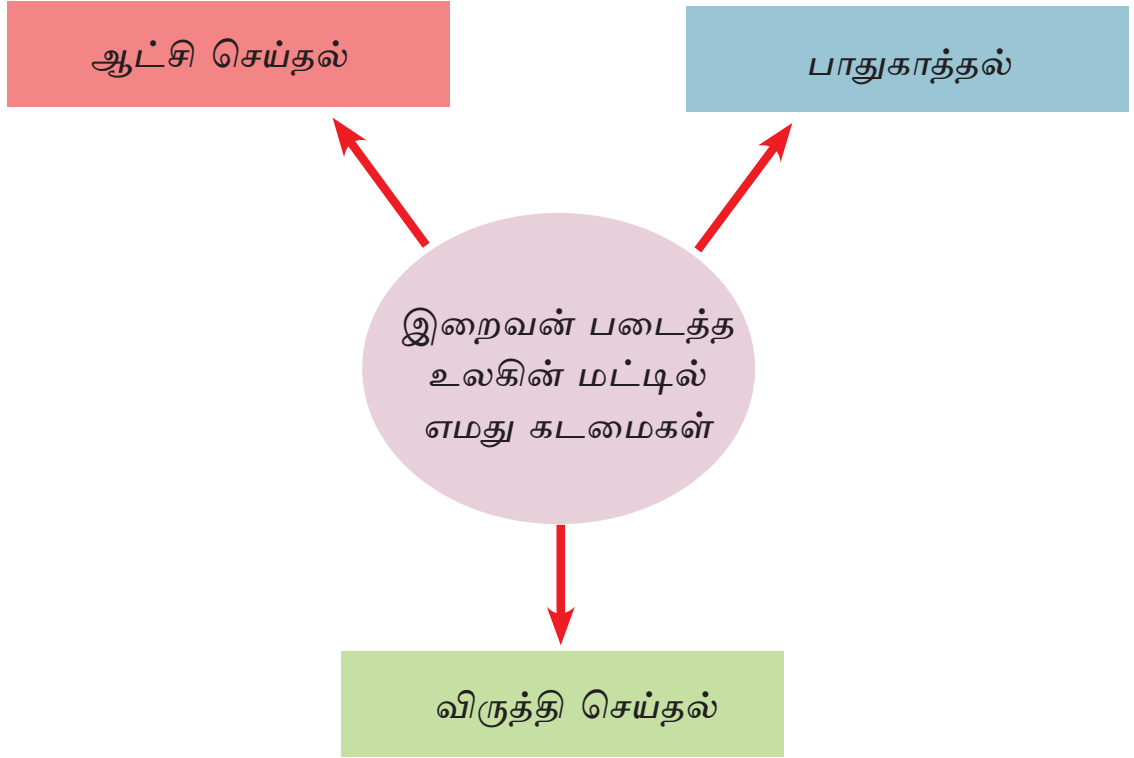

உலகின் தொடக்க காலத்தில் இருந்தே இறைவனால் மனிதனிடம் ஒப்படைக்கப்பட்ட கடமைகளை நிறைவேற்றுவதற்கு சிறுவர் நாமும் உதவுவோமாக.





## செபம்

அன்பான இறைதந்தையே, இந்த அழகான உலகை எனக்குத் தந்தருளியமைக்காக உமக்கு நன்றி. உம்முடைய இந்த அழகான படைப்பைப் பாதுகாக்கவும் விருத்தி செய்யவும் சூழலை நேசிக்கவும் வரமருளும்படி மன்றாடுகின்றேன்.

ஆமென்.



## செயற்பாடு

1. i. கீழே தரப்பட்டுள்ள அட்டவணையை பயிற்சிப் புத்தகத்தில் பிரதிசெய்துகொள்ளுங்கள்
- ii. அதில் தரப்பட்டுள்ள இடங்களைச் சுத்தமாக வைத்திருக்க உங்களால் செய்யக்கூடிய பங்களிப்பை எழுதுங்கள்.

வீட்டுத் தோட்டம்	
வகுப்பறை	
தேவாலயம்	
விளையாட்டு மைதானம்	

2. “இறைவனால் மனிதனுக்கு ஒப்படைக்கப்பட்ட கடமைகளை நிறைவேற்ற சிறுவராகிய எமது பங்களிப்பு” என்ற தலைப்பில் சிறு கட்டுரை ஒன்றை எழுதுங்கள்.

# 5

## இயேசு கற்பித்த செபம்

இயேசு ஒரு நாள் செபித்துக்கொண்டிருந்தார். அவர் செபித்து முடிந்ததும் அவருடைய சீடர்களில் ஒருவர் தங்களுக்கும் செபிக்கக் கற்றுத்தரும்படி அவரிடம் கேட்டார். எனவே இயேசு “விண்ணுலகில் இருக்கிற எங்கள் தந்தையே” என்ற செபத்தை அவர்களுக்குக் கற்பித்தார். இச்செபத்தை இயேசு கற்பித்தமையால் இதை “இயேசு கற்பித்த செபம்” என அழைக்கின்றோம்.

கிறிஸ்தவர்களின் செபங்களில் இச்செபமே உன்னத செபமாகும். ஏனெனில் ஒரு செபத்தில் முழுமையாக உள்ளடக்கப்படவேண்டிய எல்லாப் பண்புகளையும் இச்செபத்தின் மூலம் கற்றுக்கொள்ளலாம்.

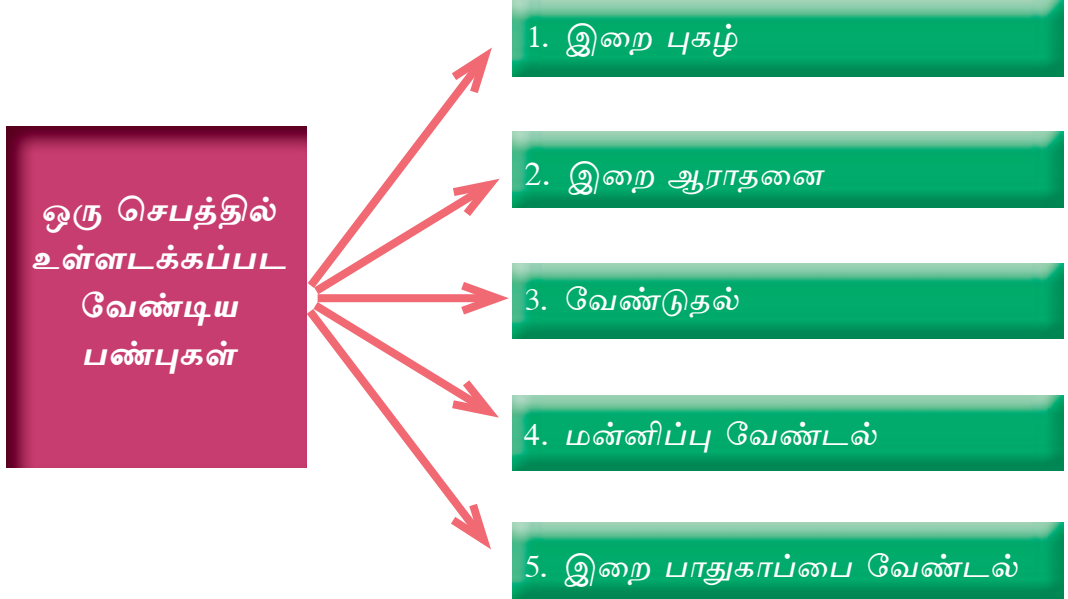

## 1. இறை புகழ்

விண்ணுலகில் இருக்கிற எங்கள் தந்தையே,  
உமது பெயர் தூயதெனப் போற்றப் பெறுக!  
(மத் 6 : 9)

- ★ நாம் செபிக்கும்போது முதலில் இறைதந்தையின் பெயரை மகிமைப்படுத்த வேண்டும்.



உரு 5.1 இறை புகழ்

## 2. இறை ஆராதனை

உமது ஆட்சி வருக!  
உமது திருவுளம் விண்ணுலகில்  
நிறைவேறுவது போல  
மண்ணுலகிலும் நிறைவேறுக! (மத் 6 : 10)

- ★ இறைவனின் விருப்பத்தை அறிந்து அதன்படி வாழ்வதன் மூலம் இறைவனை ஆராதிப்போம்.



உரு 5.2 இறை ஆராதனை

## 3. வேண்டுகல்

இன்று தேவையான உணவை  
எங்களுக்குத் தாரும். (மத் 6 : 11)

- ★ நாம் எப்பொழுதும் இறைவனின் பராமரிப்பில் வாழ்வோம்.



உரு 5.3 அப்ப, இரசக் கிண்ணம்



#### 4. மன்னிப்பு வேண்டல்

எங்களுக்கு எதிராகக் குற்றம் செய்தோரை  
நாங்கள் மன்னித்துள்ளது போல எங்கள்  
குற்றங்களை மன்னியும். (மத் 6:12)

- ★ பிறருடைய குற்றங்களை மன்னிப்பதும்  
எமது பாவங்களுக்கு மன்னிப்பை  
வேண்டுவதும் கிறிஸ்தவ செபத்தில்  
உள்ளடக்க வேண்டியவையாகும். இவ்வாறு  
செய்யும்போது இறைதந்தை எம்மையும்  
மன்னிக்கிறார்.



உரு 5.4 அலி அகாவை மன்னிக்கும்  
திருத்தந்தை புனித அருளப்பர் சின்னப்பர்

#### 5. இறை பாதுகாப்பை வேண்டல்

எங்களைச் சோதனைக்கு உட்படுத்தாதேயும்  
தீயோனிடமிருந்து எங்களை விடுவியும்.  
(மத் 6:13)

- ★ பாவம் செய்யத் தூண்டப்படுகின்ற  
சந்தர்ப்பங்களில் எம்மைப் பாதுகாக்கும்படி  
இறைவனிடம் வேண்டி எம்மை ஒப்படைக்க  
வேண்டும்.



உரு 5.5 அலகையினால்  
சோதிக்கப்பட்ட இயேசு

நாமும் இயேசு கற்பித்த செபத்தை பக்தியுடனும் நம்பிக்கையுடனும்  
தாழ்மையுடனும் அன்புடனும் அவதானத்துடனும் கைகளை உயர்த்திச்  
செபிப்போம்.



## செயற்பாடு

1. வகுப்பில் எல்லோரும் ஒன்றாகச் சேர்ந்து “விண்ணுலகில் இருக்கிற எங்கள் தந்தையே” என்ற செபத்தை பக்தியோடு செபியுங்கள்.
2. இயேசு கற்பித்த செபத்தின் முக்கிய பண்புகள் ஐந்தை எழுதுங்கள்.
3. தினமும் நீங்கள் செபிக்கும் சந்தர்ப்பங்கள் மூன்றை எழுதுங்கள்.
4. பாடத்தில் குறிப்பிடப்பட்டுள்ள செபத்தின் பண்புகளை உள்ளடக்கி ஒரு சிறிய செபம் எழுதுங்கள்.

## இறை தந்தையோடு உரையாடிய இயேசு

இறைதந்தையோடு உரையாடுவதே செபம் எனப்படும். எனவே கிறிஸ்தவர்களாகிய நாம் எல்லாச் சந்தர்ப்பங்களிலும் இறைதந்தையிடம் செபிக்க வேண்டும். இயேசுவின் வாழ்விலும் செபம் ஒரு முக்கியமான இடத்தை வகித்தது. இயேசு தன்னால் இயன்றபோதெல்லாம் இறைதந்தையை நோக்கிச் செபித்தார்.

**இயேசு செபித்த சில சந்தர்ப்பங்கள்**

**திருமுழுக்குப் பெற்ற சந்தர்ப்பத்தில் (மாற்கு 1: 9 - 11)**



உரு 6.1 இயேசு கிறிஸ்து திருமுழுக்குப் பெறல்

அன்பான பிள்ளைகளே, நான் திருமுழுக்கு யோவானிடம் திருமுழுக்குப் பெற்றுக்கொண்டேன். அப்பொழுது, “என் அன்பார்ந்த மகன் நீயே, உன் பொருட்டு நான் பூரிப்படைகின்றேன்.” என ஒரு சத்தம் கேட்டது. தூய ஆவியானவர் புறா வடிவில் என் மீது இறங்கினார். எனவே நீங்களும் ஏதாவது ஒரு வேலையைத் தொடங்குவதற்கு முன்னும் பின்னும் இறைதந்தையிடம் செபியுங்கள்.

## சீடர்களைத் தேர்ந்தெடுக்கும் சந்தர்ப்பத்தில் (லூக்கா 6: 12 - 16)



உரு 6.2 இயேசு கிறிஸ்து சீடர்களைத் தெரிவுசெய்தல்

நான் ஒரு நாள் ஒரு மலையின் மீது ஏறி இரவு முழுவதும் இறை தந்தையிடம் செபித்தேன். விடிந்ததும் எனது சீடர்களை அழைத்து அவர்களில் பன்னிருவரைத் தேர்ந்தெடுத்தேன். அவர்களைத் திருத்தாதர்கள் என அழைத்தேன்.

## ஐயாயிரம் பேருக்கு உணவு அளித்த சந்தர்ப்பத்தில் (லூக்கா 6: 10 - 11)



உரு 6.3 இயேசு ஐயாயிரம் பேருக்கு உணவைப் பகிர்ந்தளித்தல்

நான் மக்களை அதிகமாக அன்பு செய்தேன். பெத்சாய்தா என்ற நகருக்குச் சென்றபோது எனக்குப் பின்னால் ஏறக்குறைய ஐயாயிரம் பேர் வந்தனர். இறையாட்சியைப் பற்றி நான் அவர்களுக்குச் சொல்லிக் கொடுத்தேன். மாலை நேரமானபோது அவர்கள் அனைவருக்கும் கொடுப்பதற்கு போதிய அளவில் உணவு இருக்கவில்லை. ஐந்து அப்பங்களும் இரண்டு மீன்களும் மட்டுமே இருந்தன. நான் அந்த உணவை எடுத்து விண்ண கத்தை நோக்கி இறைதந்தையிடம் செபித்தேன். பின்னர் அப்பங்களைப் பிட்டு மக்களுக்குப் பகிர்ந்து கொடுக்கும்படி சீடர்களுக்குக் கூறினேன். மக்கள் அனைவரும் அவ்வுணவை உண்ட பின்னரும் உணவு எஞ்சி இருந்தது.

## இலாசரை உயிர் பெறச் செய்த சந்தர்ப்பத்தில் (யோவான் 11: 1 - 44)



உரு 6.4 இயேசு இலாசரை உயிர்ப்பித்தல்

பெத்தானியா என்னும் ஊரில் இலாசர் என்னும் ஒருவர் வாழ்ந்து வந்தார். அவருக்கு மார்த்தா, மரியா என்னும் இரு சகோதரிகள் இருந்தனர். நான் அவர்களை அதிகமாக அன்பு செய்தேன். ஒரு நாள் இலாசர் நோயுற்று இருப்பதாக அவர்கள் எனக்கு ஆளனுப்பினர். நான் அங்கு சென்றபோது இலாசர் இறந்து கல்லறையில் அடக்கம் செய்யப்பட்டிருந்தார். நான் அங்கு சென்று இறைதந்தையிடம் செபித்தேன். பின்னர் இலாசரை வெளியே வரும்படி அழைத்தேன். இலாசர் உயிரோடு வெளியே வந்தார்.

## ஒலிவ மலை கெத்சமனித் தோட்டத்தில் (மத்தேயு 26 : 36 - 39)



உரு 6.5 இயேசு கெத்சமனித் தோட்டத்தில் செபித்தல்

நான் ஒலிவ மலைக்குச் சென்றேன். மூன்று சீடர்களை அழைத்துச் சென்றேன். சோதனைக்கு உட்படாதபடி செபிக்கும்படி நான் அவர்களுக்குக் கட்டளை இட்டேன். பின்பு நான் தனிமையான ஓரிடத்திற்குச் சென்று முழந்தாள்படியிட்டு இறைதந்தையிடம் செபித்தேன். எனது உள்ளம் சாவு வரும் அளவுக்கு ஆழ்ந்த துயரம் கொண்டிருந்தது. 'என் தந்தையே, முடிந்தால் இத்துன்பக் கிண்ணம் என்னை விட்டு அகலட்டும். ஆனாலும், என் விருப்பப்படி அல்ல, உம் விருப்பப்படியே நிகழட்டும்' என்று கூறி இறைவனிடம் வேண்டினேன்.



உரு 6.6 சிலுவை மரத்தில் இயேசு

நான் சிலுவை மரத்தில் தொங்கியபோது இறைதந்தையை நோக்கி, 'தந்தையே, உம் கையில் என் உயிரை ஒப்படைக்கிறேன்' என்று உரத்த குரலில் கூறி உயிர் துறந்தேன்.

பிள்ளைகளே, இயேசு செபித்த சில சந்தர்ப்பங்களை மேலே பார்த்தீர்கள். சிறுவர்களாகிய நாங்களும் எமது உள்ளத்தை ஒரு நிலைப்படுத்தித் தாழ்மையான உள்ளத்தோடு இறைதந்தையிடம் செபிப்பதற்குப் பழகிக் கொள்ள வேண்டும். அப்போது இறைதந்தைக்கும் எமக்கும் இடையில் நல்ல உறவைக் கட்டியெழுப்பக்கூடியதாக இருக்கும்.

அவ்வாறே, நாம் செபிக்கும்போது சரியான உடல் நிலைகளைப் பேண வேண்டும். இரு கண்களையும் மூடி சிறிது நேரம் அமைதியாகவும் அவதானத்துடனும் இருந்து இறைதந்தையோடு கதைக்க வேண்டும். அதேபோன்று தியானத்திலும் இறைவனோடு மிகவும் நெருங்கிய உறவைப் பேணமுடியும். அப்பொழுது நல்ல கிறிஸ்தவர்களாக வாழமுடியும்.

இயேசு இறைவனோடு கட்டியெழுப்பிய மிக நெருக்கமான உறவினால் பல்வேறு சந்தர்ப்பங்களில் ஏற்பட்ட சோதனைகளிலும் தீமைகளிலும் வெற்றி அடைந்தார். கீழே குறிப்பிடப்பட்டுள்ள சரியான உடல் நிலைகளைப் பயன்படுத்தி செபத்திலும் தியானத்திலும் ஈடுபட்டு நாமும் எமது வாழ்வை வெற்றிபெறச் செய்வதற்கு முயற்சி செய்வோம்.



உரு 6.7 செபத்திலும் தியானத்திலும் ஈடுபடல்



## செபம்

அன்பான இறைதந்தையே, இயேசு எப்பொழுதும் செபித்ததைப் போன்று நாமும் செபிப்பதற்குத் தேவையான வழியைக் காட்டி அருளுமாறு மன்றாடுகின்றோம்.

ஆமென்.



## செயற்பாடு

1. இயேசு செபித்த மூன்று சந்தர்ப்பங்களை எழுதுங்கள்.
2. நீங்கள் சோதனைக்கு உட்பட்டபோது அதிலிருந்து விடுபட இறைதந்தையின் உதவியைக் கேட்டு செபித்த செயத்தை சுருக்கமாக எழுதுங்கள்.





உரு 7.1 ஒப்புரவு அருளடையாளத்தைப் பெற்றுக்கொள்ளல்



உரு 7.2 தேவ நற்கருணையைப் பெற்றுக்கொள்ளல்

மாலை நேரத்தில் வசந்தியும் விமலனும் முற்றத்திலே விளையாடிக்கொண்டிருந்த இடத்திற்கு அம்மா சிரித்த முகத்தோடு வந்தார்.

**அம்மா :** பிள்ளைகளே, விளையாடியது போதும். இருவரும் சென்று முகம், கைகால்களைக் கழுவி கோவிலுக்குச் செல்ல ஆயத்தமாகுங்கள்.

**விமலன் :** ஏன் அம்மா, இந்த நேரத்தில் கோவிலுக்குச் செல்ல வேண்டும்? நற்கருணைத் திருவிழா நாளைக்குத்தானே? நாளைக்குக் கோவிலுக்குச் செல்வோம்.

**அம்மா :** எனினும் நாம் நல்லதொரு ஆயத்தத்தோடு திருவிழாவில் பங்குபெற வேண்டும் அல்லவா?

**வசந்தி :** அம்மா, அதற்காக நாம் என்ன செய்ய வேண்டும்?

**அம்மா :** நாம் ஒப்புரவு அருளடையாளத்தின் வழியாக நல்லதொரு பாவ அறிக்கை செய்வோம். அப்பொழுது நாம் நற்கருணையைப் பெறுவதற்குத் தகுதி பெறுவோம். இன்று கோவிலில் பாவசங்கீர்த்தனம் கேட்கப்படும் என்று அருட்தந்தை கூறினார்.

**விமலன் :** அம்மா, நாங்கள் பாவம் செய்யவில்லையே, பாவ அறிக்கை செய்ய வேண்டுமா? திருப்பலி தொடங்கும்போது பாவங்களுக்கு மன்னிப்புப் பெறுவதற்கான செபம் சொல்கின்றோம் அல்லவா?

**அம்மா :** நாம் கனமான பாவம் செய்யாவிட்டாலும் எம்மை அறியாமலே சிலவேளைகளில் சிறு சிறு பாவங்கள் செய்கின்றோம் அல்லவா? பாவ அறிக்கை செய்தால் அந்தப் பாவங்களுக்கும் நாம் மன்னிப்புப் பெறலாம். பாவங்களில் இருந்து விலகி இருக்க வல்லமை கிடைக்கின்றது.

**வசந்தி :** அம்மா, நாம் கோவிலுக்குச் செல்வோம். வேலை முடிந்த பின் அப்பாவையும் கோவிலுக்கு வரச் சொல்லுங்கள்.

**அம்மா :** அப்படியெனில் நீங்கள் இருவரும் சென்று ஆயத்தமாக குங்கள்; நீங்கள் செய்த பாவங்களை நினைவுபடுத்திக் கொள்ளுங்கள்; அவைகளுக்காக மனம் வருந்துங்கள்; அப்பாவங்களை இனிமேல் செய்வதில்லை எனத் தீர்மானம் எடுங்கள்.

(அம்மாவுடன் வசந்தியும் விமலனும் கதைத்துக்கொண்டு கோவிலை அண்மித்தபோது அப்பா வருவதைக் கண்டு மகிழ்ச்சி அடைகின்றனர். பாவ அறிக்கை செய்துவிட்டு வீட்டை நோக்கி எல்லோரும் செல்லும் வேளையில்...)

**அப்பா :** பாவ அறிக்கை செய்தபின் எனது உள்ளத்தில் ஒரு வித்தியாசமான ஆறுதல் தெரிகிறது. அடுத்த வீட்டில் இருக்கும் எனது தம்பியோடு கோபமாய் இருப்பது எவ்வளவு பிழை என்பது எனக்கு இப்போது புரிகின்றது. நான் எனது தம்பியுடன் சமாதானம் ஆகப் போகின்றேன்.

**வசந்தி :** ஆம் அப்பா, எமது பாவங்களுக்கு இன்று மன்னிப்புக் கிடைத்தது. நாமும் சித்தப்பாவுடன் சமாதானமாக இருப்போம்.

**அம்மா :** நாம் எல்லோரும் நாளைக்கு மகிழ்ச்சியாக நற்கருணைத் திருவிழாவில் பங்குபற்றி வணக்கத்தோடும் பக்தியோடும் நற்கருணையைப் பெற்றுக்கொள்ளலாம்.

**விமலன் :** நற்கருணையைப் பெற்ற பின் இயேசுவோடு மிக நெருக்கமாக இருப்போம். அவர் நமக்கு நல்ல வழிகாட்டலைத் தருவார்.

**அம்மா :** மகனே, நற்கருணையைப் பெற்றுக்கொண்ட பின்பு நாமும் எமது கடமைகளை நிறைவேற்ற வேண்டும். கோவிலுக்கு அருகாமையில் செல்லும்போதெல்லாம் கோவிலுக்குள் சென்று நற்கருணைப் பேழையில் உயிரோடு இருக்கின்ற இயேசுவுக்கு பக்தியோடு ஒரு செபம் சொல்ல மறக்க வேண்டாம். எந்நேரமும் நற்கருணையின் முன்னிலையில் முழந்தாள்படியிட்டு எமது உன்னத ஆராதனையையும் அன்பையும் செலுத்த வேண்டும்.

**வசந்தி :** நான் திங்கட்கிழமை பள்ளிக்கூடத்துக்குச் சென்றவுடன் ஆசிரியையிடம், மீண்டும் பாவ அறிக்கை செய்வதற்கு ஒரு நாளை அருட்தந்தையிடம் பெற்றுத்தரும்படி கூற இருக்கிறேன். இதனால் எனது வகுப்பிலுள்ள நண்பர்களுக்கும் நல்ல பாவ அறிக்கை செய்ய வாய்ப்புக்கிடைக்கும். அவ்வாறே தூய்மையான உள்ளத்தோடு நற்கருணையையும் பெற்றுக்கொள்ளலாம்.

அடுத்தநாள் அம்மா, அப்பா, பிள்ளைகள் இருவரும் நற்கருணைத் திருவிழாவில் விருப்பத்தோடு பங்குபற்றினர். அவர்கள் மிகவும் வணக்கத்தோடும் அன்போடும் நற்கருணையைப் பெற்றுக்கொண்டனர்.



### செபம்

அன்பான இறைதந்தையே, நற்கருணையில் எழுந்தருளியுள்ள இயேசுவை சந்திப்பதற்கும் அவருக்குக் கீழ்ப்படிந்து அன்போடு வாழ்வதற்கும் வரம் அருளும்படி மன்றாடுகின்றோம்.  
ஆமென்.



### செயற்பாடு

1. உங்களால் நற்கருணை ஆண்டவரை சந்திக்கக்கூடிய மூன்று சந்தர்ப்பங்களை எழுதுங்கள்.
2. நல்ல பாவ அறிக்கை செய்வதால் நீங்கள் பெற்றுக்கொள்ளும் மூன்று நன்மைகளை எழுதுங்கள்.

3. கீழே காணப்படும் பாடலிலிருந்து நற்கருணை பெற்றுக்கொண்ட பிள்ளையாகிய உம்மிடம் ஒப்படைக்கப்படும் கடமைகள் சிலவற்றை எழுதுங்கள்.

அன்பும் நட்பும் எங்குளதோ  
அங்கே இறைவன் இருக்கின்றார்

கிறிஸ்துவின் அன்பு நம்மையெல்லாம்  
ஒன்றாய்க் கூட்டிச் சேர்த்ததுவே  
அவரில் அக்களித்திடுவோம் யாம்  
அவரில் மகிழ்ச்சி கொள்வோமே  
சீவிய தேவனுக்கு அஞ்சிடுவோம்  
அவருக்கன்பு செய்திடுவோம்  
நேரிய உள்ளத்துடனேயாம்  
ஒருவரை ஒருவர் நேசிப்போம்

எனவே ஒன்றாய் நாமெல்லாம்  
வந்து கூடும்போதினிலே  
மனதில் வேற்றுமை கொள்ளாமல்  
விழிப்பாய் இருந்து கொள்வோமே  
தீய சச்சரவுகள் ஒழிந்திடுக  
பிணக்குகளெல்லாம் போய் ஒழிக  
நமது மத்தியில் நம் இறைவன்  
கிறிஸ்து நாதர் இருந்திடுக.

முத்தி அடைந்தோர் கூட்டத்தில்  
நாமும் ஒன்றாய்ச் சேர்ந்து மனம்  
மகிழ்ந்து கிறிஸ்து இறைவா நின்  
மகிமை வதனம் காண்போம்  
முடிவில்லாமல் என்றென்றும்  
நித்திய காலம் அனைத்திற்கும்  
அளவில்லாத மாண்புடைய  
பேரானந்தம் இதுவேயாம்.

ரூபன் உறுதிப்பூசுதல் பெறும் நாள் வந்துவிட்டது.





அம்மா, அதோ  
யாழினி மாமி  
வருகிறார்

யாழினி மாமியுடன் குடும்பத்தினர் அனைவரும் வீட்டுக்குள்  
நுழைந்தனர்...



ஷா... மகன் ரூபன்  
இப்போது முதிர்ச்சி  
பெற்ற கிறிஸ்தவப்  
பிள்ளையல்லவா?  
உங்களது வயது என்ன?

மாமி, எனக்கு  
இப்போது பதினான்கு  
வயது

ரூபனின் குடும்பத்தைச் சேர்ந்த எல்லோரும் யாழினி மாமியின் குடும்பத்தைச்  
சேர்ந்தவர்களும் கோவிலுக்கு வந்துவிட்டனர். ரூபன் தனக்குரிய இடத்துக்  
குச் சென்று அமர்ந்தார். சிறிது நேரத்தில் திருப்பலி ஆரம்பமானது.

அருட்தந்தை, பிள்ளைகளின் பெயர்களைச் சொல்லி முன்னால் வரும்படி அழைத்தார்.



உறுதிப்பூசுதல் பெறுகின்ற பிள்ளையின் தோள்மீது ரூபன் பெற்றோர் கைகளை வைத்தனர். ஆயர் அவர்கள் தமது இரு கைகளையும் நீட்டி ரூபனின் தலைமீது வைத்துச் செபித்தார். ரூபனின் நெற்றியில் புனித எண்ணெயினால் அபிஷேகம் செய்து தூய ஆவியானவரின் கொடைகளை வழங்குகின்றார்.





உறுதிப்பூசுதல் பெற்றுக்கொண்ட ரூபன் மகிழ்ச்சியோடு குடும்பத் தினருடன் வீட்டுக்குச் சென்றார்.

உறுதிப்பூசுதல்  
பெறுகின்ற  
பிள்ளை

- திருமுழுக்குப் பெற்றிருக்க வேண்டும்.
- பதினான்கு வயது நிரம்பியவராக இருத்தல் வேண்டும்.
- கிறிஸ்தவப் பிள்ளையாக சான்று பகர வேண்டும்.
- தூய ஆவியானவரின் வரங்களில் வளர முயற்சிக்க வேண்டும்.
- தனது நம்பிக்கையைப் பிறர் முன்னிலையில் தைரியத்தோடு அறிக்கையிட வேண்டும்.
- உறுதிப்பூசுதல் பெற இருப்பவர்களுக்காகச் செபிக்க வேண்டும்.
- சாவல்களை எதிர்கொள்ள தைரியத்தோடு இருக்கவேண்டும்.



செபம்

தூய ஆவியானவரே, என்னை உமக்குச் சொந்தமாக்கி, இறை கட்டளைக்கு கீழ்ப்படியவும் கிறிஸ்தவப் பிள்ளையாகச் சான்று பகரவும் தேவையான வரங்களைத் தந்தருளும்.

ஆமென்.



## செயற்பாடு

1. “அ” பகுதிக்குப் பொருத்தமானதை “ஆ” பகுதியில் இருந்து தெரிந்தெடுத்துத் தொடர்புபடுத்துங்கள்.

(அ)

• உறுதிப்பூசுதலை வழங்குபவர்.

• புனித எண்ணெய் பூசுவதால் குறிப்பிடப்படுவது

• தூய ஆவியானவரின் வல்லமையைப் பெறுவதனால்

• உறுதிப்பூசுதலைப் பெறுவதற்கு தகுதியான வயது

(ஆ)

• சவால்களை வெற்றி கொள்ளலாம்.

• பதினான்கு வயதின் பின்னர்.

• ஆயர் ஆவார்

• தூய ஆவியானவரின் கொடைகளைப் பெறுதல் ஆகும்

2. தூய ஆவியானவரின் பாடலைப் பாடுங்கள். அப்பாடலிலே உள்ள கொடைகளின் பெயர்களை எழுதுங்கள்.

எல்லா வரமும் நிரம்பித் ததும்பும்  
பரிசுத்த ஆவியானவரே  
அடியோர் உள்ளத்தில் எழுந்தே வருவீர்  
இனிய சிநேக தேவனே

I

உலக இருளை அகற்ற உமது பரலோக ஒளி தாருமே  
உண்மை கண்டு நன்மை பெற நாதனே அருள் புரிசுவாய்.

II

ஞானம் புத்தி விமரிசையுடன் அறிவு திடம் பக்தியும்  
தேவபயமான வரங்கள் ஏழும் எமக்கு ஈசுவாய்.

III

நன்மை பயக்கும் ஞான கொடைகள் யாவும் அளிப்பாய்பரமனே  
நல்வழியை நாங்கள் கண்டு நற்கதி பெறச் செய்குவாய்.

(ஆலய கீத மாலை, பாடல் எண் 113, ஆண்டு 1964)

“எனவே கடவுள் இணைத்ததை மனிதர் பிரிக்காதிருக்கட்டும்” என்றார்.

(மாற்கு 10:9)



உரு 9.1 திருமணம் எனும் அருளடையாளத்தை நிறைவேற்றல்

1. தாயிடமிருந்தே பிள்ளைகள் பிறக்கின்றனர்  
தந்தையின் அணைப்பில் பிள்ளைகள் வளர்கின்றனர்  
இவ்வியப்பான செயல் உலகப் படைப்பின்போது நிகழ்ந்தது  
குடும்பமே உலகின் இயக்கம் என இறைவார்த்தை கூறுகிறது
2. உலகின் முதல் திருமணம் ஆதாம் ஏவாளுடையது  
திருவிவிலிய தொடக்கநூலில் இது எழுதப்பட்டுள்ளது  
பிள்ளைகள் பெற்றதனால் தாய் தந்தை எனும் நிலை உரித்தானது  
இறை ஆசீர் பெற்று குடும்பம் என அழைக்கப்பட்டது
3. திருமணம் என்னும் அருளடையாளத்தை  
திருமணம் செய்யும் இருவருமே பெறுகின்றனர்  
இன்பத்திலும் துன்பத்திலும் பிரமாணிக்கமாய் இருப்போம் என  
திருமணத் தம்பதிகள் திருப்பலியின்போது ஒப்பந்தம் செய்கின்றனர்



உரு 9.2 திருக்குடும்பம்

4. திருக்குடும்பமே உலகில் சிறந்த குடும்பமாகும்  
மரியா, யோசேப்பு, இயேசு உள்ள குடும்பம் அதுவாகும்  
இன்ப துன்பங்களைப் பகிர்ந்து எப்பொழுதும் வாழ்ந்தனர்  
இறை விருப்பத்திற்கு ஏற்ப ஒவ்வொரு நாளையும் கழித்தனர்
5. குடும்பத்தில் பிறக்கின்ற ஒவ்வொரு பிள்ளைகளுக்கும்  
கடமைகள் உண்டென்பதை நாம் அறிவோம்  
சிறு பராயத்தில் எம்மைப் பராமரிக்கும் பெற்றோரையும் சகோதரர்களையும்  
வயோதிபத்தில் பராமரித்தல் எமது கடமையாகும்.
6. இயேசுவின் அன்னையே உலகில் எப்பொழுதும்  
உன்னதமானவர் நீரே  
இயேசுவையும் வளர்ப்புத் தந்தையையும்  
பார்த்துக் கொண்டவரும் நீரே  
எனது குடும்பத்தையும் திருக்குடும்பமாக விளங்கச் செய்வீரே  
இரு கைகளையும் உயர்த்தி உம்மை தினமும்  
வணங்குகிறேன் அன்னையே!



## செபம்

அன்பான இறைதந்தையே, அம்மா, அப்பா, சகோதர சகோதரிகளை எனக்குத் தந்தமைக்காக நன்றி கூறுகின்றேன். குடும்பத்தின் பெறுமதியை அறிந்து நல்லதொரு கிறிஸ்தவப் பிள்ளையாக எனது கடமைகளையும் பொறுப்புகளையும் சரியாக நிறைவேற்றுவதற்கு உதவுமாறு உம்மை மன்றாடுகிறேன்.

ஆமென்.



## செயற்பாடு

1. இப்பாடத்தில் தரப்பட்டுள்ள பாடலை இராகத்தோடு பாடுங்கள்.
2. கீழே காணப்படும் தகவல்களைப் பூரணப்படுத்துங்கள்.
  - ★ தந்தையின் பெயர்:
  - ★ தாயின் பெயர்:
  - ★ உங்கள் பெற்றோர் திருமணம் செய்த திகதி:
  - ★ திருமணம் நடந்த ஆலயத்தின் பெயர்:
3. சுருக்கமாக விடை எழுதுங்கள்.
  - i. திருவிலிலியத்தில் குறிப்பிட்டுள்ளதன்படி முதல் திருமணம் செய்தவர்கள் யாவர்?
  - ii. முதல் திருமணத்தைப் பற்றி திருவிவிலியத்தில் எந்த நூலில் குறிப்பிடப்பட்டுள்ளது?
  - iii. திருக்குடும்பத்தில் உள்ளவர்களின் பெயர்களை எழுதுங்கள்.
  - iv. பாடலுக்கமைய குடும்பத்தில் உங்கள் கடமைகள் இரண்டு எழுதுங்கள்.



உரு 10.1 பாதம் கழுவும் நிகழ்வினை நடித்துக் காட்டல்

(வகுப்பில் மாணவர்கள் சிலர் இயேசுவையும் திருத்தூதர்களையும் போன்று ஆடை அணிந்து பாதங்களைக் கழுவும் நிகழ்வினை நடித்துக் காட்டல்.)

**சீமோன் பேதுரு :** ஆண்டவரே, நீரா என் காலடிகளைக் கழுவப் போகிறீர்? நீர் என் காலடிகளைக் கழுவ விடமாட்டேன்.

**இயேசு :** நான் உன் காலடிகளைக் கழுவாவிட்டால் என்னோடு உனக்குப் பங்கு இல்லை.

**சீமோன் பேதுரு :** ஆண்டவரே, என் காலடிகளை மட்டுமல்ல என் கைகளையும் தலையையும் கூடக் கழுவும்.

**இயேசு :** குளித்து விட்டவர் தம் காலடிகளை மட்டும் கழுவினால் போதும். அவர் தூய்மையாகி விடுவார். நான் உங்கள் காலடிகளைக் கழுவியதைப் போன்று நீங்களும் ஒருவர் மற்றவருடைய காலடிகளைக் கழுவுங்கள்.

(இந்நிகழ்வு இடம்பெறுகையில் பங்குத் தந்தையும் பீடப் பணியாளர் சபையின் தலைவரான யூட் உம் வருகின்றனர்.)

**யூட் :** அருட்தந்தையே, இது பெரிய வியாழக்கிழமை இறுதி இரவுணவின்போது நிகழ்ந்தது தானே?

**அருட்தந்தை :** ஆம் மகனே, அன்று இயேசு நற்கருணையை ஏற்படுத்தினார். இன்று குருக்கள் வழியாக திருப்பலியில் இது நிறைவேற்றப்படுகின்றது.

**யூட் :** அன்று குருத்துவத்தையும் ஏற்படுத்தினார்.

**அருட்தந்தை :** ஆம், குருத்துவம் இறைவனின் அழைப்பாகும். காலடிகளைக் கழுவுதல் மக்களுக்குப் பணியாற்ற வேண்டும் என்பதைக் குறிப்பிடுகிறது.

**யூட் :** நானும் குருவாக வர விரும்புகிறேன்.

**அருட்தந்தை :** மிகவும் நல்லது. நாங்கள் செல்வோம்.

**யூட், அருட்தந்தை :** இயேசுவின் பின்னால் நானும் செல்வேன் திரும்பிப் பார்க்கமாட்டேன் - 2

(என்ற பாடலை இருவரும் பாடிக்கொண்டே மேடையிலிருந்து புறப்படுகின்றனர். திரை மூடப்படுகிறது.)

பாதம் கழுவும் நிகழ்வு இயேசுவின் தன்னலமற்ற தாழ்மையான பணியைக் குறிக்கின்றது. இப்பணியைத் தொடர்ந்து ஆற்றுவதற்காக இயேசு குருத்துவம் என்னும் அருளடையாளத்தை ஏற்படுத்தினார்.

குருத்துவம் எனும் அருளடையாளத்தைப் பெறுவதற்காக ஆண் பிள்ளைகள் குருத்துவக் கல்லூரியில் இணைந்து பயிற்சி பெறவேண்டும். இந்த அருளடையாளம் ஆயரால் வழங்கப்படுகின்றது.

## குருத்துவத்தின் வெளி அடையாளங்கள்



ஆயர் தலை மீது கை வைத்தல்

புனித எண்ணெயினால் கைகள் அருள்  
பொழிவு செய்யப்படுதல்

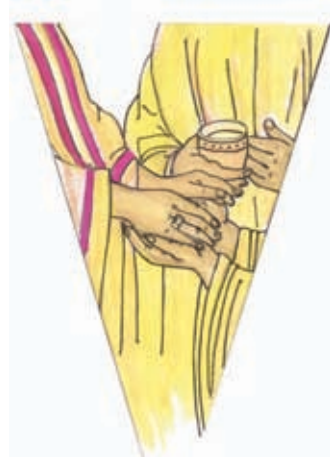

அப்ப, இரசக் கிண்ணம் ஒப்படைக்கப்படுதல்



## குருவின் பணிகள்

குடும்பங்களைத் தரிசித்தல், ஆசீர் வழங்குதல்



மறை அறிவு வழங்குதல்



அருளடையாளங்களை வழங்குதல்



இறைவார்த்தையைப் போதித்தல்

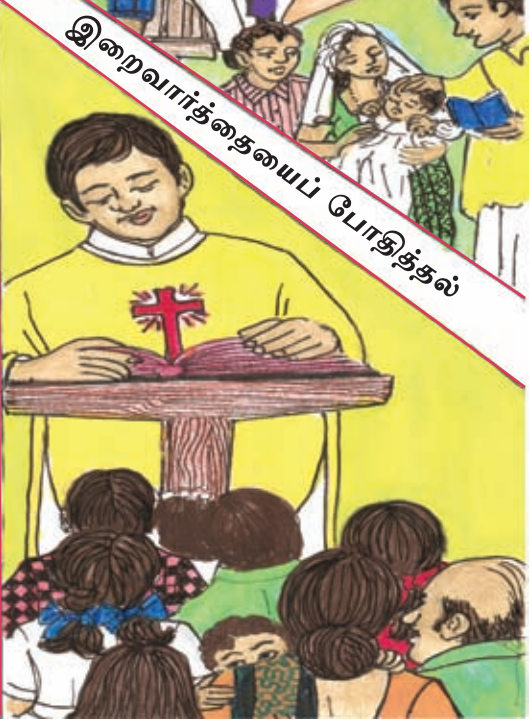

திருப்பலி நிறைவேற்றுதல்

குருக்கள் இயேசுவைப் பிரதிநிதித்துவப்படுத்துபவர்கள் ஆவர். அவர்கள் மட்டில் நாம் செய்ய வேண்டிய சில கடமைகள்.

- ★ அருட்தந்தையர்களுக்காகச் செபித்தல்.
- ★ அருட்தந்தையர்களை மதித்தல்.
- ★ திருப்பாலத்துவச் சபை, பீடப் பணியாளர், பாடகர் குழு போன்ற சபைகளின் மூலம் அருட்தந்தையர்களுக்கு உதவுதல்.



## செபம்

அன்பான இறைவா, எங்களுடைய பங்குத் தந்தையை உம்மிடம் ஒப்படைக்கிறோம். அவர் நற்பணியாற்றுவதற்குத் தேவையான உடல், உள, ஆன்மீக வலிமையைக் கொடுத்தருளும். பங்கு மக்களின் உதவி எப்போதும் அவருக்குக் கிடைக்க வேண்டுமென நாங்கள் உம்மை மன்றாடுகின்றோம்.

ஆமென்.



## செயற்பாடு

1. அடைப்புக்குறிக்குள் உள்ள சரியான சொல்லைத் தெரிந்தெடுத்து இடைவெளிகளை நிரப்புங்கள்.  
(பெரிய வியாழன் அன்று, குருத்துவக் கல்லூரியில், ஆயரால், தாழ்ச்சி, தலைமீது கைகளை வைத்தல்)
  - i. .... குருத்துவம் வழங்கப்படுகின்றது.
  - ii. இயேசு தனது திருத்தாதர்களின் காலடிகளைக் கழுவியதன் வழியாக ..... என்னும் பண்பை எடுத்துக்காட்டினார்
  - iii. .... குருத்துவம் ஏற்படுத்தப்பட்டது.
  - iv. .... குருத்துவத்தின் வெளி அடையாளம் ஆகும்.
  - v. குருத்துவத்தைப் பெறுவதற்கு ..... பயிற்சி பெற வேண்டும்.
2. குருவின் நான்கு பணிகளை எழுதுங்கள்.
3. உங்கள் பங்குத்தந்தைக்கு உதவக்கூடிய பக்திச் சபைகள் மூன்றின் பெயர்களை எழுதுங்கள்.

தொடும் என் உடலினையே  
உடல் நோய்கள் தீர வேண்டுமே இயேசுவே  
உடல் நோய்கள் தீர வேண்டுமே



உரு 11.1 நோயில் பூசுதல் அருளடையாளம் அளிக்கப்படல்

பிள்ளைகளே, ஏழு அருளடையாளங்களில் ஒன்றான நோயில் பூசுதலைப் பற்றி நீங்கள் அறிந்திருப்பீர்கள் அல்லவா? இவ்வருள் அடையாளத்தின் வழியாக நோயாளி நலம் பெறுவதால் இது குணமளிக்கும் அருளடையாளம் எனவும் அழைக்கப்படுகின்றது. குருவானவர் இவ்வருளடையாளத்தை நோயாளருக்கு வழங்குகின்றார்.

நோயில் பூசுதலைப் பெறவேண்டிய சந்தர்ப்பங்கள் சில :

- ★ கடுமையான உடல் நோயில் இருக்கும்போதும்
- ★ அறுவைச் சிகிச்சைக்கு உட்படுத்தப்படும்போதும்
- ★ மரணத்தருவாயில் இருக்கும்போதும்
- ★ திடீர் விபத்துக்குள்ளான போதும்

நோயில் பூசுதல் அருளடையாளத்தைப் பெறுவதன் மூலம் ஆன்மீக, உள நலன்களை மட்டுமல்லாது உடல் நலத்தையும் பெறமுடியும்.

திருவிவிலியத்தில் இயேசு நோயாளரைக் குணமாக்கிய பல நிகழ்வுகளை நீங்கள் அறிந்திருப்பீர்கள். பேதுருவின் மாமியாரை குணப்படுத்தியதும் இதில் ஒரு நிகழ்வாகும்.



உரு 11.2 பேதுருவின் மாமியாரைக் குணப்படுத்தல்

ஒரு நாள் இயேசு பேதுருவின் வீட்டுக்குச் சென்றபோது பேதுருவின் மனைவியின் தாயார் கடுங்காய்ச்சலால் துன்புற்ற நிலையில் இருந்தார். அங்கு இருந்தவர்கள் அவளை குணமாக்குமாறு இயேசுவிடம் வேண்டினர். இயேசு பேதுருவின் மாமியாரின் அருகே சென்று காய்ச்சலைக் கடிந்துகொள்ள அது அவளை விட்டு நீங்கிற்று. உடனே அவள் எழுந்து அவர்களுக்குப் பணிவிடை செய்தாள் என திருவிவிலியத்தில் கூறப்படுகின்றது.

சிறுவர்களாகிய  
நீங்களும்  
சிறுவயதிலிருந்தே

நோயாளரைச் சந்திப்பதற்குப் பழகிக்கொள்ளுங்கள்

வீட்டில் இருக்கும் நோயாளர்கள் நற்கருணை  
பெறுவதற்கு வழிசெய்யுங்கள்

நோயாளர்களுக்காகத் தினமும் செபியுங்கள்

ஒருவருக்கு நோயில் பூசுதல் தேவைப்பட்டின்  
அதைப் பற்றி குருவானவருக்கு அறிவியுங்கள்



### செபம்

அன்பின் இறைதந்தையே, உமது மகனாகிய இயேசுவின்  
திருஇரத்தத்தால் நோயாளரைக் குணப்படுத்தியருளும்.  
சிறுவராகிய நாமும் நோயாளருக்கு உதவி செய்ய வரம் தாரும்.  
ஆமென்.



### செயற்பாடு

1. அடைப்புக்குள் இருக்கும் சொற்களில் பொருத்தமானதைத்  
தெரிவுசெய்து இடைவெளியை நிரப்புங்கள்.  
(ஆன்மீக நலம், இயேசு, குருவானவரினால், காய்ச்சல்)  
i. பேதுருவின் மாமியார் ..... நோயினால் துன்புற்றாள்.  
ii. நோயில் பூசுதலால் ..... கிடைக்கிறது.  
iii. .... பேதுருவின் மாமியாரைக் குணப்படுத்தினார்.  
iv. நோயில் பூசுதல் ..... வழங்கப்படுகின்றது.
2. பாடத்தில் உள்ளபடி நோயாளருக்காக சிறுவயதிலிருந்தே  
நீங்கள் செய்யக்கூடிய நற்செயல்கள் இரண்டு எழுதுங்கள்.
3. நோயில் பூசுதல் பெறவேண்டிய இரண்டு சந்தர்ப்பங்களை  
எழுதுங்கள்.
4. திருவிவிலியத்தில் குறிப்பிடப்பட்டுள்ளதற்கு அமைய இயேசு  
நோயாளரைக் குணப்படுத்திய சந்தர்ப்பம் ஒன்றைச் சித்திரமாக  
வரைந்து பெயரிடுங்கள்.

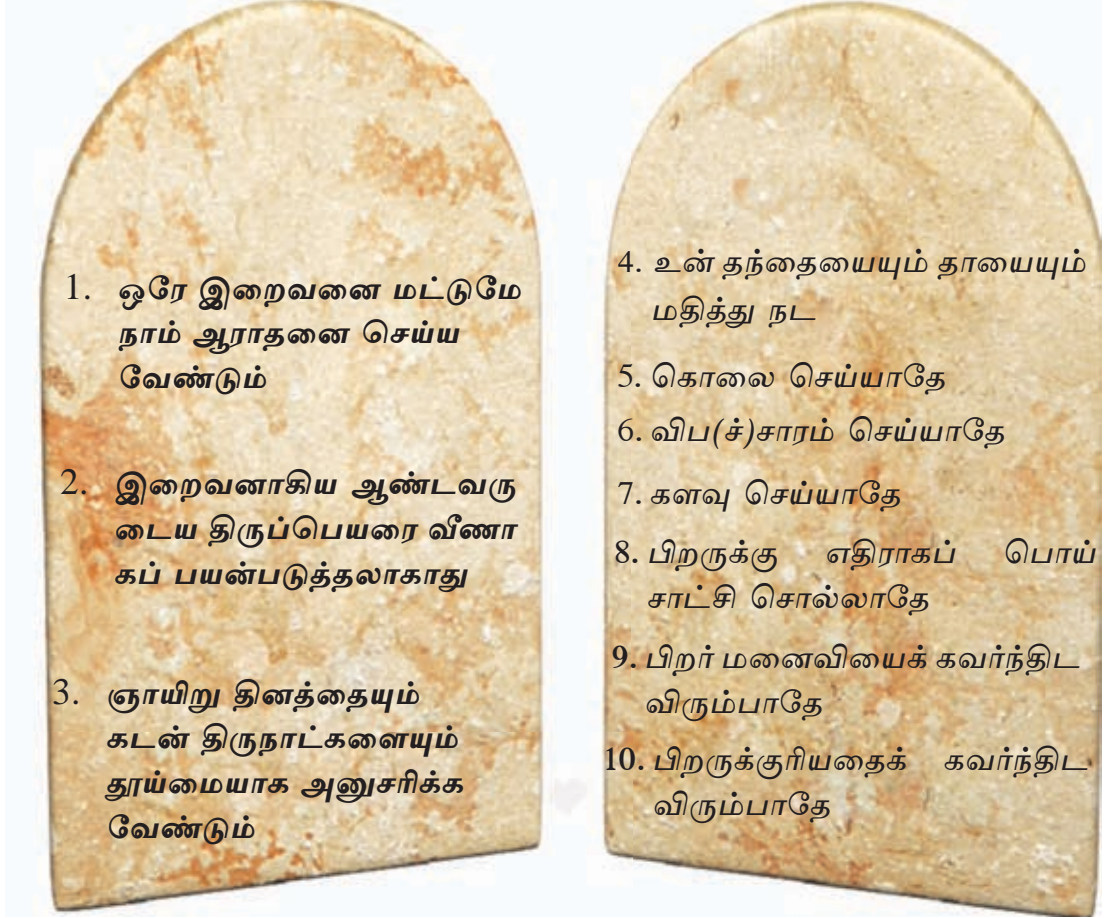

இயேசு பத்துக் கட்டளைகளை நிறைவேற்றுவதற்காகவே இவ்வுலகிற்கு வந்தார் என மத்தேயு நற்செய்தியில் கூறப்பட்டுள்ளது.

(மத்தேயு 5 :17)

இக்கற்பலகைகள் இரண்டில், முதலாவது கற்பலகையிலுள்ள முதல் மூன்று கட்டளைகளைப் பற்றி இந்த அத்தியாயத்தில் அறிந்து கொள்வோம்.

இறைவன் எம்மை அளவில்லாமல் அன்பு செய்கிறார். அவருக்குப் பிரதி அன்பு காட்ட இயேசுவைப் போல் அவரது கட்டளைகளைக் கடைப்பிடித்து வாழ வேண்டும்.

## 1. ஒரே இறைவனை மட்டுமே நாம் ஆராதனை செய்ய வேண்டும்

இயேசுவைச் சோதிப்பதற்காக அலகை அவரை உயர்ந்த இடத்திற்கு அழைத்துச் சென்றது. உலகத்தின் அரசுகள் அனைத்தையும் ஒரு நொடிப்பொழுதில் அவருக்குக் காட்டியது. “இவற்றின் மேல் முழு அதிகாரமும் மேன்மையும் என்னிடம் ஒப்படைக்கப்பட்டுள்ளது. நீர் என்னை வணங்கினால் இவை அனைத்தும் உம்முடையவையாகும்” என்றது. இயேசு அதனிடம் “மறுமொழியாக, ‘உன் கடவுளாகிய ஆண்டவரை வணங்கி அவர் ஒருவருக்கே பணி செய்வாயாக’ என்று மறை நூலில் எழுதியுள்ளது” என்றார்.

(லூக்கா 4:5-8)



உரு 12.1 இயேசு அலகையால் சோதிக்கப்படல்

நாமும் இறைபிள்ளைகளாக வாழ வேண்டும்.

வாழ்க்கையில் பிரச்சினைகள், துன்பங்கள், தடைகள் வரும்போது அவற்றைத் தாங்கிக்கொள்ளத் தேவையான வல்லமையைக் கேட்டு இறைவனிடம் செபிக்க வேண்டும். வேற்றுத் தெய்வ நம்பிக்கைக்குப் பின்னால் சென்று இறைவனை விட்டு விலகாமல் ஒரே உண்மைக் கடவுளை மாத்திரமே வணங்கி ஆராதனை செய்யப் பழகிக்கொள்வோம்.

## 2. இறைவனாகிய ஆண்டவருடைய திருப்பெயரை வீணாகப் பயன்படுத்தலாகாது

இயேசு, ஆணையிடல் தொடர்பாக எமக்குக் கற்பித்துள்ளார். நான் உங்களுக்குச் சொல்கின்றேன்: ஆணையிடவே வேண்டாம். விண்ணுலகு, மண்ணுலகு, எருசலேம், உங்கள் தலைமுடி என்பவற்றின் மேல் ஆணையிட வேண்டாம் என்று இயேசு கூறினார்.

(மத்தேயு 5: 34-36)



உரு 12.2 மக்களுக்குப் போதிக்கும் இயேசு

இறைவனின் திருப்பெயருக்கு உரியமுறையில் மரியாதை கொடுக்க வேண்டும். இதன்படி இறைவனின் திருபெயரைக் குறித்து ஒருபோதும் வீணாக ஆணையிடமாட்டேன் என உறுதியான தீர்மானம் எடுக்க வேண்டும்.

### 3. ஞாயிறு தினத்தையும் கடன் திருநாட்களையும் தூய்மையாக அனுசரிக்க வேண்டும் (ஓய்வு நாளைத் தூயதாகக் கடைப்பிடிப்பதில் கருத்தாயிரு)

இயேசு தாம் வளர்ந்த ஊராகிய நாசரேத்துக்கு வந்தார். தமது வழக்கத்தின்படி ஓய்வு நாளில் தொழுகைக் கூடத்திற்குச் சென்றார். பரிசேயர், சட்ட வல்லுனர், மக்கள் கூட்டத்தின் மத்தியில் இறைவார்த்தையை மிக ஆழமாகப் போதித்தார்.

(லூக்கா 4: 16 -17)



உரு 12.3 தொழுகைக் கூடத்தில் கற்பிக்கும் இயேசு

ஞாயிறு தினங்களிலும் கடன்திருநாட்களிலும் தவறாது திருப்பலியில் முழுமையாகப் பங்குபற்றல் கத்தோலிக்கராகிய எமது கடமையாகும். ஆலயத்துக்குச் செல்லும்போது மரியாதையான ஆடைகளை அணிதல் வேண்டும். ஆலயத்தில் மரியாதையாகவும் ஒழுக்கமாகவும் இருக்க வேண்டும். ஆலயத்தில் எவ்வேளையிலும் உயிருள்ள இயேசு அப்ப வடிவில் பிரசன்னமாக இருக்கின்றார் என்பதை மறக்கக்கூடாது.

இயேசு இம்மூன்று இறைகட்டளைகளையும் எல்லாச் சந்தர்ப்பங்களிலும் கடைப்பிடித்து வாழ்ந்தார் எனத் திருவிவிலியம் கூறுகின்றது. அவரைப் போன்று நாமும் இந்த இறைகட்டளைகளைக் கடைப்பிடித்து வாழ்வோம்.





## செபம்

அன்பான இறைதந்தையே, இயேசுவைப் போல உமது கட்டளைகளைக் கடைப்பிடித்து நல்ல பிள்ளைகளாக வாழ எமக்கு உதவியருளும்.

ஆமென்.



## செயற்பாடு

1. பாடத்தின் உதவியுடன் கீறிட்ட இடங்களைப் பூரணப்படுத்துக.
  - i. ஒரே இறைவனை மட்டும் .....
  - ii. உன் கடவுளாகிய ஆண்டவரின் ..... வீணாகப் பயன்படுத்தாதே.
  - iii. .... நாளைத் தூயதாகக் கடைப்பிடிப்பதில் கருத்தாயிரு.
2. இறை பிள்ளைகளாக வாழ்வதற்கு நீங்கள் செய்யக்கூடிய செயல்கள் ஐந்தினை பாடத்தில் இருந்து தெரிந்தெடுத்து எழுதுங்கள்.

1. ஒரே இறைவனை மட்டுமே நாம் ஆராதனை செய்ய வேண்டும்
2. இறைவனாகிய ஆண்டவருடைய திருப்பெயரை வீணாகப் பயன்படுத்தலாகாது
3. ஞாயிறு தினத்தையும் கடன் திருநாட்களையும் தூய்மையாக அனுசரிக்க வேண்டும்

4. உன் தந்தையையும் தாயையும் மதித்து நட
5. கொலை செய்யாதே
6. விப(ச்)சாரம் செய்யாதே
7. களவு செய்யாதே
8. பிறருக்கு எதிராகப் பொய்ச்சாட்சி சொல்லாதே
9. பிறர் மனைவியைக் கவர்ந்திட விரும்பாதே
10. பிறருக்குரியதைக் கவர்ந்திட விரும்பாதே

**ஆசிரியர் :** பிள்ளைகளே, கடந்தவாரம் நாம் கற்ற பாடம் ஞாபகம் இருக்கின்றதா?

**அன்ரனி :** ஆம் டீச்சர், எனக்கு ஞாபகம் இருக்கின்றது. “இறை அன்பு” என்பதே அந்தப் பாடம்.

**ஆசிரியர் :** அந்தப் பாடத்தில் எதைப் பற்றிக் கூறப்பட்டது?

**யசிந்தா :** பத்துக் கட்டளைகளில் முதல் மூன்று கட்டளைகளையும் பற்றியது ஆகும்.

**ஆசிரியர் :** இன்று நாம் மிகுதி ஏழு கட்டளைகளையும் படிப்போம். இந்த அழகான படத்தைப் பாருங்கள்.

#### 4. உன் தந்தையையும் தாயையும் மதித்து நட



உரு 13.1 பெற்றோருக்கு உதவும் இயேசு

சிறுவன் இயேசு பெற்றோருக்கு கீழ்ப்படிந்து, கஷ்டப்பட்டு வேலை செய்யும் தந்தைக்கும் தாய்க்கும் உதவி செய்கிறார்.

(லூக்கா 2:51-52)

நாமும் சிறுவயதிலிருந்தே பெற்றோருக்குக் கீழ்ப்படிந்து அவர்களை மதித்து நடப்போம்.

#### 5. கொலை செய்யாதே



உரு 13.2 இயேசுவை சாட்டையால் அடித்தல்

உயிரைப் பாதுகாப்பதன் முக்கியத்துவத்தைப் பற்றி இயேசு கூறியவை திருவிவிலியத்தில் குறிப்பிடப்பட்டுள்ளது.

“கொலை செய்யாதே; கொலை செய்கின்றவர் எவரும் தண்டனைத் தீர்ப்புக்கு ஆளாவர்” என்று முற்காலத்தவர்க்குக் கூறப்பட்டிருப்பதைக் கேள்விப்பட்டிருக்கின்றீர்கள். (மத்தேயு 5: 21 )

உயிரை அழிக்கக்கூடாது என இயேசு எப்போதும் கூறியுள்ளார். உயிர் பெறுமதியான ஒன்று அதை மதித்து பேணிக்காப்பது எமது கடமையாகும் என்பதை இயேசு வலியுறுத்தியுள்ளார் எனவே பெறுமதியான உயிரை நாம் பாதுகாக்க வேண்டும்.

## 6. விப(ச்)சாரம் செய்யாதே

### 9. பிறர் மனைவியைக் கவர்ந்திட விரும்பாதே



உரு 13.3 பாவிப் பெண்ணுக்கு  
மன்னிப்பளித்தல்

இறைவன் மனிதனைத் தம் உருவிலும் சாயலிலும் படைத்தார். எனவே மனித உடல் புனிதமானது. மனித உடலை மதித்துப் பேணிப் பாதுகாக்க வேண்டும். உடல் ஆசைகளுக்குக் அடிமையாகி வாழ்வது இழிவானது என்பதை இக்கட்டளைகள் எமக்கு நினைவூட்டுகின்றன.

இயேசு பாவிப் பெண்ணுக்கு மன்னிப்புக் கொடுத்தமையால் அப்பெண் நல்லவளாக மாறினாள். இயேசுவின் மன்னிப்பு இனிமேல் நீ பாவம் செய்யாதே என்பதை வலியுறுத்துகிறது. (யோவான் 8: 1 - 11)

சிறுவர்களாகிய நீங்களும் சிறுவயதிலிருந்தே தூய்மையாக வாழ வேண்டும். அன்போடு உங்களைப் பாதுகாத்துக்கொள்ள வேண்டும்.

## 7. களவு செய்யாதே

### 8. பொய்ச்சான்று சொல்லாதே

### 10. பிறருக்குரியதைக் கவர்ந்திட விரும்பாதே



உரு 13.4 சக்கேயுவின் மனமாற்றம்

நேர்மையற்ற முறையில் மக்களிடம் வரிதண்டிய சக்கேயு இயேசுவைச் சந்தித்த பின்பு மனமாற்றம் அடைந்து நல்ல மனிதனானார். தன்னிடமுள்ள உடைமைகளை ஏழைகளுக்குக் கொடுத்தார். (லூக்கா 19 : 8 - 9)

நாமும் பிறரின் உடைமைகளுக்கு ஆசைப்படக்கூடாது. நேர்மையாக வாழக் கற்றுக்கொள்ள வேண்டும்.

இறைபிள்ளையாக வாழ்வதற்கு இறைகட்டளைகளைப் பின்பற்ற வேண்டும். பெற்றோர், பெரியோர், அயலவர், ஆதரவற்றோர் போன்றோரை அன்பு செய்து உதவி செய்வதன் மூலம் இறை கட்டளைகளைக் கடைப்பிடிப்போம்.



### செபம்

அன்பான இறைதந்தையே! இயேசுவைப் போல உமது கட்டளைகளைப் பின்பற்றி வாழ்வதற்கு எமக்குக் கற்பித்தருளும். அயலவர் மட்டில் அன்புடனும் பண்புடனும் வாழ்வதற்கான ஞானத்தைத் தந்தருளும்.

ஆமென்.



### ஒப்படை

1. இந்தப் பாடத்தில் நீங்கள் கற்றுக்கொண்ட ஏழு இறை கட்டளைகளையும் எழுதுங்கள்.
2. நீங்கள் சகோதர அன்புடன் ஆதரவற்ற ஒருவருக்கு உதவி செய்யும்போது அதனைப் பார்த்துக்கொண்டிருக்கும் இயேசு வுக்கும் உங்களுக்குமிடையே இடம்பெறும் உரையாடலை எழுதுங்கள்.

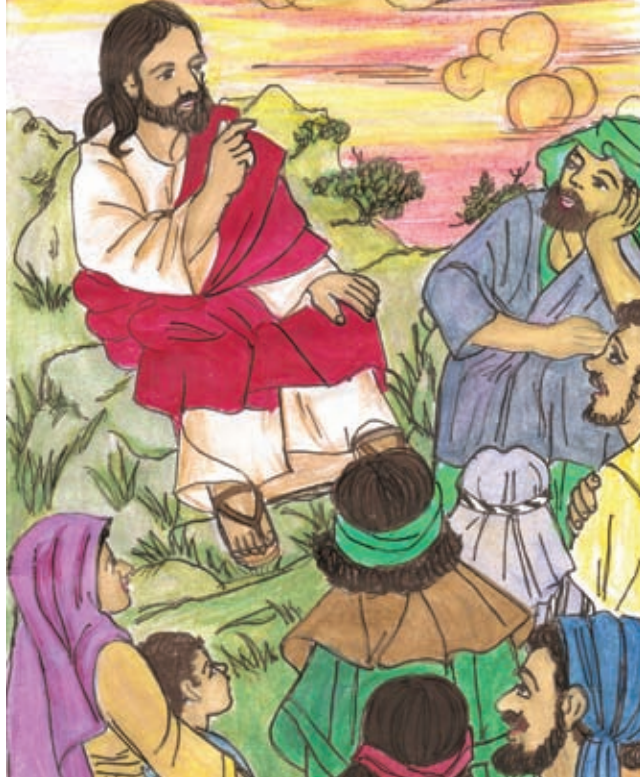

உரு 14.1 மக்களுக்குப் போதிக்கும் இயேசு

“ஒருவர் மற்றவரிடம் அன்பு செலுத்துங்கள்” என்னும் புதிய கட்டளையை நான் உங்களுக்குக் கொடுக்கின்றேன். நான் உங்களிடம் அன்பு செலுத்தியதுபோல நீங்களும் ஒருவர் மற்றவரிடம் அன்பு செலுத்துங்கள். (யோவான் 13:34)

இயேசு வாழ்ந்த காலத்தில் அவர் கூறியவை, செய்தவை பலவாகும். இயேசு என்றால் அன்பாகும். அவர் எம்மை அளவற்ற விதமாக அன்பு செய்ததால் தமது உயிரை சிலுவை மரத்தில் பலியாக்கினார். பல சந்தர்ப்பங்களில் பல்வேறு மனிதரை அன்பு செய்த அவர், இன்று எம்மையும் ஒருவரை ஒருவர் அன்பு செய்ய அழைக்கின்றார்.

இயேசு மனிதனை அன்பு செய்த பல நிகழ்வுகள் நற்செய்தியில் குறிப்பிடப்பட்டுள்ளன. அவற்றில் சில கீழே காணும் அட்டவணையில் தரப்பட்டுள்ளன. ஆசிரியரின் உதவியுடன் இந்நிகழ்வுகளைத் திருவிவிலியத்தில் தேடி வாசியுங்கள்.



இயேசு அன்பு செய்த விதம்

சிறுவர்களாகிய நீங்கள் அன்பு செய்ய வேண்டிய விதம்

### மன்னித்தல்

பாவிப் பெண்ணை மன்னித்தல்.  
(லூக்கா 7:36-50)

நண்பன் அல்லது நண்பி தவறு செய்யும்போது கோபிக்காமல் அவனை அல்லது அவளை மன்னித்து மீண்டும் நண்பராகுதல்.

### குணமாக்குதல்

பார்வையற்றோர் இருவர் பார்வை பெறுதல்  
(மத்தேயு 9 : 27 - 31)

நோயாளருக்கும் முதியோருக்கும் உதவி செய்தல், வைத்தியசாலையில் இருக்கும் நோயாளரைச் சந்திக்கச் செல்லுதல்.

### இறந்தவரை உயிர்ப்பித்தல்

நயீன் ஊர்க் கைம்பெண் மகன் உயிர்பெறுதல்  
(லூக்கா 7:11-17)

இறந்தவர்களுக்காகத் திருப்பலி ஒப்புக்கொடுத்தல். அவர்களுக்காகச் செபித்தல்.

### பசித்தோருக்கு உணவு அளித்தல்

ஐயாயிரம் பேருக்கு  
உணவளித்தல்

(மாற்கு 6 : 30 - 44)

சிறுவர் இல்லத்திற்கு உணவு  
கொடுத்தல்.

வகுப்பில் பசியாய் இருப்பவருக்கு  
உணவு கொடுத்தல்.

### ஒடுக்கப்பட்டோரை ஏற்றுக் கொள்ளுதல்

இயேசு லேவியை அழைத்தல்

(லூக்கா 5:27-32)

வகுப்பில் உள்ள எல்லா  
மாணவர்களையும் வேறுபாடின்றி  
ஒதுக்காமல் அவர்களையும் சேர்த்து  
விளையாடவும் குழு வேலைகளில்  
பங்கேற்கவும் செய்தல்.

### துன்புறுவோருக்கு உதவுதல்

கானாவில் திருமணம்

(யோவான் 2:1 - 12)

வீட்டில் அல்லது பாடசாலையில்  
உதவி தேவைப்படும் சந்தர்ப்பத்தில்  
அல்லது உதவி தேவைப்படும்  
ஒருவருக்குத் தயங்காமல் இயன்றளவு  
உதவி செய்தல்.



### செபம்

அன்பான இறைதந்தையே, உமது பேரன்பினால் நான்  
இவ்வாழ்வைப் பெற்றேன். உமதன்பைப் பிறருக்குக் கொடுக்க  
எனக்கு வழிகாட்டியருளும்.

ஆமென்.



### செயற்பாடு

1. இயேசு அன்பு செய்த நிகழ்வுகளை குழுவாக நடித்துக் காட்டுங்கள்.
2. இயேசுவிடம் பாவங்களுக்கு மன்னிப்பைப் பெற்றுக்  
கொண்டவர்களுள் ஒருவரின் பெயரை எழுதுங்கள்.
3. சிறுவர்களாகிய நீங்கள் ஒருவரை ஒருவர் அன்பு செய்யக்கூடிய  
சந்தர்ப்பங்கள் ஐந்து எழுதுங்கள்.





உரு 15.1 திருவிவிலியம்



அருட்தந்தையே, திருவிவிலியம் உன்னதமான நூல் என்று நாம் ஏன் கூறுகின்றோம்?

பிள்ளைகளே, திருவிவிலியம் முழுவதிலும் இறைவனின் வார்த்தைகள் அடங்கியுள்ளன. அதனால் திருவிவிலியத்திற்கு மதிப்புக்கொடுக்க வேண்டும். தகுந்த இடத்தில் வணக்க மரியாதையுடன் திருவிவிலியத்தை வைக்க சிறுவயதிலிருந்தே பழகிக்கொள்ள வேண்டும்.



அருட்தந்தையே, திருவிவிலியம் பற்றிய சில விபரங்களை எங்களுக்குச் சொல்லித் தாருங்கள்.

திருவிவிலியத்தில் பிரதான பகுதிகள் இரண்டு உள்ளன. அவை பழைய ஏற்பாடு, புதிய ஏற்பாடு என்பவை ஆகும். இவ்விரண்டு பகுதிகளிலும் மிக அழகான முன்மாதிரியான கதைகள் பல உள்ளன. அதில் உள்ள அரச கதைகள், வீரக் கதைகள், அறிவுரைகள், பாடல்கள், புதுமைகள் போன்ற விபரங்களை நன்றாக அறிந்துகொள்ள தினமும் திருவிவிலியத்தை வாசிக்கப் பழகிக்கொள்ளுங்கள்.



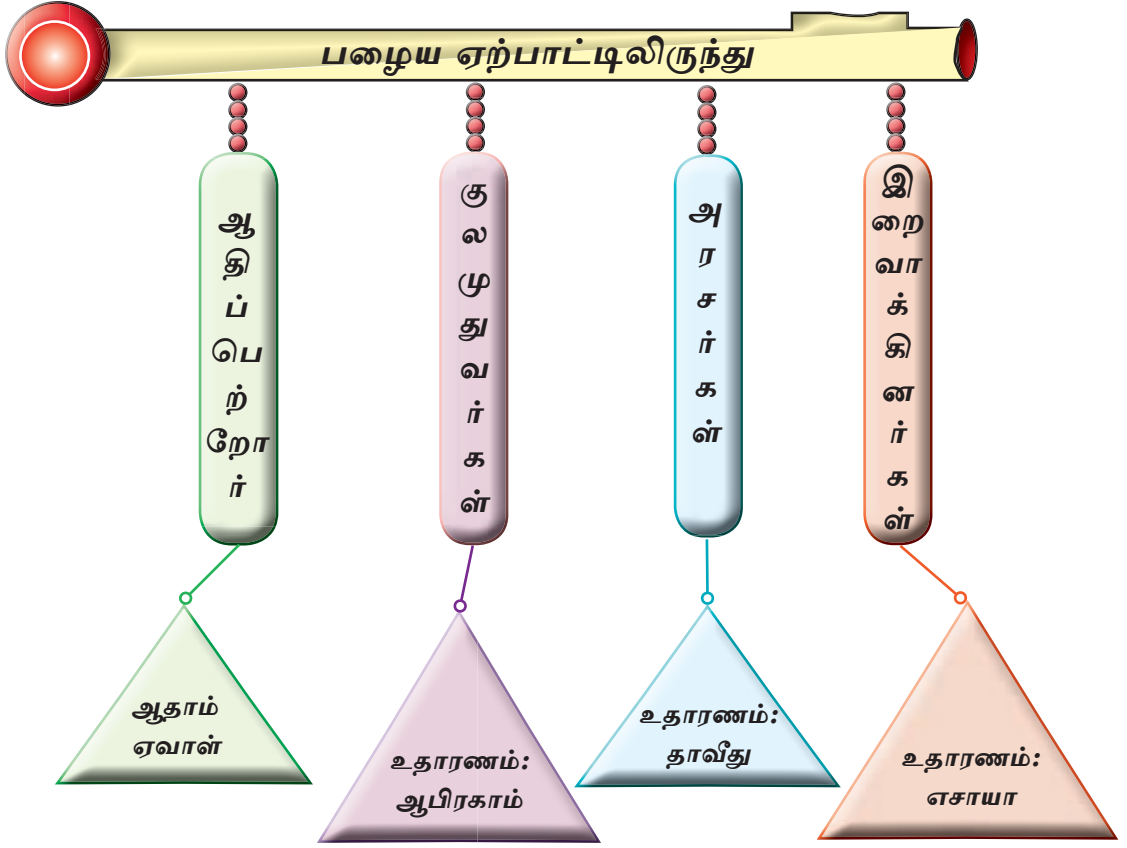

பழைய ஏற்பாட்டின் நாற்பத்தாறு நூல்களிலும் இவர்களைப் போன்று இன்னும் அதிகமானோர் தொடர்பான அழகான கதைகள் எழுதப்பட்டிருக்கின்றன. அவ்வாறே இறைவன் தனது மக்களை அன்பு செய்த விதம் பற்றி பழைய ஏற்பாடு முழுவதிலும் குறிப்பிடப்பட்டுள்ளது. பழைய ஏற்பாட்டில் அடங்கியுள்ள இறைவார்த்தைகள் சில கீழே தரப்பட்டுள்ளன.

கடவுள் தம் உருவில் மானிடரைப் படைத்தார்; கடவுளின் உருவிலேயே அவர்களைப் படைத்தார்; ஆணும் பெண்ணுமாக அவர்களைப் படைத்தார்.

(தொடக்க நூல் 1 : 27)

நீ என் குரலுக்குச் செவி கொடுத்ததனால் உலகின் அனைத்து  
இனத்தவரும் உன் வழிமரபின் மூலம் தங்களுக்கு ஆசி கூறிக்  
கொள்வர். (தொடக்கநூல் 22 : 18)

எனவே இப்போதே போ; இஸ்ரவேல் இனத்தவராகிய  
என் மக்களை எகிப்திலிருந்து நடத்திச் செல்வதற்காக நான்  
உன்னைப் பார்வோனிடம் அனுப்புகிறேன்.

(விடுதலைப் பயணம் 3 : 10)

அப்போது ஆண்டவர் வந்து நின்று, 'சாமுவேல், சாமுவேல்'  
என்று முன்புபோல் அழைத்தார். அதற்குச் சாமுவேல் 'பேசும்  
உம் அடியான் கேட்கிறேன்' என்று மறுமொழி கூறினான்.

(1 சாமுவேல் 3 : 10)

இஸ்ரவேலரின் மூப்பர்கள் எல்லாரும் எபிரோனிலிருந்த  
அரசரிடம் வந்தார்கள். ஆண்டவர் திருமுன் தாவீது  
அவர்களோடு உடன்படிக்கை செய்து கொண்டார். ஆண்டவர்  
சாமுவேல் வழியாக உரைத்தபடி அவர்கள் தாவீதை  
இஸ்ரவேலின் அரசராகத் திருப்பொழிவு செய்தார்கள்.

(1 குறிப்பேடு 11 : 3)

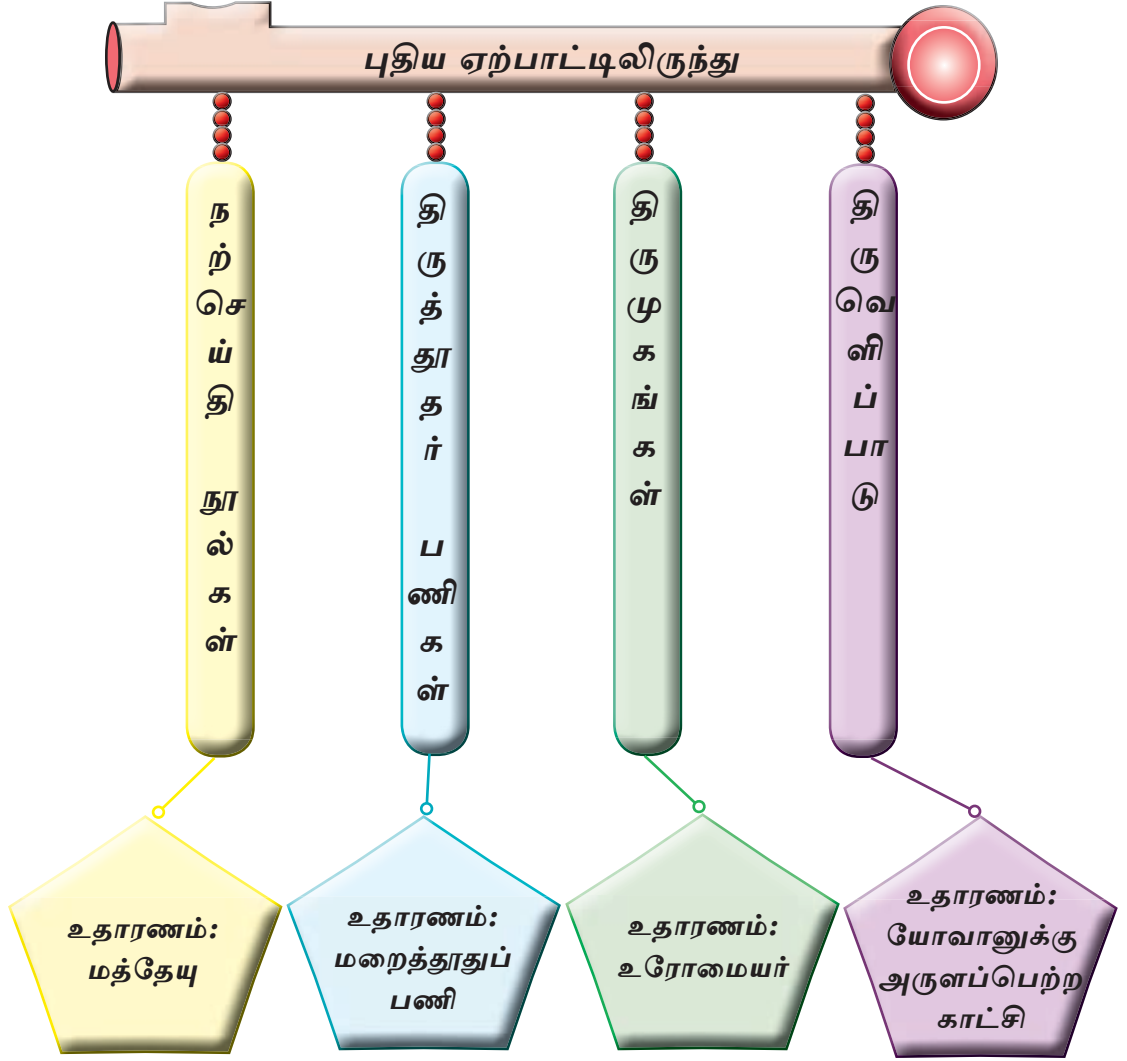

புதிய ஏற்பாட்டின் இருபத்தேழு நூல்களும் இயேசு வாழ்ந்த காலத்தில் அவர் செய்த செயல்கள், கூறிய வார்த்தைகளின் அடிப்படையில் எழுதப்பட்டுள்ளன. இறை ஆட்சியைப் பரப்புவதற்காகப் பயன்படுத்திய உவமைகள், செய்த புதுமைகள், குணப்படுத்தல், இயேசுவின் பாடுகள், மரணம், உயிர்ப்பு என்பன புதிய ஏற்பாட்டில் உள்ளன.

புதிய ஏற்பாட்டில் குறிப்பிடப்பட்டுள்ள இறைவார்த்தைகள் சில கீழே தரப்பட்டுள்ளன.

“இச்சிறியோருள் ஒருவரையும் நீங்கள் இழிவாகக் கருத வேண்டாம்; கவனமாயிருங்கள்! இவர்களுடைய வானதூதர்கள் என் விண்ணகத் தந்தையின் திருமுன் எப்பொழுதும் இருக்கிறார்கள் என நான் உங்களுக்குச் சொல்லுகிறேன்.”  
(மத்தேயு 18 : 10)

“ இங்கே சிறுவன் ஒருவன் இருக்கின்றான். அவனிடம் ஐந்து வாற்கோதுமை அப்பங்களும் இரண்டு மீன்களும் உள்ளன. ஆனால், இத்தனை பேருக்கு இவை எப்படிப் போதும்?” என்றார்.  
(யோவான் 6 : 9)

“ஆனால் தூய ஆவி உங்களிடம் வரும்போது நீங்கள் கடவுளது வல்லமையைப் பெற்று எருசலேமிலும் யூதேயா, சமாரியா முழுவதிலும் உலகின் கடையெல்லை வரைக்கும் எனக்குச் சாட்சிகளாய் இருப்பீர்கள்” என்றார்.  
(திருத்தாதர் பணிகள் 1:8)

உங்கள் அன்பு கள்ளமற்றதாய் இருப்பதாக! தீமையை வெறுத்து நன்மையையே பற்றிக்கொள்ளுங்கள். உடன் பிறப்புக்கள் போன்று ஒருவருக்கொருவர் உளங்களிந்த அன்பு காட்டுங்கள்; பிறர் உங்களைவிட மதிப்புக்குரியவரென எண்ணுங்கள்.  
(உரோமையர் 12 : 9 10)

ஆண்டவராகிய இயேசுவின் அருள் அனைவரோடும் இருப்பதாக!  
(திருவெளிப்பாடு 22 : 21)



## செபம்

அன்பான இறைதந்தையே, உமது அன்பைப் பற்றி மிக நன்றாக விளங்கிக்கொள்ளவும் தினமும் திருவிவிலியத்தை வாசிக்கவும் எம்மில் விருப்பத்தை ஏற்படுத்தியருளும்.

ஆமென்.



## செயற்பாடு

1. கீழே தரப்பட்டுள்ள படிவத்தை உங்கள் பயிற்சிப் புத்தகத்தில் வரையுங்கள். அடைப்பினுள் தரப்பட்டுள்ள சொற்களைப் பயன்படுத்தி பொருத்தமானவாறு வெற்றுக் கட்டங்களைப் பூரணப்படுத்துங்கள்.

(புதிய ஏற்பாடு, 46 நூல்கள், இறைவன், நற்செய்தி நூல்கள், இறைவாக்கினர்)

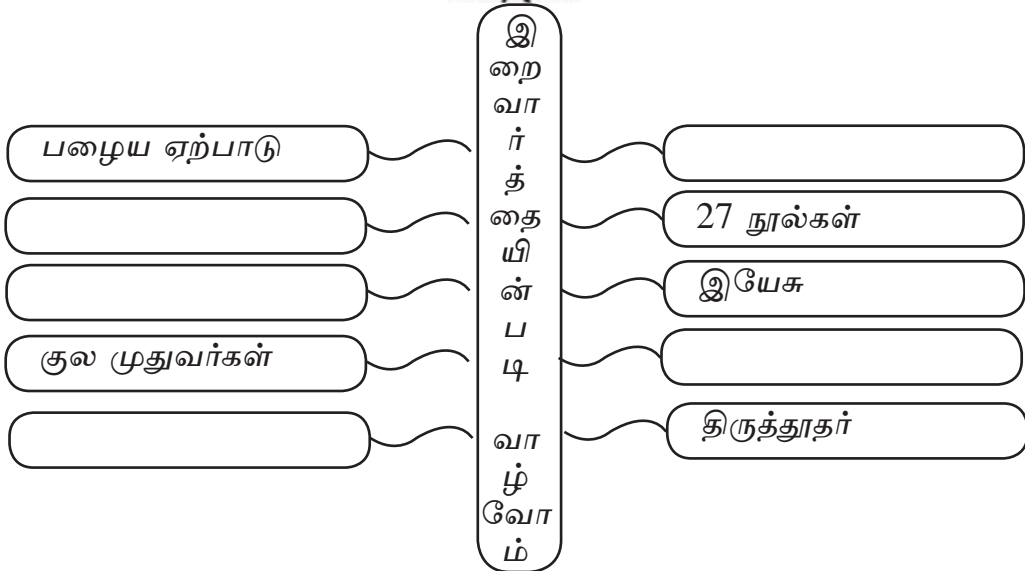

2. திருவிவிலியத்தில் பழைய அல்லது புதிய ஏற்பாட்டில் உங்கள் மனதைக் கவர்ந்த இறைவார்த்தையை எழுதுங்கள். அதை மனனஞ் செய்யுங்கள்.

3. திருவிவிலியத்தைப் பற்றி மூன்று வசனங்கள் எழுதுங்கள்.

4. பழைய ஏற்பாட்டில் ஐந்து நூல்களின் பெயர்களையும் புதிய ஏற்பாட்டில் ஐந்து நூல்களின் பெயர்களையும் திருவிவிலியத்தில் தேடி எழுதுங்கள்.



உரு 16.1 சிம்சோனின் வீரச் செயல்

இஸ்ரவேல் மக்கள் ஆண்டவரின் பார்வையில் பாவம் செய்தனர். ஆண்டவர் அவர்களைப் பெலிஸ்தியர் கையில் நாற்பது ஆண்டுகள் ஒப்படைத்தார் என்பதைத் திருவிவிலியத்தின் நீதித் தலைவர்கள் நூலில் காணலாம்.

அந்நாட்களில் மனோவாகு எனும் ஒரு மனிதர் இருந்தார். அவருக்குப் பிள்ளைகள் இருக்கவில்லை. ஒருநாள் ஆண்டவரின் தூதர் அவர் மனைவியின் முன் தோன்றினார். அத்தூதர் அவரிடம் “நீ மலடியாய் இருந்ததால், இதுவரை குழந்தை பெற்றெடுக்கவில்லை. ஆனால், இனி நீ கருவுற்று ஒரு மகனைப் பெற்றெடுப்பாய். இப்பொழுது கவனமாயிரு! திராட்சை இரசமோ மதுபானமோ அருந்தாதே! தீட்டான எதையும் உண்ணாதே. ஏனெனில் நீ கருவுற்று ஒரு மகனைப் பெற்றெடுப்பாய். சவரக்கத்தி அவன் தலைமீது படக்கூடாது. ஏனெனில் அவன் பிறப்பிலிருந்தே கடவுளுக்கென அர்ப்பணிக்கப்பட்டவன். அவன் இஸ்ரவேல் மக்களைப் பெலிஸ்தியரின் கையிலிருந்து விடுவிக்கத்

தொடங்குவான்” என்றார். அவள் இச்சம்பவத்தை மனோவாகுவிடம் கூறினாள். அவள் ஒரு மகனைப் பெற்றெடுத்தாள். அவனுக்கு சிம்சோன் எனப் பெயரிட்டனர். அவன் ஆண்டவரின் ஆசியுடன் வளர்ந்து வந்தான்.

இக்காலத்தில் இஸ்ரவேல் மக்கள் பெலிஸ்தியரால் ஆட்சி செய்யப்பட்டனர். ஆனால் ஆண்டவரின் ஆசிரைப் பெற்ற சிம்சோன் பெலிஸ்தியரைத் தோற்கடித்தார். அவர் இருபது ஆண்டுகள் இஸ்ரவேலரை ஆட்சிசெய்தார்.

ஒருநாள் சிம்சோனைப் பிடிப்பதற்காக காசா நகர மக்கள் நகர் வாயிலின் அருகில் காத்துக்கொண்டிருந்தனர். ஆனால் சிம்சோன் நள்ளிரவில் நகர் வாயிலின் கதவுகளையும் நிலைகளையும் குறுக்குச் சட்டங்களுடன் பிடுங்கி, அவற்றைத் தோள்களின்மீது வைத்துக் கொண்டு மலைக்குத் தூக்கிச் சென்றார். அவருக்குப் பெரும் வலிமை எப்படிக்கிடைத்தது என்பதை எவராலும் அறியமுடியவில்லை.

அவரின் பெரும் வலிமையைப் பற்றி அறிவதற்கு பெலிஸ்தியத் தலைவர்கள் முயற்சி செய்தனர். அவரின் தலைமுடி மழிக்கப்பட்டால் பெரும் ஆற்றல் அகன்றுவிடும் என்பதை பெலிஸ்திய இனப் பெண்ணான தெலீலா மூலம் பெலிஸ்தியத் தலைவர்கள் அறிந்துகொண்டனர். அவர்கள் சிம்சோனின் தலைமுடியை மழித்து சிறையில் அடைத்தனர். பின்பு அவரின் பெரும் ஆற்றல் அகன்றது. பெலிஸ்தியர் சிம்சோனைப் பிடித்ததால் மிகவும் மகிழ்ந்தனர்.

அவரின் தலைமுடி மீண்டும் வளரத் தொடங்கியது. சிம்சோன் தன்னைப் பலப்படுத்துமாறு ஆண்டவரை நோக்கி மன்றாடினார். அவருக்குத் திரும்பவும் ஆற்றல் கிடைத்தது. பெலிஸ்திய தலைவர்களும் மக்களும் பெருந்தொகையாகக் கூடியிருந்த வீட்டின் நடுவிலிருந்த தூண்களைத் தன் இரு கைகளாலும் இழுத்துப்போட்டார்.

அப்போது அவருடன் அங்கே இருந்த பெருந்தொகையான பெலிஸ்திய இனத்தவர் இறந்தனர். ஆண்டவரிடமிருந்தே இதற்கான ஆற்றல் அவருக்குக் கிடைத்தது.





## செபம்

அன்பான இறைதந்தையே, நாங்கள் தினமும் உமது விருப்பத்தின்படி வாழவும் எமது வாழ்வின் சவால்களை வெற்றிகொள்ளவும் எமக்கு வல்லமையைத் தந்தருளும்.

ஆமென்.



## செயற்பாடு

1. அடைப்புக்குள் இருக்கும் சொற்களில் பொருத்தமான சொல்லைத் தெரிவுசெய்து கீறிட்ட இடங்களைப் பூரணப்படுத்துங்கள்.  
(பெலிஸ்தியருக்கு, சிம்சோன், இருபது, தலைமுடியில், மனோவாகு)
  - i. பெலிஸ்தியரிடமிருந்து இஸ்ரவேல் மக்களை விடுவிக்க இறைவனால் ..... தேர்ந்தெடுக்கப்பட்டார்.
  - ii. சிம்சோன் ..... ஆண்டுகள் இஸ்ரவேலரை ஆட்சி செய்தார்.
  - iii. சிம்சோனின் தந்தை ..... ஆவார்.
  - iv. சிம்சோன் ..... எதிராகப் போராடினார்.
  - v. சிம்சோனின் ஆற்றல் அவரின் ..... இருந்தது.
2. சிம்சோனின் வாழ்விலிருந்து பின்பற்றவேண்டிய இரண்டு முன்மாதிரிகைகளை எழுதுங்கள்.
3. சிம்சோனின் வீரச் செயல்களில் உங்கள் மனம் கவர்ந்த சம்பவமொன்றை வரைந்து நிறந்தீட்டுங்கள்.

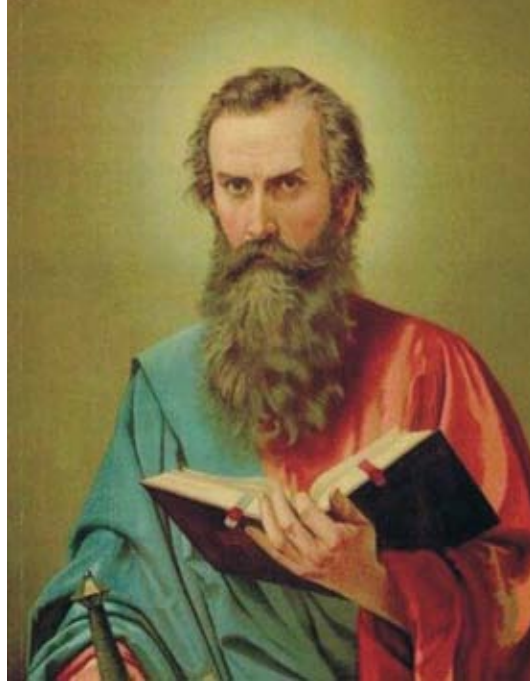

உரு 17.1 புனித பவுல்

எனது முன்னைய பெயர் சவுல்; நான் தர்சு நகரில் பிறந்த பரிசேயன் ஆவேன். மோசேயின் சட்டங்களுக்கு எதிராக் கிறிஸ்தவர்கள் செயற்படுகிறவர்களென நான் நினைத்தேன்.

நான் கிறிஸ்தவர்களுக்குப் பெரிய எதிரியாக இருந்தேன். தமஸ்கு நகரில் இருந்த கிறிஸ்தவர்களைக் கைதுசெய்து எருசலேமுக்குக் கொண்டுவருவது எனது நோக்கமாகும். நான் தலைமைக் குருவிடம் அனுமதி கேட்டு கிறிஸ்தவர்களைக் கைதுசெய்வதற்கு தமஸ்கு நகருக்குப் புறப்பட்டுச் சென்றேன். போகும் வழியில் திடீரென வானத்திலிருந்து தோன்றிய வெளிச்சம் என்னைச் சூழ்ந்து கொண்டது. நான் பயந்து தரையில் விழுந்தேன். அப்போது, “சவுலே, சவுலே ஏன் என்னைத் துன்புறுத்துகிறாய்?” என்று பேசும் குரலொன்றைக் கேட்டேன்.

நான், “ஆண்டவரே, நீர் யார்?” எனக் கேட்டேன். “நீ துன்புறுத்தும் இயேசு நானே. நீ எழுந்து நகருக்குள் செல்; நீ என்ன செய்யவேண்டும் என்பது அங்கே உனக்குச் சொல்லப்படும்” என்ற பதில் கிடைத்தது. என்னோடு பயணம் செய்தோர் இக்குரலைக் கேட்டனர். ஆனால் ஒருவரையும் காணவில்லை.



17.1 புனித பவுலின் மன மாற்ற நிகழ்வு

நான் மூன்று நாட்கள் கண் தெரியாமலும் உணவு இல்லாமலும் இருந்தேன். ஆண்டவர் அனனியா எனும் சீடரை என்னிடம் அனுப்பினார். அவர் என்மீது கைகளை வைத்து, “சகோதரர் சவுலே, உன் பார்வையைப் பெற்றுக்கொள். நீ எல்லா இனத்தாருக்கும் சாட்சியாக விளங்க ஆண்டவர் உன்னைத் தேர்ந்தெடுத்துள்ளார்” என்றார். உடனே எனக்குப் பார்வை கிடைத்தது. நான் எழுந்து மனம் மாறித் திருமுழுக்குப் பெற்றேன். பின்பு நான் பவுல் என்ற பெயரால் அழைக்கப்பெற்றேன்.

### மனம் மாறிய பவுலின் பணிகள்

#### ★ நோயாளரைக் குணமாக்குதல்

##### உதாரணம்

- லிஸ்திரா நகரில் பிறவியிலேயே கால் ஊனமுற்றிருந்த மனிதனைக் குணமாக்கினார்.
- பிலிப்பி நகரில் பணத்துக்காகக் குறி சொல்லும் அசுத்த ஆவியைத் தம்முள் கொண்ட பெண்ணைக் குணமாக்கினார்.

★ பல்வேறு கிறிஸ்தவ சபைகளுக்குக் கிறிஸ்துவைப் பற்றிய செய்தியை எடுத்துச் சென்றார்.

புனித பவுல் பல்வேறு கிறிஸ்தவ சபைகளுக்குக் கடிதம் மூலம் அறிவுரைகள் வழங்கினார். அவ்வாறான கடிதங்கள் 13 உள்ளன. அவற்றுள் சில:

பிலிப்பியர்

கலாத்தியர்

உரோமையர்

தெசலோனிக்கர்

கொரிந்தியர்

இவ்வாறு மனம் மாறிய புனித பவுல் தனது எழுத்தாற்றலினால் கிறிஸ்துவின் நற்செய்தியைப் பிறருக்குக் கொண்டு செல்ல உதவினார்.



செபம்

அன்பான இறைதந்தையே, எமது கிறிஸ்தவ நம்பிக்கையை மேலும் வளர்த்துக்கொண்டு, நற்குணங்களோடு நல்வாழ்வு பெற எமக்கு உதவிபுரிந்தருளும்.

ஆமென்.



செயற்பாடு

1. புனித பவுலின் மனமாற்ற நிகழ்வை சித்திரமாக வரையுங்கள்.
2. புனித பவுல் எழுதிய கடிதங்கள் நான்கின் பெயர்களை எழுதுங்கள்.
3. புனித பவுலைப் போல நீங்களும் மறைத்தாதுவராவதற்கு உங்களால் செய்யக்கூடிய பணிகள் மூன்றை எழுதுங்கள்.

18

## மறைத்துதுப் பணியாளர் புனித யோசேப் வாஸ்



உரு 18.1 புனித யோசேப் வாஸ் அடிகளார்

பிறப்பு : 1651 இல் கோவா மாநிலம்

தந்தை : கிறிஸ்தோபர் வாஸ்

தாய் : மரிய மிராண்டா

குருத்துவம் : 1676

இலங்கை வருகை : 1687

இறைபதம்: 1711 தை 16

அருளாளர்நிலை : திருத்தந்தை 2 ஆம் அருளப்பர் சின்னப்பரால்  
1995 தை 21 அருளாளர் நிலைக்கு உயர்த்தப்பட்டார்.

புனிதர் நிலை : திருத்தந்தை பிரான்சிசினால் 2015 தை 14 புனிதர்  
நிலைக்கு உயர்த்தப்பட்டார்.

இலங்கையின் அப்போஸ்தலரான புனித  
யோசேப் வாஸ் அடிகளாரின் பணிகள்

மறைப்  
பணி

மக்கள்  
பணி

திருப்பலி  
ஒப்புக்கொடுத்தல்,  
அருளடையாளங்களை  
வழங்குதல்

ஏழைகளுக்கு  
உதவி செய்தல்

நோயாளருக்கு நற்கருணை  
வழங்குதல்

வைத்தியசாலை  
ஒன்றை நிறுவுதல்

பல்வேறு இடங்களுக்குச்  
சென்று மறையைப்  
பரப்புதல்

வைசூரி நோயாளரைப்  
பராமரித்தலும்  
மருந்து தயாரித்தலும்

சிற்றாலயங்களைக்  
கட்டுதல்

உணவு, உடைகள்  
வழங்கல்

திருச்செபமாலையைச்  
செபிக்கக் கற்றுக்  
கொடுத்தல்

மரணத் தருவாயில்  
இருப்பவர்களைப்  
பராமரித்தல்

புனித யோசேப் வாஸ் அடிகளார் இன, மத, சாதி பேதமின்றி அனைவருக்கும் இரக்கம் காட்டினார். அவரின் மறைப்பணியின் சில முக்கிய பண்புகள் ஏழ்மை, சகித்துக் கொள்ளல், துன்பப்படுதல், அர்ப்பணம், தாழ்ச்சி என்பவையாகும்.

**புனித யோசேப் வாஸ் அடிகளார் மறைத்தூதுப்பணியின்போது முகங்கொடுத்த சவால்கள்.**

முகங்கொடுத்த சவால்கள்	வெற்றி பெற்ற விதம்
இலங்கையில் ஒல்லாந்தரின் ஆட்சியின் கலாபனைகளை அறிந்திருந்தும் தான் அறியாத நாட்டுக்கு வருகை தந்தமை	இறைவனின் குரலுக்குக் கீழ்ப்படிந்தார்.
சுதந்திரமாக மறையைப் பரப்ப சந்தர்ப்பம் கிடைக்காமை	பல்வேறு வேடம் பூண்டார், மறைந்திருந்து மறையைப் போதித்தார்.
இலங்கையில் மறையைப் பரப்புவதற்கு பிரதான மொழிகளை அறியாமை	சிங்களம், தமிழ் மொழிகளைச் சிரமத்துடன் கற்றார்.
திருவழிபாடு, அருளடையாளங்களை வழங்குவதற்குத் தேவையான வசதிகள் இல்லாமை.	<ul style="list-style-type: none"> <li>★ பொதுநிலையினருள் தலைவர்களைத் தெரிவுசெய்தார்.</li> <li>★ பல பகுதிகளுக்குப் பாதணி இல்லாமல் கால் நடையாகச் சென்று திருவழிபாட்டை நிறைவேற்றினார்.</li> <li>★ நோயாளருக்கு நற்கருணையை எடுத்துச் சென்றார்.</li> </ul>
கண்டி இராட்சியத்தில் முகங்கொடுத்த, துன்ப துயரங்கள், சிறையில் அடைக்கப்பட்டமை.	<ul style="list-style-type: none"> <li>★ செபத்தில் நிலைத்திருந்து துன்ப துயரங்களை பொறுமையோடும் தாழ்ச்சியோடும் சகித்துக் கொண்டார்.</li> <li>★ கண்டி அரசனின் மனம் கவரும் வகையில் செயற்பட்டார்.</li> <li>★ வைசூரி நோயாளரைப் பராமரித்தல், இறந்தவர்களை அடக்கம் செய்தல் போன்ற பணிகளில் ஈடுபட்டார்.</li> </ul>



## செபம்

அன்பான இறைதந்தையே, புனித யோசேப் வாஸ் அடிகளாரைப் போல் நாமும் உம்மில் ஆழமான நம்பிக்கை வைக்கவும் உமது விருப்பப்படி செயலாற்றவும் தேவையான தூய ஆவியானவரின் வரங்களால் எம்மை நிரப்பியருளும்.

ஆமென்.



## செயற்பாடு

1. புனித யோசேப் வாஸ் அடிகளார் மறைப்பணி ஆற்றும்போது முகங்கொடுத்த சவால்கள் மூன்று எழுதுங்கள்.
2. கீழே தரப்பட்டுள்ள பாடலைக் குழுவாகப் பக்தியோடு பாடுங்கள்.

### புனித யோசேப் வாஸ் அடிகளாரின் பாடல்

யோசேப்வாஸ் முனி தாசர்நாமினி  
வணங்கியே வாழ்த்திப் புகழ்ந்து  
வந்தனை செய்கின்றோம்.  
உந்தன் வழியை பின்பற்றும்  
உந்தன் பிள்ளைகள் நாம்  
உன் வழி வாழ அருள்புரி புனிதனே

மகிழ்வுடன் துன்பங்களை  
ஏற்றிட்ட செம்மலே உம்  
திகழ் நவ உதயத்தை தந்தே காப்பீரே  
கால நேர பசி நோக்கா  
சீல தர்மங்கள் ஏற்று  
எல்லோருக்கும் எல்லாமாக  
வாழ்ந்த அருள் முனி//



## புனித யோசேப் வாஸ் அடிகளார் ஆற்றிய புதுமைகள்

புனித யோசேப் வாஸ் அடிகளார் தமது மறைத்தூதுப்பணியின்போது முழுமையாக இறைவனில் தங்கியிருந்தார். அதன் பிரதிபலனாக இறைவனின் பெரும் வல்லமையை அரும்பெரும் புதுமைகள் மூலம் மக்கள் அனுபவித்தனர். புனித யோசேப் வாஸ் அடிகளார் செய்த புதுமைகள் பலவாகும். அவற்றுல் சில கீழே தரப்பட்டுள்ளன.

### கண்டியில் மழைபெய்யச் செய்தமை



உரு 19.1 மழை வேண்டி பிரார்த்தனை செய்யும் சந்தர்ப்பம்

கண்டி இராட்சியத்தில் கடும் வரட்சி நிலவியது. அரசர் பயந்தார். பல்வேறு சமயத் தலைவர்களை அழைத்து மழை பெய்ய மன்றாடுமாறு கட்டளையிட்டார். ஆனால் மழை பெய்யவில்லை. வரட்சியினால் மக்கள் பெருந்துன்பத்திற்கு ஆளானார்கள். இதனால் கண்டி அரசனான இரண்டாம் விமலதர்மசூரியன் மழைபெய்ய இறைவனை வேண்டிமாறு புனித யோசேப் வாஸ் அடிகளாரைக் கேட்டுக்கொண்டார். அடிகளார் நகரில் பலிப்பீடம் அமைத்து சிலுவையை அதில் வைத்து மக்கள் கூட்டத்தின் முன்னால் முழந்தாளிட்டுச் செபித்தார். செபிக்கும்போது வானத்தில் கார்முகில் தோன்றி பெரும் மழை பெய்யத் தொடங்கியது. ஆனால் புனித யோசேப் வாஸ் அடிகளார் முழந்தாளில் இருந்த இடமும் பலிப்பீடமும் சிலுவையும் மழையால் நனையவில்லை.

## தெதுறு ஓயாவைக் கடந்து சென்றமை



உரு 19.2 தெதுறு ஓயாவைக் கடந்து செல்லல்

கண்டியிலிருந்து புத்தளம் வரை பிரயாணம் செய்த மக்கள் ஆற்றின் துறையை அண்மித்தபோது ஆற்றில் நீர் நிறைந்து வழிந்தோடுவதைக் கண்டனர். அவர்கள் ஆற்றைக் கடந்து செல்ல முடியாது என்பதை உணர்ந்தனர். பின்பு அங்கு வந்த புனித யோசேப் வாஸ் அடிகள் பிரச்சினையை விளங்கிக் கொண்டார். அவர் கையில் மரத் தடியுடன் நீரின் ஆழத்தை அளந்துகொண்டு ஆற்றின் நடுப்பகுதிக்கு வந்தார். அப்போது ஆற்றின் நீர் வற்றியதால் ஆற்றைக் கடந்து செல்லுமாறு மக்களை அழைத்தார்.

## மதம் பிடித்த யானையை அடக்குதல்



உரு 19.3 மதம் பிடித்த யானையை அடக்குதல்

புனித யோசேப் வாஸ் அடிகளாரும் அவரின் பயணத் தோழரும் கண்டிக்கு செல்லும்வழியில் பயங்கர யானை ஒன்று வாழும் காட்டின் ஊடாக

வரவேண்டியிருந்தது. அவர்கள் காட்டில் நுழையும்போது மரங்களை முறித்துக் கொண்டிருந்த யானை அவர்களைக் கண்டு முன்னால் வந்தது. புனித யோசேப் வாஸ் அடிகளார் ஆசீர்வதித்த மெழுகுதிரியைக் கொளுத்தி அதை எடுத்து கொண்டு யானை வரும் பாதை முன்னால் சென்றார். அப்போது யானை புனித யோசேப் வாஸ் அடிகளாரின் முன்னால் வந்து முழந்தாள்படியிட்டுத் தலை வணங்கியது. அடிகளார் யானையை அழைத்து இனிமேல் எவருக்கும் தீங்கு செய்யக்கூடாது எனக் கட்டளையிட்டு அப்பாற் செல்லும்படி கூறினார். யானை எழுந்து காட்டுக்குள் சென்றது. பின்பு ஒருநாளும் அந்த யானையை அங்கு காணவில்லை.

**ஒல்லாந்து இராணுவத்திடம் இருந்து தப்பிச் செல்லல்**



உரு 19.4 ஒல்லாந்த இராணுவ வீரர்கள் தேவ அணையின் சொரூபத்தைக் காணல்

புனித யோசேப் வாஸ் அடிகளார் மறையைப் பரப்பும்போது ஒல்லாந்து இராணுவத்தால் அவருக்குத் தடைகள் ஏற்பட்டன. எனவே அவர்களுக்குத் தெரியாமல் மறையைப் போதிக்கவேண்டிய நிலை ஏற்பட்டது. இதற்கமைய இரவு வேளையில் வீடுகளில் திருப்பலி ஒப்புக் கொடுத்தார். இவ்வாறு ஒருநாள் திருப்பலி ஒப்புக்கொடுக்கும்போது அதை அறிந்த இராணுவத்தினர் அடிகளாரைக் கைதுசெய்ய அவ்வீட்டைச் சூழ்ந்து கொண்டனர். அங்கிருந்த கத்தோலிக்கர் பயந்து ஓடினர். புனித யோசேப் வாஸ் அடிகளார் திருப்பலிக்குரிய பாத்திரங்களை எடுத்துக் கொண்டு இராணுவத்தினரிடம் சிக்காமல் வெளியேறினார்.

வீட்டுக்குள் நுழைந்த படைவீரர்கள் ஒளிச் சுடரான அழகான பெண் உருவத்தை மாத்திரமே கண்டனர். அவர்கள் அங்கிருந்து வெளியேறி மீண்டும் வரும்போது தேவ அன்னையின் சொரூபத்தை அவ்விடத்தில் கண்டனர்.



## செபம்

அன்பான இறைதந்தையே, புனித யோசேப் வாஸ் அடிகளாரைப் போன்று கீழ்ப்படியவும் அவரது பரிந்துரையினால் எம் வாழ்வில் புதுமைகளை அனுபவிக்கவும் வரம் தந்தருளும்.

ஆமென்.



## செயற்பாடு

1. புனித யோசேப் வாஸ் அடிகளாரின் புதுமைகளை வாசித்து, உங்களது வாழ்வில் பின்பற்றக்கூடிய முன்மாதிரிகைகள் மூன்று எழுதுங்கள்.
2. புனித யோசேப் வாஸ் அடிகளார் செய்த வேறு புதுமைகளைத் தேடி சிறு கைநூலொன்றைத் தயாரியுங்கள்.